

PRZYRZĄD DO PRZETACZANIA PŁYNÓW INFUZYJNYCH PRZY UŻYCIU POMP PERYSTALTYCZNYCH TYPU ASCOSET PERISTALTIC

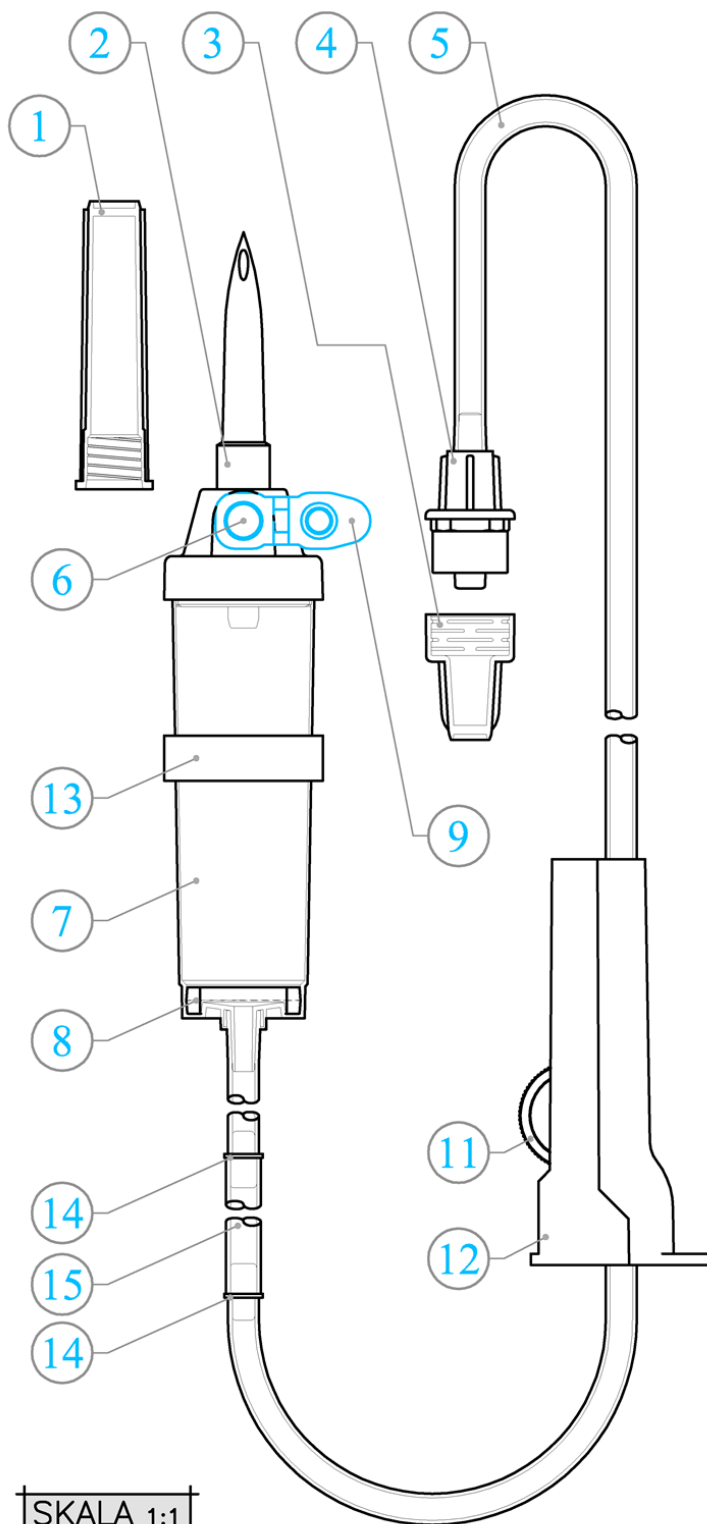

Przyrządy do infuzji produkowane są w warunkach Systemu Zarządzania Jakością zgodnym z normami PN-EN ISO 9001:2015 oraz PN-EN ISO 13485:2016. Spełniają one wymagania norm: PN-EN ISO 8536-4, PN-EN ISO 8536-8, PN-EN 10993-1, PN-EN 1707 oraz dyrektywy medycznej 93/42/EEC, zgłoszone do rejestru w Urzędzie Rejestracji Produktów Leczniczych, Wyrobów Medycznych i Produktów Biobójczych.
Wyrób jednorazowego użycia, jałowy, niepirogenny, nietoksyczny.

W skład aparatów do wlewów wchodzi następujące elementy:

- osłonka igły biorczej (1) z podłużnymi żebrami ułatwiającymi zdejmowanie, wykonana z PP,
- igła biorcza dwukanałowa z ABS (2) uniemożliwiająca wypadanie przyrządów z butelek i wypływ płynu z miejsca połączenia, łatwe wprowadzenie nawet do małych pojemników miękkich
- hydrofobowy filtr powietrza (6)
- zatyczka filtra hydrofobowego (9) typ on/off w kolorze niebieskim
- komora kroplowa 20 kropli = 1ml ± 0,1ml (7) przezroczysta, wykonana z elastycznego tworzywa; umożliwia łatwe ustalenie poziomu płynu; elastyczne tworzywo daje komfort podłączenia przyrządu; wolna od PVC, wykonana z SBC
- filtr płynu o wielkości oczek 15 µm (8) wykonany z poliamidu
- zaciskacz rolkowy (12) z logo z miejscem na dren dla bezpieczeństwa po użyciu; regulacja min. 15 mm, wykonany z polistyrenu
- rolka zaciskacza (11) daje możliwość precyzyjnego dozowania lub zatrzymania podawania płynu, wykonana z polistyrenu
- dren medyczny (5) wykonany z PVC bez ftalanów
- łącznik stożkowy luer-lock (4) z ABS
- osłonka łącznika luer-lock (3) z polietylenu
- pierścień silikonowy (13)
- łączniki drenów (14)
- dren silikonowy o długości 130 mm lub 220 mm (w zależności od typu pompy, z którą przyrząd ma współpracować: typ AP31-220mm, typ AP31P-130mm)(15)

Przyrządy do przetaczania płynów infuzyjnych są:

- sterylizowane EO
- pakowane po 125 szt.
- opakowanie jednostkowe typu blister-pack
- opakowanie zbiorcze, karton z tektury falistej
- okres gwarancji 3 lata

Numer katalogowy:

001 601-AP 31P (13) – bez zawartości ftalanów
001 604-AP 31(22) – bez zawartości ftalanów

**phthalates
free**

**latex
free**

