

FORMULARZ OFERTY

Nazwa Wykonawcy¹: Paul Hartmann Polska Sp. z o.o.

Siedziba Wykonawcy: ul. Żeromskiego 17, 95-200 Pabianice, woj. łódzkie

REGON: 471042226 NIP: 731-000-49-93

Wykonawca wpisany do Rejestru Krajowy Rejestr Sądowy dla Łodzi- Śródmieścia w Łodzi pod Nr 0000151009

Telefon kontaktowy: 734-181-191 fax: 042-209-46-46 e-mail: agnieszka.sakrajda@hartmann.info

Osoba/y, które będą podpisywać umowę: Agnieszka Sakrajda

Osoba/osoby wpisane w dokumencie rejestracyjnym firmy uprawniona/ne do reprezentowania firmy: Agnieszka Sakrajda zgodnie z Pełnomocnictwem

Zamawiający: „Kutnowski Szpital Samorządowy” Spółka z o. o., ul. Kościuszki 52, 99-300 Kutno,
Nr postępowania: ZP/25/23

Przystępując do postępowania o udzielenie zamówienia publicznego prowadzonego w trybie przetargu nieograniczonego pn.: „**Jednorazowe artykuły medyczne**” oferujemy wykonanie przedmiotu zamówienia zgodnie ze Specyfikacją Warunków Zamówienia, w podziale na poszczególne Pakiety:

Pakiet Nr 16 - wartość netto: 64 162,00 zł, wartość brutto: 69 294,96 zł **

Pakiet Nr 18 - wartość netto: 10 047,00 zł, wartość brutto: 10 850,76 zł **

Pakiet Nr 21 - wartość netto: 83 140,00 zł, wartość brutto: 89 791,20 zł **

Pakiet Nr 25 - wartość netto: 7 918,00 zł, wartość brutto: 8 551,44 zł **

Pakiet Nr 44 - wartość netto: 1 749,50 zł, wartość brutto: 1 889,46 zł **

Pakiet Nr 66 - wartość netto: 14 662,00 zł, wartość brutto: 15 834,96 zł **

Pakiet Nr 104 - wartość netto: 16 818,00 zł, wartość brutto: 18 163,44 zł **

Pakiet Nr 134 - wartość netto: 13 550,00 zł, wartość brutto: 14 634,00 zł **

Pakiet Nr 137 - wartość netto: 22 830,00 zł, wartość brutto: 24 656,40 zł **

1. Zobowiązujemy się dostarczyć przedmiot zamówienia w terminie **do 1 dni***** od złożenia danego zamówienia – **dotyczy Pakietów Nr: 7, 9, 10, 15, 16, 17, 18, 19, 20, 22, 23, 24, 25, 26, 27, 30, 32, 33, 36, 37, 40, 41, 42, 43, 44, 45, 48, 49, 50, 51, 52, 53, 54, 56, 57, 58, 59, 60, 61, 62, 63, 64, 67, 69, 70, 71, 74, 75, 76, 78, 79, 80, 81, 82, 83, 84, 85, 86, 87, 88, 89, 90, 91, 92, 94, 95, 96, 97, 98, 99, 100, 101, 102, 104, 106, 107, 108, 109, 110, 111, 112, 113, 114, 116, 117, 118, 122, 130, 131, 132, 133, 137, 142, 143, 144, 145, 146, 147, 151, 152, 153, 155, 156, 157, 158.**
2. Zobowiązujemy się dostarczyć przedmiot zamówienia w terminie **do 3 dni roboczych** od złożenia danego zamówienia – **dotyczy Pakietów Nr: 1, 2, 3, 4, 5, 6, 8, 11, 12, 13, 14, 21, 28, 29, 31, 34, 35, 38, 39, 46, 47, 55, 65, 66, 68, 72, 73, 77, 93, 103, 105, 115, 119, 120, 121, 123, 124, 125, 126, 127, 128, 129, 134, 135, 136, 138, 139, 140, 141, 148, 149, 150, 154.**
3. Wyrażamy zgodę na termin płatności: **60 dni (45 dni/60 dni)****** od dnia przedłożenia prawidłowej pod względem księgowym i finansowym faktury VAT w siedzibie Zamawiającego.
4. Należność będzie wpłacana przelewem na rachunek bankowy (rozliczeniowy) Wykonawcy, który jest zgodny: **UWAGA: niepotrzebne skreślić**

* niepotrzebne skreślić.

** wypełnić tylko w zakresie składanej oferty.

*** wpisać termin dostawy

**** wpisać termin płatności

¹ w przypadku składania oferty przez podmioty występujące wspólnie, należy podać nazwy (firmy) i adresy wszystkich podmiotów składających wspólną ofertę.

- z numerem rachunku bankowego (rozliczeniowego) wprowadzonego do wykazu podatników VAT tzw. biała lista - w przypadku podatników VAT*
- ~~z numerem rachunku bankowego (rozliczeniowego) zgłoszonym przez Wykonawcę do Urzędu Skarbowego w związku z prowadzoną działalnością w przypadku innych podatników*~~

5. **OŚWIADCZAMY, że:**

- 1) zapoznaliśmy się ze Specyfikacją Warunków Zamówienia i uznajemy się za związanych określonymi w niej zasadami postępowania;
- 2) wartość brutto oferty zawiera wszystkie koszty wykonania zamówienia, jakie ponosi Zamawiający w przypadku wyboru naszej oferty;
- 3) uważamy się za związanych niniejszą ofertą na czas wskazany w Specyfikacji Warunków Zamówienia;
- 4) **zamierzamy / nie zamierzamy*** powierzyć realizację następujących części zamówienia podwykonawcom*: **UWAGA: niepotrzebne skreślić**

Lp.	Opis części zamówienia, którą Wykonawca zamierza powierzyć do realizacji przez Podwykonawcę	Nazwa Podwykonawcy

- 5) zapoznaliśmy się z projektowanymi postanowieniami umowy w sprawie zamówienia publicznego, które zostały zawarte w Specyfikacji Warunków Zamówienia i zobowiązujemy się, w przypadku wyboru naszej oferty, do zawarcia umowy na zawartych tam warunkach, w miejscu i terminie wyznaczonym przez Zamawiającego;
- 6) wypełniliśmy obowiązki informacyjne przewidziane w art. 13 lub art. 14 RODO² wobec osób fizycznych, od których dane osobowe bezpośrednio lub pośrednio pozyskaliśmy w celu ubiegania się o udzielenie zamówienia publicznego w niniejszym postępowaniu³.

6. **OŚWIADCZAMY, że wybór naszej oferty*: UWAGA: niepotrzebne skreślić**

nie będzie prowadzić u Zamawiającego do powstania obowiązku podatkowego zgodnie z ustawą z dnia 11 marca 2014 r. o podatku od towarów i usług (t.j. Dz. U. z 2020r. poz. 106)

~~**będzie prowadzić** u Zamawiającego do powstania obowiązku podatkowego zgodnie z ustawą z dnia 11 marca 2014 r. o podatku od towarów i usług (t.j. Dz. U. z 2020r. poz. 106), wobec czego wskazujemy nazwę (rodzaj) towaru lub usługi, których dostawa lub świadczenie będzie prowadzić do obowiązku jego powstania oraz ich wartość bez kwoty podatku:~~

Lp.	Nazwy (rodzaje) towaru lub usługi, których dostawa lub świadczenie będą prowadziły do powstania obowiązku podatkowego	Wartość towaru lub usługi objętego obowiązkiem podatkowym Zamawiającego, bez kwoty podatku	Stawka podatku od towarów i usług, która zgodnie z wiedzą Wykonawcy, będzie miała zastosowanie

* niepotrzebne skreślić

² rozporządzenie Parlamentu Europejskiego i Rady (UE) 2016/679 z dnia 27 kwietnia 2016 r. w sprawie ochrony osób fizycznych w związku z przetwarzaniem danych osobowych i w sprawie swobodnego przepływu takich danych oraz uchylenia dyrektywy 95/46/WE (ogólne rozporządzenie o ochronie danych) (Dz. Urz. UE L 119 z 04.05.2016, str. 1).

³ w przypadku gdy Wykonawca nie przekazuje danych osobowych innych niż bezpośrednio jego dotyczących lub zachodzi wyłączenie stosowania obowiązku informacyjnego, stosownie do art. 13 ust. 4 lub art. 14 ust. 5 RODO treści oświadczenia Wykonawca nie składa (np. przez jego wykreślenie/usunięcie z treści oferty).

--	--	--	--

7. **WSZELKĄ KORESPONDENCJĘ** w sprawie niniejszego postępowania należy kierować do:

Imię i nazwisko	Agnieszka Sakrajda
Adres	ul. Żeromskiego 17 95-200 Pabianice
Telefon	734-181-191
e-mail	agnieszka.sakrajda@hartmann.info

8. Niniejszym informujemy, że informacje składające się na ofertę, zawarte w pliku nr 2 pod nazwą „**Tajemnica przedsiębiorstwa- zastrzeżone dokumenty**” stanowią **tajemnicę przedsiębiorstwa** w rozumieniu przepisów ustawy z dnia 16.04.1993 r. o zwalczaniu nieuczciwej konkurencji (Dz.U. 2020 r., poz. 1913, tj. ze zm.) i jako takie nie mogą być ogólnodostępne.

Wykazanie, iż zastrzeżone informacje stanowią tajemnicę przedsiębiorstwa znajduje się w pliku pn. „Oferta- Paul Hartmann Polska”

9. Rodzaj Wykonawcy: oświadczamy, iż należymy do następującej kategorii wykonawców:

- a) Mikroprzedsiębiorstw
- b) małych przedsiębiorstw
- c) średnich przedsiębiorstw.....
- d) jednoosobowa działalność gospodarcza
- e) osoba fizyczna nieprowadząca działalności gospodarczej.....
- f) inny rodzaj

(zaznaczyć właściwe – w przypadku braku zaznaczenia którejkolwiek odpowiedzi Zamawiający będzie przyjmował, iż Wykonawca należy do kategorii mikroprzedsiębiorstw – Zamawiający wymaga udzielenie odpowiedzi na niniejsze pytanie ze względów na konieczność przekazywania informacji w tym zakresie Prezesowi Urzędu Zamówień Publicznych)

Pakiet Nr 16 - OBŁOŻENIA STAWU BIODROWEGO z osprzętem									
L.p	Przedmiot zamówienia - 240 netto	Jedn.	Zapotrzebowanie na 12 m-cy	Cena jednostkowa netto	VAT w %	Cena jednostkowa brutto	Wartość netto	Wartość brutto	Nr katalogowy Producent
1	<p>1 Sterylny zestaw do zabiegów stawu biodrowego z osłoną na kończyne. . Tkanina wielowarstwowa zgodna z normą 13795. . W skład zestawu wchodzi:</p> <p>1 fartuch chirurgiczny SMMS 150cm(dołączony na zewnątrz pakietu)</p> <p>1 serweta na stolik instrumentariuszki 150x190cm.</p> <p>4 serweta chłonna , sterylna 30x40cm.</p> <p>3 fartuchy chirurgiczne wzmacniane SMMS 150cm. (dołączony zewnątrz)</p> <p>1 serweta na stolik Mayo 80x145cm.</p> <p>1 osłona kończyny ok. 35x110 cm</p> <p>1 kieszeń na narzędzia 40x40cm jednokomorowa.</p> <p>4 taśma samoprzylepna 9x50cm.</p> <p>1 dren do ssaka Ch.25, 350cm.</p> <p>1 końcówka do odsysania ortopedyczna z filtrem.</p> <p>1 elektroda czynna monopolarna do elektrokoagulacji typu Erbe z końcówką nożową dł kabla 3,2m.</p> <p>1 dre edona nr 16 1 butla Redona 400ml</p> <p>1 pudełko magnetyczne do liczenia igieł.</p> <p>2 strzykawkki 100 ml .</p> <p>2 igły iniekcyjne CH 1,2</p> <p>1 czyścik do elektrody 5x5cm.</p> <p>1 miska 250ml.</p> <p>10 tupperów gazowych do mycia pola operacyjnego</p> <p>1 korcang .</p> <p>20 kompresy gazowe z nitką RTG, 16 warstwowe 10x10cm.</p> <p>10 serwet gazowych białych z nitką RTG 4-warstwowe 40x40cm.</p> <p>1 opatrunek do ran 10x25cm.</p> <p>1 opatrunek do ran 10x8cm</p> <p>2 serweta chirurgiczna 150x180cm</p> <p>1 serweta z wycięciem U" 225x280cm rozmiar wycięcia 10x100cm. .ze wzmocnieniem w polu krytycznym</p> <p>1 samoprzylepna serweta 150x250cm. .ze wzmocnieniem w polu krytycznym komplet</p>	szt	200	320,81	8%	346,47	64 162,00	69 294,96	<p>MarcinZiolkowski2023-002-00</p> <p>Paul Hartmann AG</p>
RAZEM							64 162,00	69 294,96	

wszystkie rozmiary z tolerancją +/- 10 %

zaoferowano zestaw zgodnie z odpowiedziami na pytania

Pakiet Nr 18 - OBŁOŻENIA DO ZABIEGÓW W UŁOŻENIU GINEKOLOGICZNYM

L.p	Przedmiot zamówienia	Jedn.	Zapotrzebowanie na 12 m-cy	Cena jednostkowa netto	VAT w %	Cena jednostkowa brutto	Wartość netto	Wartość brutto	Nr katalogowy Producent
1	<p>Obłożenie do operacji ginekologicznych, zgodnych z normą PN-EN 13795.</p> <p>1 x serweta 160/240 cm x 180 cm zintegrowana z osłonami na kończyny, z otworem samoprzylepnym w okolicy krocza o wymiarach 10 cm x 15 cm, zintegrowana z torbą na płyny o wymiarach 35 x 50 wyposażoną w sztywnik, filtr oraz podłączenie drenu. W serwecie dodatkowa taśma samoprzylepna w rozmiarze 6cm x 38cm.</p> <p>1 x serweta wzmocniona na stół instrumentalny stanowiąca owinięcie zestawu o wymiarach 150 cm x 190 cm. Zestaw sterylizowany radiacyjnie. Opakowanie folia-papier wyposażone w informację o kierunku otwierania oraz 4 etykiety samoprzylepne typu TAG służące do archiwizacji danych. Na każdej etykiecie samoprzylepnej, znajdują się następujące informacje : numer ref., data ważności, nr serii, dane wytwórcy oraz kod kreskowy. Dodatkowo serweta stanowiąca owinięcie zestawu posiada taśmę mocującą do stołu instrumentalnego i naklejkę służącą jako zamknięcie zestawu.</p>	szt	150	66,98	8%	72,34	10 047,00	10 850,76	938903 Paul Hartmann AG
RAZEM							10 047,00	10 850,76	

wszystkie rozmiary z tolerancją +/- 10 %

zaoferowano zestaw zgodnie z odpowiedziami na pytania

Pakiet Nr 21 - OBŁOŻENIA UNIWERSALNE

L.p	Przedmiot zamówienia	Jedn.	Zapotrzebowanie na 12 m-cy	Cena jednostkowa netto	VAT w %	Cena jednostkowa brutto	Wartość netto	Wartość brutto	Nr katalogowy Producent
1	<p>Uniwersalny zestaw jałowych serwet do zabiegów chirurgicznych, ze wzmocnieniem w polu krytycznym, wielowarstwowa zgodna z normą 13795. W skład zestawu wchodzi :- Serweta do nakrycia stołu instrumentariuszki rozmiar ok. 150x190 cm – 1 szt, Pokrowiec do nakrycia stolika Mayo 1 szt.- Samoprzylepne serwety operacyjne o wymiarach 75x90cm – 2szt., 170x185cm- 1szt., 150x240cm 1 szt., Ręczniki celulozowe 2szt. Taśma samoprzylepna włókninowa 9 x50cm 1szt.</p>	szt	2000	41,57	8%	44,90	83 140,00	89 791,20	938706 Paul Hartmann AG
RAZEM							83 140,00	89 791,20	

wszystkie rozmiary z tolerancją +/- 10 %

zaoferowano zestaw zgodnie z odpowiedziami na pytania

Pakiet nr 25- OBŁOŻENIA DO SZYCIA POPORODOWEGO

L.p	Przedmiot zamówienia	Jedn.	Zapotrzebowanie na 12 m-cy	Cena jednostkowa netto	VAT w %	Cena jednostkowa brutto	Wartość netto	Wartość brutto	Nr katalogowy Producent
1	Zestaw do szycia poporodowego jałowy o składzie: kompresy włókninowe 7,5cm x 7,5cm 4W 40g/m ² - 10 szt, kompresy włókninowe 10cmx 10cm 4W 40g/m ² - 20 szt., pokrowiec na nogi o wym. 80x120cm, wykonany z włókniny polipropylenowej o gramaturze min. 43g/m ² - 2 szt., serweta włókninowa podfoliowaną 90x150cm – 1 szt. Zestaw zapakowany w torebkę papierowo-foliową z podwójnie perforowaną etykietą (2x TAG) ułatwiającą prowadzenie dokumentacji medycznej. Wymagany dokument w postaci raportu walidacji procesu sterylizacji.	szt	200	39,59	8%	42,76	7 918,00	8 551,44	269884 Paul Hartmann AG
RAZEM							7 918,00	8 551,44	

wszystkie rozmiary z tolerancją +/- 10 %

zaoferowano zestaw zgodnie z odpowiedziami na pytania

Pakiet Nr 44 - OSŁONY NA KOŃCZYNY

L.p	Przedmiot zamówienia	Jedn.	Zapotrzebowanie na 12 m-cy	Cena jednostkowa netto	VAT w %	Cena jednostkowa brutto	Wartość netto	Wartość brutto	Nr katalogowy Producent
1	Oslona na kończyne- Zgodna z normą 13795, Na opakowaniu minimum 2 etykiety samoprzylepne zawierające numer katalogowy, serię, datę ważności oraz informację o produkcie służące do archiwizacji danych. Sterylne 35x120 cm	szt	200	8,15	8%	8,80	1 630,00	1 760,40	258980 Paul Hartmann AG
2	Sterylna osłona na rękaw, ok 50 cm, stanowi dodatkową ochronę podczas zabiegów operacyjnych, pakowany papier folia	szt	50	2,39	8%	2,58	119,50	129,06	258330 Paul Hartmann AG
							1 749,50	1 889,46	

wszystkie rozmiary z tolerancją +/- 10 %

Pakiet Nr 66 - SERWETY CHIRURGICZNE STERYLNE

L.p	Przedmiot zamówienia	Jedn.	Zapotrzebowanie na 12 m-cy	Cena jednostkowa netto	VAT w %	Cena jednostkowa brutto	Wartość netto	Wartość brutto	Nr katalogowy Producent
1	Serwety chirurgiczne jednorazowe sterylne wielowarstwowe zgodne z normą 13795. Serweta pakowana folia/papier. O wymiarach:- 75x90 cm, z powierzchnią lepną (+/- 10%)	szt	1000	2,14	8%	2,31	2 140,00	2 311,20	277508 Paul Hartmann AG
2	Serwety chirurgiczne jednorazowe sterylne wielowarstwowe zgodne z normą 13795, 50x60 cm z otworem 5- 8 cm z powierzchnią lepną wokół otworu (+/- 10%)	szt	400	1,88	8%	2,03	752,00	812,16	277537 Paul Hartmann AG
3	Serwety chirurgiczne jednorazowe sterylne wielowarstwowe zgodne z normą 13795, 90 x75 cm pasek lepny na boku (+/- 10%)	szt	5500	2,14	8%	2,31	11 770,00	12 711,60	277508 Paul Hartmann AG
RAZEM							14 662,00	15 834,96	

Pakiet Nr 104 - Obłożenie do operacji stawu kolanowego z osprzętem									
L.p	Przedmiot zamówienia	Jedn.	Zapotrzebowanie na 12 m-cy	Cena jednostkowa netto	VAT w %	Cena jednostkowa brutto	Wartość netto	Wartość brutto	Nr katalogowy Producent
1	Zestaw serwet do zabiegów stawu kolanowego z osłoną na kończynę. Tkanina wielo-warstwowa zgodna z normą 13795. W skład zestawu wchodzi: 1 serweta do obłożenia kończyny rozmiar 200x320 cm. z elastycznym samouszczelniającym otworem i z uchwytami do mocowania kabli i drenów; 1 osłona na kończynę elastyczna rozmiar ok. 30cm x 80cm 1 fartuch chirurgiczny SMMS 130cm(dołączony na zewnątrz pakietu) serweta na stolik instrumentariuszki 150x200cm. 3 szt 4 ręcznik 30x40cm. 3 fartuchy chirurgiczne wzmacniane SMMS 150cm. (dołączony zewnątrz) 1 serweta na stolik Mayo 80x145cm. 1 kieszeń na narzędzia 40x40cm jednokomorowa. 4 taśma samoprzylepna 9x50cm. 1 dren do ssaka Ch.25, 350cm. 1 końcówka do odsysania ortopedyczna z filtrem. 1 elektroda czynna monopolarna do elektrokoagulacji typu Erbe z końcówką nożową dł kabla 3,2m. 1 dren Redona nr 16 1 butla Redona 400ml 1 pudełko magnetyczne do liczenia igieł. 2 strzykawki 100 ml . 2 igły iniekcyjne CH 1,2 1 czyścik do elektrody 5x5cm. 1 miska 250ml. 10 tupferów gazowych do mycia pola operacyjnego 1 korcang . 20 kompresy gazowe z nitką RTG, 16 warstwowe 10x10cm. 10 serwet gazowych białych z nitką RTG 4-warstwowe 40x40cm. 1 opatrunek do ran 10x25cm. 1 opatrunek do ran 10x8cm	szt	60	280,30	8%	302,72	16 818,00	18 163,44	MarcinZiolkowski2023-003-00 Paul Hartmann AG
RAZEM							16 818,00	18 163,44	

zaoferowano zestaw zgodnie z odpowiedziami na pytania

Pakiet Nr 134 – CZEPKI CHIRURGICZNE									
L.p	Przedmiot zamówienia	Jedn.	Zapotrzebowanie na 12 m-cy	Cena jednostkowa netto	VAT w %	Cena jednostkowa brutto	Wartość netto	Wartość brutto	Numer katalogowy, Producent
1	Czepki jednorazowe damskie, typu beret	szt.	20 000	0,31	8%	0,33	6 200,00	6 696,00	992465 Paul Hartmann AG
2	Czepki jednorazowe męskie, wiązane, z paskiem wchłaniającym pot.	szt.	7 000	1,05	8%	1,13	7 350,00	7 938,00	992468 Paul Hartmann AG
RAZEM							13 550,00	14 634,00	

Pakiet Nr 137 – KOMPLET CHIRURGICZNY

L.p	Przedmiot zamówienia	Jedn.	Zapotrzebowanie na 12 m-cy	Cena jednostkowa netto	VAT w %	Cena jednostkowa brutto	Wartość netto	Wartość brutto	Numer katalogowy, Producent
1	Komplet chirurgiczny jednorazowy z włókniny antystatycznej SMS (bluza + spodnie ściągane trokami w pasie). Opakowanie foliowe, pakowane pojedynczo, w sposób umożliwiający indywidualny dobór rozmiaru. M, L, XL, XXL	kpl.	3 000	7,61	8%	8,22	22 830,00	24 656,40	992539-992542 Paul Hartmann FR
RAZEM							22 830,00	24 656,40	

STANDARDOWY FORMULARZ JEDNOLITEGO EUROPEJSKIEGO DOKUMENTU ZAMÓWIENIA

Część I: Informacje dotyczące postępowania o udzielenie zamówienia oraz instytucji zamawiającej lub podmiotu zamawiającego

W przypadku postępowań o udzielenie zamówienia, w ramach których zaproszenie do ubiegania się o zamówienie opublikowano w Dzienniku Urzędowym Unii Europejskiej, informacje wymagane w części I zostaną automatycznie wyszukane, pod warunkiem że do utworzenia i wypełnienia jednolitego europejskiego dokumentu zamówienia wykorzystany zostanie elektroniczny serwis poświęcony jednolitemu europejskiemu dokumentowi zamówienia¹. Adres publikacyjny stosownego ogłoszenia² w Dzienniku Urzędowym Unii Europejskiej:

Dz.U. UE S numer [402474] data [05.07.2023], strona [127],

Numer ogłoszenia w Dz.U. S: [2][0][2][3]/S [1][2][7]--[4][0][2][4][7][4]

Jeżeli nie opublikowano zaproszenia do ubiegania się o zamówienie w Dz.U., instytucja zamawiająca lub podmiot zamawiający muszą wypełnić informacje umożliwiające jednoznaczne zidentyfikowanie postępowania o udzielenie zamówienia:

W przypadku gdy publikacja ogłoszenia w Dzienniku Urzędowym Unii Europejskiej nie jest wymagana, proszę podać inne informacje umożliwiające jednoznaczne zidentyfikowanie postępowania o udzielenie zamówienia (np. adres publikacyjny na poziomie krajowym): [...]

INFORMACJE NA TEMAT POSTĘPOWANIA O UDZIELENIE ZAMÓWIENIA

Informacje wymagane w części I zostaną automatycznie wyszukane, pod warunkiem że wyżej wymieniony elektroniczny serwis poświęcony jednolitemu europejskiemu dokumentowi zamówienia zostanie wykorzystany do utworzenia i wypełnienia tego dokumentu. W przeciwnym przypadku informacje te musi wypełnić wykonawca.

Tożsamość zamawiającego³	Odpowiedź:
Nazwa:	„Kutnowski Szpital Samorządowy” Spółka z o.o. ul. Kościuszki 52, 99-300 Kutno
Jakiego zamówienia dotyczy niniejszy dokument?	Odpowiedź:
Tytuł lub krótki opis udzielanego zamówienia ⁴ :	JEDNORAZOWE ARTYKUŁY MEDYCZNE
Numer referencyjny nadany sprawie przez instytucję zamawiającą lub podmiot zamawiający (jeżeli dotyczy) ⁵ :	[ZP/25/23]

Wszystkie pozostałe informacje we wszystkich sekcjach jednolitego europejskiego dokumentu zamówienia powinien wypełnić wykonawca.

Część II: Informacje dotyczące wykonawcy

A: INFORMACJE NA TEMAT WYKONAWCY

Identyfikacja:	Odpowiedź:
Nazwa:	[Paul Hartmann Polska Sp. z o.o.]
Numer VAT, jeżeli dotyczy: Jeżeli numer VAT nie ma zastosowania, proszę podać	[PL 731-000-49-93]

¹ Służby Komisji udostępnią instytucjom zamawiającym, podmiotom zamawiającym, wykonawcom, dostawcom usług elektronicznych i innym zainteresowanym stronom bezpłatny elektroniczny serwis poświęcony jednolitemu europejskiemu dokumentowi zamówienia.

² W przypadku **instytucji zamawiających: wstępne ogłoszenie informacyjne** wykorzystywane jako zaproszenie do ubiegania się o zamówienie albo **ogłoszenie o zamówieniu**.

W przypadku **podmiotów zamawiających: okresowe ogłoszenie informacyjne** wykorzystywane jako zaproszenie do ubiegania się o zamówienie, **ogłoszenie o zamówieniu** lub **ogłoszenie o istnieniu systemu kwalifikowania**.

³ Informacje te należy skopiować z sekcji I pkt I.1 stosownego ogłoszenia. W przypadku wspólnego zamówienia proszę podać nazwy wszystkich uczestniczących zamawiających.

⁴ Zob. pkt II.1.1 i II.1.3 stosownego ogłoszenia.

⁵ Zob. pkt II.1.1 stosownego ogłoszenia.

inny krajowy numer identyfikacyjny, jeżeli jest wymagany i ma zastosowanie.	[]
Adres pocztowy:	[ul. Żeromskiego 17, 95-200 Pabianice]
Osoba lub osoby wyznaczone do kontaktów ⁶ : Telefon: Adres e-mail: Adres internetowy (adres www) (jeżeli dotyczy):	[Agnieszka Sakrajda] [734-181-191] [agnieszka.sakrajda@hartmann.info] [www.hartmann.pl]
Informacje ogólne:	Odpowiedź:
Czy wykonawca jest mikroprzedsiębiorstwem bądź małym lub średnim przedsiębiorstwem ⁷ ?	<input type="checkbox"/> Tak <input checked="" type="checkbox"/> Nie
Jedynie w przypadku gdy zamówienie jest zastrzeżone⁸; czy wykonawca jest zakładem pracy chronionej, przedsiębiorstwem społecznym⁹ lub czy będzie realizował zamówienie w ramach programów zatrudnienia chronionego? Jeżeli tak, jaki jest odpowiedni odsetek pracowników niepełnosprawnych lub defaworyzowanych? Jeżeli jest to wymagane, proszę określić, do której kategorii lub których kategorii pracowników niepełnosprawnych lub defaworyzowanych należą dani pracownicy.	<input type="checkbox"/> Tak <input type="checkbox"/> Nie [...] [...]
Jeżeli dotyczy, czy wykonawca jest wpisany do urzędowego wykazu zatwierdzonych wykonawców lub posiada równoważne zaświadczenie (np. w ramach krajowego systemu (wstępnego) kwalifikowania)?	<input type="checkbox"/> Tak <input type="checkbox"/> Nie <input checked="" type="checkbox"/> Nie dotyczy
Jeżeli tak: Proszę udzielić odpowiedzi w pozostałych fragmentach niniejszej sekcji, w sekcji B i, w odpowiednich przypadkach, sekcji C niniejszej części, uzupełnić część V (w stosownych przypadkach) oraz w każdym przypadku wypełnić i podpisać część VI. a) Proszę podać nazwę wykazu lub zaświadczenia i odpowiedni numer rejestracyjny lub numer zaświadczenia, jeżeli dotyczy: b) Jeżeli poświadczenie wpisu do wykazu lub wydania zaświadczenia jest dostępne w formie elektronicznej, proszę podać: c) Proszę podać dane referencyjne stanowiące podstawę wpisu do wykazu lub wydania zaświadczenia oraz, w stosownych przypadkach, klasyfikację nadaną w urzędowym wykazie ¹⁰ : d) Czy wpis do wykazu lub wydane zaświadczenie obejmują wszystkie wymagane kryteria kwalifikacji? Jeżeli nie: Proszę dodatkowo uzupełnić brakujące informacje w części IV w sekcjach A, B, C lub D, w zależności od przypadku.	a) [.....] b) (adres internetowy, wydający urząd lub organ, dokładne dane referencyjne dokumentacji): [.....][.....][.....][.....] c) [.....] d) <input type="checkbox"/> Tak <input type="checkbox"/> Nie

⁶ Proszę powtórzyć informacje dotyczące osób wyznaczonych do kontaktów tyle razy, ile jest to konieczne.

⁷ Por. zalecenie Komisji z dnia 6 maja 2003 r. dotyczące definicji mikroprzedsiębiorstw oraz małych i średnich przedsiębiorstw (Dz.U. L 124 z 20.5.2003, s. 36). Te informacje są wymagane wyłącznie do celów statystycznych.

Mikroprzedsiębiorstwo: przedsiębiorstwo, które zatrudnia mniej niż 10 osób i którego roczny obrót lub roczna suma bilansowa nie przekracza 2 milionów EUR.

Małe przedsiębiorstwo: przedsiębiorstwo, które zatrudnia mniej niż 50 osób i którego roczny obrót lub roczna suma bilansowa nie przekracza 10 milionów EUR.

Średnie przedsiębiorstwa: przedsiębiorstwa, które nie są mikroprzedsiębiorstwami ani małymi przedsiębiorstwami i które zatrudniają mniej niż 250 osób i których roczny obrót nie przekracza 50 milionów EUR lub roczna suma bilansowa nie przekracza 43 milionów EUR.

⁸ Zob. ogłoszenie o zamówieniu, pkt III.1.5.

⁹ Tj. przedsiębiorstwem, którego głównym celem jest społeczna i zawodowa integracja osób niepełnosprawnych lub defaworyzowanych.

¹⁰ Dane referencyjne i klasyfikacja, o ile istnieją, są określone na zaświadczeniu.

<p>WYŁĄCZNIE jeżeli jest to wymagane w stosownym ogłoszeniu lub dokumentach zamówienia: e) Czy wykonawca będzie w stanie przedstawić zaświadczenie odnoszące się do płatności składek na ubezpieczenie społeczne i podatków lub przedstawić informacje, które umożliwią instytucji zamawiającej lub podmiotowi zamawiającemu uzyskanie tego zaświadczenia bezpośrednio za pomocą bezpłatnej krajowej bazy danych w dowolnym państwie członkowskim? Jeżeli odnośna dokumentacja jest dostępna w formie elektronicznej, proszę wskazać:</p>	<p>e) <input checked="" type="checkbox"/> Tak <input type="checkbox"/> Nie</p> <p>(adres internetowy, wydający urząd lub organ, dokładne dane referencyjne dokumentacji): [.....][.....][.....][.....]</p>
<p>Rodzaj uczestnictwa:</p>	<p>Odpowiedź:</p>
<p>Czy wykonawca bierze udział w postępowaniu o udzielenie zamówienia wspólnie z innymi wykonawcami¹¹?</p>	<p><input type="checkbox"/> Tak <input checked="" type="checkbox"/> Nie</p>
<p>Jeżeli tak, proszę dopilnować, aby pozostali uczestnicy przedstawili odrębne jednolite europejskie dokumenty zamówienia.</p>	
<p>Jeżeli tak: a) Proszę wskazać rolę wykonawcy w grupie (lider, odpowiedzialny za określone zadania itd.); b) Proszę wskazać pozostałych wykonawców biorących wspólnie udział w postępowaniu o udzielenie zamówienia; c) W stosownych przypadkach nazwa grupy biorącej udział:</p>	<p>a): [.....] b): [.....] c): [.....]</p>
<p>Części</p>	<p>Odpowiedź:</p>
<p>W stosownych przypadkach wskazanie części zamówienia, w odniesieniu do której (których) wykonawca zamierza złożyć ofertę.</p>	<p>[pakiet nr 16, 18, 21, 25, 44, 66, 104, 134, 137]</p>

B: INFORMACJE NA TEMAT PRZEDSTAWICIELI WYKONAWCY

W stosownych przypadkach proszę podać imię i nazwisko (imiona i nazwiska) oraz adres(-y) osoby (osób) upoważnionej(-ych) do reprezentowania wykonawcy na potrzeby niniejszego postępowania o udzielenie zamówienia:

<p>Osoby upoważnione do reprezentowania, o ile istnieją:</p>	<p>Odpowiedź:</p>
<p>Imię i nazwisko, wraz z datą i miejscem urodzenia, jeżeli są wymagane:</p>	<p>[Agnieszka Sakrajda], [.....]</p>
<p>Stanowisko/Działający(-a) jako:</p>	<p>[Specjalista ds. zamówień publicznych i wyceny]</p>
<p>Adres pocztowy:</p>	<p>[ul. Żeromskiego 17, 95-200 Pabianice]</p>
<p>Telefon:</p>	<p>[734-181-191]</p>
<p>Adres e-mail:</p>	<p>[agnieszka.sakrajda@hartmann.info]</p>
<p>W razie potrzeby proszę podać szczegółowe informacje dotyczące przedstawicielstwa (jego form, zakresu, celu itd.):</p>	<p>[Pełnomocnictwo każdego z osobna, do jednoosobowego reprezentowania Spółki w postępowaniach w przedmiocie udzielenia zamówienia publicznego, wykonywania w imieniu Spółki wszelkich czynności związanych z toczącym się postępowaniem o udzielenie zamówienia publicznego, w szczególności do podpisywania i składania ofert i odwołań,</p>

¹¹

Zwłaszcza w ramach grupy, konsorcjum, spółki *joint venture* lub podobnego podmiotu.

	poświadczania dokumentów za zgodność z oryginałem oraz do składania wszelkich oświadczeń, których konieczność złożenia powstała w związku z toczącym się postępowaniem o udzielenie zamówienia publicznego – w tym do dokonywania czynności, o którym mowa powyżej przy użyciu środków komunikacji elektronicznej. Pełnomocnictwo udzielane jest na czas zatrudnienia Pełnomocnika w Spółce na stanowisku wskazanym w niniejszym pełnomocnictwie. Pełnomocnictwo nie upoważnia do udzielania dalszych pełnomocnictw oraz upoważnień. Pełnomocnictwo nie obejmuje prawa do zawierania w imieniu Spółki umów, realizowanych na gruncie przepisów ustawy z dnia 11 września 2019 roku prawo zamówień publicznych (t.j. Dz.U. z 2022 r. poz. 1710).]
--	--

C: INFORMACJE NA TEMAT POLEGANIA NA ZDOLNOŚCI INNYCH PODMIOTÓW

Zależność od innych podmiotów:	Odpowiedź:
Czy wykonawca polega na zdolności innych podmiotów w celu spełnienia kryteriów kwalifikacji określonych poniżej w części IV oraz (ewentualnych) kryteriów i zasad określonych poniżej w części V?	<input type="checkbox"/> Tak <input type="checkbox"/> Nie

Jeżeli tak, proszę przedstawić – dla każdego z podmiotów, których to dotyczy – odrębny formularz jednolitego europejskiego dokumentu zamówienia zawierający informacje wymagane w niniejszej części sekcja A i B oraz w części III, należycie wypełniony i podpisany przez dane podmioty. Należy zauważyć, że dotyczy to również wszystkich pracowników technicznych lub służb technicznych, nienależących bezpośrednio do przedsiębiorstwa danego wykonawcy, w szczególności tych odpowiedzialnych za kontrolę jakości, a w przypadku zamówień publicznych na roboty budowlane – tych, do których wykonawca będzie mógł się zwrócić o wykonanie robót budowlanych. O ile ma to znaczenie dla określonych zdolności, na których polega wykonawca, proszę dołączyć – dla każdego z podmiotów, których to dotyczy – informacje wymagane w częściach IV i V¹².

D: INFORMACJE DOTYCZĄCE PODWYKONAWCÓW, NA KTÓRYCH ZDOLNOŚCI WYKONAWCA NIE POLEGA

(Sekcja, którą należy wypełnić jedynie w przypadku gdy instytucja zamawiająca lub podmiot zamawiający wprost tego zażąda.)

Podwykonawstwo:	Odpowiedź:
Czy wykonawca zamierza zlecić osobom trzecim podwykonawstwo jakiegokolwiek części zamówienia?	<input type="checkbox"/> Tak <input checked="" type="checkbox"/> Nie Jeżeli tak i o ile jest to wiadome , proszę podać wykaz proponowanych podwykonawców: [...]

Jeżeli instytucja zamawiająca lub podmiot zamawiający wyraźnie żąda przedstawienia tych informacji oprócz informacji wymaganych w niniejszej sekcji, proszę przedstawić – dla każdego podwykonawcy (każdej kategorii podwykonawców), których to dotyczy – informacje wymagane w niniejszej części sekcja A i B oraz w części III.

Część III: Podstawy wykluczenia

A: PODSTAWY ZWIĄZANE Z WYROKAMI SKAZUJĄCYMI ZA PRZESTĘPSTWO

W art. 57 ust. 1 dyrektywy 2014/24/UE określono następujące powody wykluczenia:
1. udział w organizacji przestępczej ¹³ ;
2. korupcja ¹⁴ ;
3. nadużycie finansowe ¹⁵ ;

¹² Np. dla służb technicznych zaangażowanych w kontrolę jakości: część IV, sekcja C, pkt 3.

¹³ Zgodnie z definicją zawartą w art. 2 decyzji ramowej Rady 2008/841/WSiSW z dnia 24 października 2008 r. w sprawie zwalczania przestępczości zorganizowanej (Dz.U. L 300 z 11.11.2008, s. 42).

¹⁴ Zgodnie z definicją zawartą w art. 3 Konwencji w sprawie zwalczania korupcji urzędników Wspólnot Europejskich i urzędników państw członkowskich Unii Europejskiej (Dz.U. C 195 z 25.6.1997, s. 1) i w art. 2 ust. 1 decyzji ramowej Rady 2003/568/WSiSW z dnia 22 lipca 2003 r. w sprawie zwalczania korupcji w sektorze prywatnym (Dz.U. L 192 z 31.7.2003, s. 54). Ta podstawa wykluczenia obejmuje również korupcję zdefiniowaną w prawie krajowym instytucji zamawiającej (podmiotu zamawiającego) lub wykonawcy.

¹⁵ W rozumieniu art. 1 Konwencji w sprawie ochrony interesów finansowych Wspólnot Europejskich (Dz.U. C 316 z 27.11.1995, s. 48).

4.	przestępstwa terrorystyczne lub przestępstwa związane z działalnością terrorystyczną¹⁶
5.	pranie pieniędzy lub finansowanie terroryzmu¹⁷
6.	praca dzieci i inne formy handlu ludźmi¹⁸.

Podstawy związane z wyrokami skazującymi za przestępstwo na podstawie przepisów krajowych stanowiących wdrożenie podstaw określonych w art. 57 ust. 1 wspomnianej dyrektywy:	Odpowiedź:
Czy w stosunku do samemu wykonawcy bądź jakiegokolwiek osoby będącej członkiem organów administracyjnych, zarządzających lub nadzorczych wykonawcy, lub posiadającej w przedsiębiorstwie wykonawcy uprawnienia do reprezentowania, uprawnienia decyzyjne lub kontrolne, wydany został prawomocny wyrok z jednego z wyżej wymienionych powodów, orzeczeniem sprzed najwyżej pięciu lat lub w którym okres wykluczenia określony bezpośrednio w wyroku nadal obowiązuje?	<input type="checkbox"/> Tak <input checked="" type="checkbox"/> Nie Jeżeli odnośna dokumentacja jest dostępna w formie elektronicznej, proszę wskazać: (adres internetowy, wydający urząd lub organ, dokładne dane referencyjne dokumentacji): [.....][.....][.....][.....] ¹⁹
Jeżeli tak , proszę podać ²⁰ : a) datę wyroku, określić, których spośród punktów 1–6 on dotyczy, oraz podać powód(-ody) skazania; b) wskazać, kto został skazany []; c) w zakresie, w jakim zostało to bezpośrednio ustalone w wyroku:	a) data: [], punkt(-y): [], powód(-ody): [] b) [.....] c) długość okresu wykluczenia [.....] oraz punkt(-y), którego(-ych) to dotyczy. Jeżeli odnośna dokumentacja jest dostępna w formie elektronicznej, proszę wskazać: (adres internetowy, wydający urząd lub organ, dokładne dane referencyjne dokumentacji): [.....][.....][.....][.....] ²¹
W przypadku skazania, czy wykonawca przedsięwziął środki w celu wykazania swojej rzetelności pomimo istnienia odpowiedniej podstawy wykluczenia ²² („samooczyszczenie”)?	<input type="checkbox"/> Tak <input type="checkbox"/> Nie
Jeżeli tak , proszę opisać przedsięwzięte środki ²³ :	[.....]

B: PODSTAWY ZWIĄZANE Z PŁATNOŚCIĄ PODATKÓW LUB SKŁADEK NA UBEZPIECZENIE SPOŁECZNE

Płatność podatków lub składek na ubezpieczenie społeczne:	Odpowiedź:
Czy wykonawca wywiązał się ze wszystkich obowiązków dotyczących płatności podatków lub składek na ubezpieczenie społeczne , zarówno w państwie, w którym ma siedzibę, jak i w państwie członkowskim instytucji zamawiającej lub podmiotu zamawiającego, jeżeli jest ono inne niż państwo siedziby?	<input checked="" type="checkbox"/> Tak <input type="checkbox"/> Nie

¹⁶ Zgodnie z definicją zawartą w art. 1 i 3 decyzji ramowej Rady z dnia 13 czerwca 2002 r. w sprawie zwalczania terroryzmu (Dz.U. L 164 z 22.6.2002, s. 3). Ta podstawa wykluczenia obejmuje również podżeganie do popełnienia przestępstwa, pomocnictwo, współsprawstwo lub usiłowanie popełnienia przestępstwa, o których mowa w art. 4 te samej decyzji ramowej.

¹⁷ Zgodnie z definicją zawartą w art. 1 dyrektywy 2005/60/WE Parlamentu Europejskiego i Rady z dnia 26 października 2005 r. w sprawie przeciwdziałania korzystaniu z systemu finansowego w celu prania pieniędzy oraz finansowania terroryzmu (Dz.U. L 309 z 25.11.2005, s. 15).

¹⁸ Zgodnie z definicją zawartą w art. 2 dyrektywy Parlamentu Europejskiego i Rady 2011/36/UE z dnia 5 kwietnia 2011 r. w sprawie zapobiegania handlowi ludźmi i zwalczania tego procederu oraz ochrony ofiar, zastępującej decyzję ramową Rady 2002/629/WSiSW (Dz.U. L 101 z 15.4.2011, s. 1).

¹⁹ Proszę powtórzyć tyle razy, ile jest to konieczne.

²⁰ Proszę powtórzyć tyle razy, ile jest to konieczne.

²¹ Proszę powtórzyć tyle razy, ile jest to konieczne.

²² Zgodnie z przepisami krajowymi wdrażającymi art. 57 ust. 6 dyrektywy 2014/24/UE.

²³ Uwzględniając charakter popełnionych przestępstw (jednorazowe, powtarzające się, systematyczne itd.), objaśnienie powinno wykazywać stosowność przedsięwziętych środków.

	Podatki	Składki na ubezpieczenia społeczne
<p>Jeżeli nie, proszę wskazać:</p> <p>a) państwo lub państwo członkowskie, którego to dotyczy;</p> <p>b) jakiej kwoty to dotyczy?</p> <p>c) w jaki sposób zostało ustalone to naruszenie obowiązków:</p> <p>1) w trybie decyzji sądowej lub administracyjnej:</p> <ul style="list-style-type: none"> - Czy ta decyzja jest ostateczna i wiążąca? - Proszę podać datę wyroku lub decyzji. - W przypadku wyroku, o ile została w nim bezpośrednio określona, długość okresu wykluczenia: <p>2) w inny sposób? Proszę sprecyzować, w jaki:</p> <p>d) Czy wykonawca spełnił lub spełni swoje obowiązki, dokonując płatności należnych podatków lub składek na ubezpieczenie społeczne, lub też zawierając wiążące porozumienia w celu spłaty tych należności, obejmujące w stosownych przypadkach narosłe odsetki lub grzywny?</p>	<p>a) [.....]</p> <p>b) [.....]</p> <p>c1) <input type="checkbox"/> Tak <input type="checkbox"/> Nie</p> <ul style="list-style-type: none"> - <input type="checkbox"/> Tak <input type="checkbox"/> Nie - [.....] - [.....] <p>c2) [...]</p> <p>d) <input type="checkbox"/> Tak <input type="checkbox"/> Nie</p> <p>Jeżeli tak, proszę podać szczegółowe informacje na ten temat: [.....]</p>	<p>a) [.....]</p> <p>b) [.....]</p> <p>c1) <input type="checkbox"/> Tak <input type="checkbox"/> Nie</p> <ul style="list-style-type: none"> - <input type="checkbox"/> Tak <input type="checkbox"/> Nie - [.....] - [.....] <p>c2) [...]</p> <p>d) <input type="checkbox"/> Tak <input type="checkbox"/> Nie</p> <p>Jeżeli tak, proszę podać szczegółowe informacje na ten temat: [.....]</p>
<p>Jeżeli odnośna dokumentacja dotycząca płatności podatków lub składek na ubezpieczenie społeczne jest dostępna w formie elektronicznej, proszę wskazać:</p>	<p>(adres internetowy, wydający urząd lub organ, dokładne dane referencyjne dokumentacji):²⁴</p> <p>[.....][.....][.....]</p>	

C: PODSTAWY ZWIĄZANE Z NIEWYPŁACALNOŚCIĄ, KONFLIKTEM INTERESÓW LUB WYKROCZENIAMI ZAWODOWYMI²⁵

Należy zauważyć, że do celów niniejszego zamówienia niektóre z poniższych podstaw wykluczenia mogą być zdefiniowane bardziej precyzyjnie w prawie krajowym, w stosownym ogłoszeniu lub w dokumentach zamówienia. Tak więc prawo krajowe może na przykład stanowić, że pojęcie „poważnego wykroczenia zawodowego” może obejmować kilka różnych postaci zachowania stanowiącego wykroczenie.

Informacje dotyczące ewentualnej niewypłacalności, konfliktu interesów lub wykroczeń zawodowych	Odpowiedź:
<p>Czy wykonawca, wedle własnej wiedzy, naruszył swoje obowiązki w dziedzinie prawa środowiska, prawa socjalnego i prawa pracy²⁶?</p>	<p><input type="checkbox"/> Tak <input checked="" type="checkbox"/> Nie</p> <p>Jeżeli tak, czy wykonawca przedsięwziął środki w celu wykazania swojej rzetelności pomimo istnienia odpowiedniej podstawy wykluczenia („samooczyszczenie”)?</p> <p><input type="checkbox"/> Tak <input type="checkbox"/> Nie</p> <p>Jeżeli tak, proszę opisać przedsięwzięte środki: [.....]</p>
<p>Czy wykonawca znajduje się w jednej z następujących sytuacji:</p> <p>a) zbankrutował; lub</p> <p>b) prowadzone jest wobec niego postępowanie upadłościowe lub likwidacyjne; lub</p> <p>c) zawarł układ z wierzycielami; lub</p> <p>d) znajduje się w innej tego rodzaju sytuacji wynikającej z podobnej procedury przewidzianej w krajowych przepisach ustawowych i wykonawczych²⁷; lub</p> <p>e) jego aktywami zarządza likwidator lub sąd; lub</p>	<p><input type="checkbox"/> Tak <input checked="" type="checkbox"/> Nie</p>

²⁴ Proszę powtórzyć tyle razy, ile jest to konieczne.

²⁵ Zob. art. 57 ust. 4 dyrektywy 2014/24/WE.

²⁶ O których mowa, do celów niniejszego zamówienia, w prawie krajowym, w stosownym ogłoszeniu lub w dokumentach zamówienia bądź w art. 18 ust. 2 dyrektywy 2014/24/UE.

²⁷ Zob. przepisy krajowe, stosowne ogłoszenie lub dokumenty zamówienia.

<p>f) jego działalność gospodarcza jest zawieszona? Jeżeli tak:</p> <ul style="list-style-type: none"> - Proszę podać szczegółowe informacje: - Proszę podać powody, które pomimo powyższej sytuacji umożliwiają realizację zamówienia, z uwzględnieniem mających zastosowanie przepisów krajowych i środków dotyczących kontynuowania działalności gospodarczej²⁸. <p>Jeżeli odnośna dokumentacja jest dostępna w formie elektronicznej, proszę wskazać:</p>	<ul style="list-style-type: none"> - [.....] - [.....] <p>(adres internetowy, wydający urząd lub organ, dokładne dane referencyjne dokumentacji): [.....][.....][.....]</p>
<p>Czy wykonawca jest winien poważnego wykroczenia zawodowego²⁹? Jeżeli tak, proszę podać szczegółowe informacje na ten temat:</p>	<p><input type="checkbox"/> Tak <input type="checkbox"/> Nie [.....] Jeżeli tak, czy wykonawca przedsięwziął środki w celu samoczyszczenia? <input type="checkbox"/> Tak <input type="checkbox"/> Nie Jeżeli tak, proszę opisać przedsięwzięte środki: [.....]</p>
<p>Czy wykonawca zawarł z innymi wykonawcami porozumienia mające na celu zakłócenie konkurencji? Jeżeli tak, proszę podać szczegółowe informacje na ten temat:</p>	<p><input type="checkbox"/> Tak <input checked="" type="checkbox"/> Nie</p> <p>[...]</p> <p>Jeżeli tak, czy wykonawca przedsięwziął środki w celu samoczyszczenia? <input type="checkbox"/> Tak <input type="checkbox"/> Nie Jeżeli tak, proszę opisać przedsięwzięte środki: [.....]</p>
<p>Czy wykonawca wie o jakimkolwiek konflikcie interesów³⁰ spowodowanym jego udziałem w postępowaniu o udzielenie zamówienia? Jeżeli tak, proszę podać szczegółowe informacje na ten temat:</p>	<p><input type="checkbox"/> Tak <input type="checkbox"/> Nie [...]</p>
<p>Czy wykonawca lub przedsiębiorstwo związane z wykonawcą doradzał(-o) instytucji zamawiającej lub podmiotowi zamawiającemu bądź był(-o) w inny sposób zaangażowany(-e) w przygotowanie postępowania o udzielenie zamówienia? Jeżeli tak, proszę podać szczegółowe informacje na ten temat:</p>	<p><input type="checkbox"/> Tak <input checked="" type="checkbox"/> Nie</p> <p>[...]</p>
<p>Czy wykonawca znajdował się w sytuacji, w której wcześniejsza umowa w sprawie zamówienia publicznego, wcześniejsza umowa z podmiotem zamawiającym lub wcześniejsza umowa w sprawie koncesji została rozwiązana przed czasem, lub w której nałożone zostało odszkodowanie bądź inne porównywalne sankcje w związku z tą wcześniejszą umową? Jeżeli tak, proszę podać szczegółowe informacje na ten temat:</p>	<p><input type="checkbox"/> Tak <input type="checkbox"/> Nie [...] Jeżeli tak, czy wykonawca przedsięwziął środki w celu samoczyszczenia? <input type="checkbox"/> Tak <input type="checkbox"/> Nie Jeżeli tak, proszę opisać przedsięwzięte środki: [.....]</p>
<p>Czy wykonawca może potwierdzić, że:</p> <ol style="list-style-type: none"> a) nie jest winny poważnego wprowadzenia w błąd przy dostarczaniu informacji wymaganych do weryfikacji braku podstaw wykluczenia lub do weryfikacji spełnienia kryteriów kwalifikacji; b) nie zataił tych informacji; c) jest w stanie niezwłocznie przedstawić dokumenty potwierdzające wymagane przez instytucję zamawiającą lub podmiot zamawiający; oraz d) nie przedsięwziął kroków, aby w bezprawny sposób wpłynąć na proces podejmowania decyzji przez instytucję zamawiającą lub podmiot zamawiający, pozyskać informacje poufne, które mogą dać mu 	<p><input checked="" type="checkbox"/> Tak <input type="checkbox"/> Nie</p>

²⁸ Nie trzeba podawać tych informacji, jeżeli wykluczenie wykonawców w jednym z przypadków wymienionych w lit. a)–f) stało się obowiązkowe na mocy obowiązującego prawa krajowego bez żadnej możliwości odstępstwa w sytuacji, gdy wykonawcy są pomimo to w stanie zrealizować zamówienie.

²⁹ W stosownych przypadkach zob. definicje w prawie krajowym, stosownym ogłoszeniu lub dokumentach zamówienia.

³⁰ Wskazanym w prawie krajowym, stosownym ogłoszeniu lub dokumentach zamówienia.

nienależną przewagę w postępowaniu o udzielenie zamówienia, lub wskutek zaniedbania przedstawić wprowadzające w błąd informacje, które mogą mieć istotny wpływ na decyzje w sprawie wykluczenia, kwalifikacji lub udzielenia zamówienia?	
--	--

D: INNE PODSTAWY WYKLUCZENIA, KTÓRE MOGĄ BYĆ PRZEWDZIANE W PRZEPISACH KRAJOWYCH PAŃSTWA CZŁONKOWSKIEGO INSTYTUCJI ZAMAWIAJĄCEJ LUB PODMIOTU ZAMAWIAJĄCEGO

Podstawy wykluczenia o charakterze wyłącznie krajowym	Odpowiedź:
Czy mają zastosowanie podstawy wykluczenia o charakterze wyłącznie krajowym określone w stosownym ogłoszeniu lub w dokumentach zamówienia? Jeżeli dokumentacja wymagana w stosownym ogłoszeniu lub w dokumentach zamówienia jest dostępna w formie elektronicznej, proszę wskazać:	<input type="checkbox"/> Tak <input checked="" type="checkbox"/> Nie (adres internetowy, wydający urząd lub organ, dokładne dane referencyjne dokumentacji): [.....][.....][.....] ³¹
W przypadku gdy ma zastosowanie którakolwiek z podstaw wykluczenia o charakterze wyłącznie krajowym , czy wykonawca przedsięwziął środki w celu samooczyszczenia? Jeżeli tak , proszę opisać przedsięwzięte środki:	<input type="checkbox"/> Tak <input type="checkbox"/> Nie [.....]

Część IV: Kryteria kwalifikacji

W odniesieniu do kryteriów kwalifikacji (sekcja α lub sekcje A–D w niniejszej części) wykonawca oświadcza, że:

α : OGÓLNE OŚWIADCZENIE DOTYCZĄCE WSZYSTKICH KRYTERIÓW KWALIFIKACJI

Wykonawca powinien wypełnić to pole jedynie w przypadku gdy instytucja zamawiająca lub podmiot zamawiający wskazały w stosownym ogłoszeniu lub w dokumentach zamówienia, o których mowa w ogłoszeniu, że wykonawca może ograniczyć się do wypełnienia sekcji α w części IV i nie musi wypełniać żadnej z pozostałych sekcji w części IV:

Spełnienie wszystkich wymaganych kryteriów kwalifikacji	Odpowiedź
Spełnia wymagane kryteria kwalifikacji:	<input checked="" type="checkbox"/> Tak <input type="checkbox"/> Nie

A: KOMPETENCJE

Wykonawca powinien przedstawić informacje jedynie w przypadku gdy instytucja zamawiająca lub podmiot zamawiający wymagają danych kryteriów kwalifikacji w stosownym ogłoszeniu lub w dokumentach zamówienia, o których mowa w ogłoszeniu.

Kompetencje	Odpowiedź
1) Figuruje w odpowiednim rejestrze zawodowym lub handlowym prowadzonym w państwie członkowskim siedziby wykonawcy³²; Jeżeli odnośna dokumentacja jest dostępna w formie elektronicznej, proszę wskazać:	[...] (adres internetowy, wydający urząd lub organ, dokładne dane referencyjne dokumentacji): [.....][.....][.....]
2) W odniesieniu do zamówień publicznych na usługi: Czy konieczne jest posiadanie określonego zezwolenia lub bycie członkiem określonej organizacji, aby mieć możliwość świadczenia usługi, o której mowa, w państwie siedziby wykonawcy? Jeżeli odnośna dokumentacja jest dostępna w formie elektronicznej, proszę wskazać:	<input type="checkbox"/> Tak <input type="checkbox"/> Nie Jeżeli tak, proszę określić, o jakie zezwolenie lub status członkowski chodzi, i wskazać, czy wykonawca je posiada: [...] <input type="checkbox"/> Tak <input type="checkbox"/> Nie (adres internetowy, wydający urząd lub organ, dokładne dane referencyjne dokumentacji): [.....][.....][.....]

B: SYTUACJA EKONOMICZNA I FINANSOWA

Wykonawca powinien przedstawić informacje jedynie w przypadku gdy instytucja zamawiająca lub podmiot zamawiający wymagają danych kryteriów kwalifikacji w stosownym ogłoszeniu lub w dokumentach zamówienia, o których mowa w ogłoszeniu.

Sytuacja ekonomiczna i finansowa	Odpowiedź:
1a) Jego („ogólny”) roczny obrót w ciągu określonej liczby lat obrotowych wymaganej w stosownym ogłoszeniu lub dokumentach zamówienia jest następujący: i/lub 1b) Jego średni roczny obrót w ciągu określonej liczby lat wymaganej w stosownym ogłoszeniu lub dokumentach zamówienia jest następujący³³ (): Jeżeli odnośna dokumentacja jest dostępna w formie elektronicznej, proszę wskazać:	rok: [.....] obrót: [.....] [..] waluta rok: [.....] obrót: [.....] [..] waluta rok: [.....] obrót: [.....] [..] waluta (liczba lat, średni obrót): [.....], [.....] [..] waluta (adres internetowy, wydający urząd lub organ, dokładne dane referencyjne dokumentacji): [.....][.....][.....]

³¹ Proszę powtórzyć tyle razy, ile jest to konieczne.

³² Zgodnie z opisem w załączniku XI do dyrektywy 2014/24/UE; wykonawcy z niektórych państw członkowskich mogą być zobowiązani do spełnienia innych wymogów określonych w tym załączniku.

³³ Jedynie jeżeli jest to dopuszczalne w stosownym ogłoszeniu lub dokumentach zamówienia.

<p>2a) Jego roczny („specyficzny”) obrót w obszarze działalności gospodarczej objętym zamówieniem i określonym w stosownym ogłoszeniu lub dokumentach zamówienia w ciągu wymaganej liczby lat obrotowych jest następujący:</p> <p>i) lub</p> <p>2b) Jego średni roczny obrót w przedmiotowym obszarze i w ciągu określonej liczby lat wymaganej w stosownym ogłoszeniu lub dokumentach zamówienia jest następujący³⁴:</p> <p>Jeżeli odnośna dokumentacja jest dostępna w formie elektronicznej, proszę wskazać:</p>	<p>rok: [.....] obrót: [.....] [..] waluta rok: [.....] obrót: [.....] [..] waluta rok: [.....] obrót: [.....] [..] waluta</p> <p>(liczba lat, średni obrót): [.....], [.....] [..] waluta</p> <p>(adres internetowy, wydający urząd lub organ, dokładne dane referencyjne dokumentacji): [.....][.....][.....]</p>
<p>3) W przypadku gdy informacje dotyczące obrotu (ogólnego lub specyficznego) nie są dostępne za cały wymagany okres, proszę podać datę założenia przedsiębiorstwa wykonawcy lub rozpoczęcia działalności przez wykonawcę:</p>	<p>[.....]</p>
<p>4) W odniesieniu do wskaźników finansowych³⁵ określonych w stosownym ogłoszeniu lub dokumentach zamówienia wykonawca oświadcza, że aktualna(-e) wartość(-ci) wymaganego(-ych) wskaźnika(-ów) jest (-są) następująca(-e):</p> <p>Jeżeli odnośna dokumentacja jest dostępna w formie elektronicznej, proszę wskazać:</p>	<p>(określenie wymaganego wskaźnika – stosunek X do Y³⁶ – oraz wartość): [.....], [.....]³⁷</p> <p>(adres internetowy, wydający urząd lub organ, dokładne dane referencyjne dokumentacji): [.....][.....][.....]</p>
<p>5) W ramach ubezpieczenia z tytułu ryzyka zawodowego wykonawca jest ubezpieczony na następującą kwotę:</p> <p>Jeżeli te informacje są dostępne w formie elektronicznej, proszę wskazać:</p>	<p>[.....] [..] waluta</p> <p>(adres internetowy, wydający urząd lub organ, dokładne dane referencyjne dokumentacji): [.....][.....][.....]</p>
<p>6) W odniesieniu do innych ewentualnych wymogów ekonomicznych lub finansowych, które mogły zostać określone w stosownym ogłoszeniu lub dokumentach zamówienia, wykonawca oświadcza, że</p> <p>Jeżeli odnośna dokumentacja, która mogła zostać określona w stosownym ogłoszeniu lub w dokumentach zamówienia, jest dostępna w formie elektronicznej, proszę wskazać:</p>	<p>[.....]</p> <p>(adres internetowy, wydający urząd lub organ, dokładne dane referencyjne dokumentacji): [.....][.....][.....]</p>

C: ZDOLNOŚĆ TECHNICZNA I ZAWODOWA

Wykonawca powinien przedstawić informacje jedynie w przypadku gdy instytucja zamawiająca lub podmiot zamawiający wymagają danych kryteriów kwalifikacji w stosownym ogłoszeniu lub w dokumentach zamówienia, o których mowa w ogłoszeniu.									
Zdolność techniczna i zawodowa	Odpowiedź:								
<p>1a) Jedynie w odniesieniu do zamówień publicznych na roboty budowlane:</p> <p>W okresie odniesienia³⁸ wykonawca wykonał następujące roboty budowlane określonego rodzaju:</p> <p>Jeżeli odnośna dokumentacja dotycząca zadowalającego wykonania i rezultatu w odniesieniu do najważniejszych robót budowlanych jest dostępna w formie elektronicznej, proszę wskazać:</p>	<p>Liczba lat (okres ten został wskazany w stosownym ogłoszeniu lub dokumentach zamówienia): [..]</p> <p>Roboty budowlane: [.....]</p> <p>(adres internetowy, wydający urząd lub organ, dokładne dane referencyjne dokumentacji): [.....][.....][.....]</p>								
<p>1b) Jedynie w odniesieniu do zamówień publicznych na dostawy i zamówień publicznych na usługi:</p> <p>W okresie odniesienia³⁹ wykonawca zrealizował następujące główne dostawy określonego rodzaju lub wyświadczył następujące główne usługi określonego rodzaju. Przy sporządzaniu wykazu proszę podać kwoty, daty i odbiorców, zarówno publicznych, jak i prywatnych⁴⁰:</p>	<p>Liczba lat (okres ten został wskazany w stosownym ogłoszeniu lub dokumentach zamówienia): [..]</p> <table border="1" data-bbox="774 1198 1332 1243"> <thead> <tr> <th>Opis</th> <th>Kwoty</th> <th>Daty</th> <th>Odbiorcy</th> </tr> </thead> <tbody> <tr> <td> </td> <td> </td> <td> </td> <td> </td> </tr> </tbody> </table>	Opis	Kwoty	Daty	Odbiorcy				
Opis	Kwoty	Daty	Odbiorcy						
<p>2) Może skorzystać z usług następujących pracowników technicznych lub służb technicznych⁴¹, w szczególności tych odpowiedzialnych za kontrolę jakości:</p> <p>W przypadku zamówień publicznych na roboty budowlane wykonawca będzie mógł się zwrócić do następujących pracowników technicznych lub służb technicznych o wykonanie robót:</p>	<p>[.....]</p> <p>[.....]</p>								
<p>3) Korzysta z następujących urządzeń technicznych oraz środków w celu zapewnienia jakości, a jego zaplecze naukowo-badawcze jest następujące:</p>	<p>[.....]</p>								
<p>4) Podczas realizacji zamówienia będzie mógł stosować następujące systemy zarządzania łańcuchem dostaw i śledzenia łańcucha dostaw:</p>	<p>[.....]</p>								
<p>5) W odniesieniu do produktów lub usług o złożonym charakterze, które mają zostać dostarczone, lub – wyjątkowo – w odniesieniu do produktów lub usług o szczególnym przeznaczeniu:</p> <p>Czy wykonawca zezwoli na przeprowadzenie kontroli⁴² swoich zdolności produkcyjnych lub zdolności technicznych, a w razie konieczności także dostępnych mu środków naukowych i badawczych, jak również środków kontroli jakości?</p>	<p><input type="checkbox"/> Tak <input type="checkbox"/> Nie</p>								

34 Jedynie jeżeli jest to dopuszczalne w stosownym ogłoszeniu lub dokumentach zamówienia.

35 Np. stosunek aktywów do zobowiązań.

36 Np. stosunek aktywów do zobowiązań.

37 Proszę powtórzyć tyle razy, ile jest to konieczne.

38 Instytucje zamawiające mogą wymagać, aby okres ten wynosił do pięciu lat, i dopuszczać legitymowanie się doświadczeniem sprzed ponad pięciu lat.

39 Instytucje zamawiające mogą wymagać, aby okres ten wynosił do trzech lat, i dopuszczać legitymowanie się doświadczeniem sprzed ponad trzech lat.

40 Innymi słowy, należy wymienić wszystkich odbiorców, a wykaz powinien obejmować zarówno klientów publicznych, jak i prywatnych w odniesieniu do przedmiotowych dostaw lub usług.

41 W przypadku pracowników technicznych lub służb technicznych nienależących bezpośrednio do przedsiębiorstwa danego wykonawcy, lecz na których zdolności wykonawca ten polega, jak określono w części II sekcja C, należy wypełnić odrębne formularze jednolitego europejskiego dokumentu zamówienia.

42 Kontrolę ma przeprowadzać instytucja zamawiająca lub – w przypadku gdy instytucja ta wyrazi na to zgodę – w jej imieniu, właściwy organ urzędowy państwa, w którym dostawca lub usługodawca ma siedzibę.

6) Następującym wykształceniem i kwalifikacjami zawodowymi legitymuje się: a) sam usługodawca lub wykonawca; lub (w zależności od wymogów określonych w stosownym ogłoszeniu lub dokumentach zamówienia): b) jego kadra kierownicza:	a) [.....] b) [.....] [.....]
7) Podczas realizacji zamówienia wykonawca będzie mógł stosować następujące środki zarządzania środowiskowego :	
8) Wielkość średniego rocznego zatrudnienia u wykonawcy oraz liczebność kadry kierowniczej w ostatnich trzech latach są następujące	Rok, średnie roczne zatrudnienie: [.....], [.....] [.....], [.....] [.....], [.....] Rok, liczebność kadry kierowniczej: [.....], [.....] [.....], [.....] [.....], [.....]
9) Będzie dysponował następującymi narzędziami, wyposażeniem zakładu i urządzeniami technicznymi na potrzeby realizacji zamówienia:	
10) Wykonawca zamierza ewentualnie zlecić podwykonawcom⁴³ następującą część (procentową) zamówienia:	[.....]
11) W odniesieniu do zamówień publicznych na dostawy : Wykonawca dostarczy wymagane próbki, opisy lub fotografie produktów, które mają być dostarczone i którym nie musi towarzyszyć świadectwo autentyczności. Wykonawca oświadcza ponadto, że w stosownych przypadkach przedstawi wymagane świadectwa autentyczności. Jeżeli odnośna dokumentacja jest dostępna w formie elektronicznej, proszę wskazać:	<input type="checkbox"/> Tak <input type="checkbox"/> Nie <input type="checkbox"/> Tak <input type="checkbox"/> Nie (adres internetowy, wydający urząd lub organ, dokładne dane referencyjne dokumentacji): [.....][.....][.....]
12) W odniesieniu do zamówień publicznych na dostawy : Czy wykonawca może przedstawić wymagane zaświadczenia sporządzone przez urzędowe instytuty lub agencje kontrolli jakości o uznanych kompetencjach, potwierdzające zgodność produktów poprzez wyrażne odniesienie do specyfikacji technicznych lub norm, które zostały określone w stosownym ogłoszeniu lub dokumentach zamówienia? Jeżeli nie , proszę wyjaśnić dlaczego, i wskazać, jakie inne środki dowodowe mogą zostać przedstawione: Jeżeli odnośna dokumentacja jest dostępna w formie elektronicznej, proszę wskazać:	<input type="checkbox"/> Tak <input type="checkbox"/> Nie [.....] (adres internetowy, wydający urząd lub organ, dokładne dane referencyjne dokumentacji): [.....][.....][.....]

D: SYSTEMY ZAPEWNIANIA JAKOŚCI I NORMY ZARZĄDZANIA ŚRODOWISKOWEGO

Wykonawca powinien przedstawić informacje jedynie w przypadku gdy instytucja zamawiająca lub podmiot zamawiający wymagają systemów zapewniania jakości lub norm zarządzania środowiskowego w stosownym ogłoszeniu lub w dokumentach zamówienia, o których mowa w ogłoszeniu.	
Systemy zapewniania jakości i normy zarządzania środowiskowego	Odpowiedź:
Czy wykonawca będzie w stanie przedstawić zaświadczenia sporządzone przez niezależne jednostki, poświadczające spełnienie przez wykonawcę wymaganych norm zapewniania jakości , w tym w zakresie dostępności dla osób niepełnosprawnych? Jeżeli nie , proszę wyjaśnić dlaczego, i określić, jakie inne środki dowodowe dotyczące systemu zapewniania jakości mogą zostać przedstawione: Jeżeli odnośna dokumentacja jest dostępna w formie elektronicznej, proszę wskazać:	<input type="checkbox"/> Tak <input type="checkbox"/> Nie [.....][.....] (adres internetowy, wydający urząd lub organ, dokładne dane referencyjne dokumentacji): [.....][.....][.....]
Czy wykonawca będzie w stanie przedstawić zaświadczenia sporządzone przez niezależne jednostki, poświadczające spełnienie przez wykonawcę wymogów określonych systemów lub norm zarządzania środowiskowego ? Jeżeli nie , proszę wyjaśnić dlaczego, i określić, jakie inne środki dowodowe dotyczące systemów lub norm zarządzania środowiskowego mogą zostać przedstawione: Jeżeli odnośna dokumentacja jest dostępna w formie elektronicznej, proszę wskazać:	<input type="checkbox"/> Tak <input type="checkbox"/> Nie [.....][.....] (adres internetowy, wydający urząd lub organ, dokładne dane referencyjne dokumentacji): [.....][.....][.....]

Część V: Ograniczanie liczby kwalifikujących się kandydatów

Wykonawca powinien przedstawić informacje jedynie w przypadku gdy instytucja zamawiająca lub podmiot zamawiający określili obiektywne i niedyskryminacyjne kryteria lub zasady, które mają być stosowane w celu ograniczenia liczby kandydatów, którzy zostaną zaproszeni do złożenia ofert lub prowadzenia dialogu. Te informacje, którym mogą towarzyszyć wymogi dotyczące (rodzajów) zaświadczeń lub rodzajów dowodów w formie dokumentów, które ewentualnie należy przedstawić, określono w stosownym ogłoszeniu lub w dokumentach zamówienia, o których mowa w ogłoszeniu. Dotyczy jedynie procedury ograniczonej, procedury konkurencyjnej z negocjacjami, dialogu konkurencyjnego i partnerstwa innowacyjnego:	
Wykonawca oświadcza, że:	
Ograniczanie liczby kandydatów	Odpowiedź:
W następujący sposób spełnia obiektywne i niedyskryminacyjne kryteria lub zasady, które mają być stosowane w celu ograniczenia	[.....]

⁴³

Należy zauważyć, że jeżeli wykonawca **postanowił** zlecić podwykonawcom realizację części zamówienia **oraz** polega na zdolności podwykonawców na potrzeby realizacji tej części, to należy wypełnić odrębny jednolity europejski dokument zamówienia dla tych podwykonawców (zob. powyżej, część II sekcja C).

<p>liczby kandydatów: W przypadku gdy wymagane są określone zaświadczenia lub inne rodzaje dowodów w formie dokumentów, proszę wskazać dla każdego z nich, czy wykonawca posiada wymagane dokumenty: Jeżeli niektóre z tych zaświadczeń lub rodzajów dowodów w formie dokumentów są dostępne w postaci elektronicznej⁴⁴, proszę wskazać dla każdego z nich:</p>	<p><input type="checkbox"/> Tak <input type="checkbox"/> Nie⁴⁵</p> <p>(adres internetowy, wydający urząd lub organ, dokładne dane referencyjne dokumentacji): [.....][.....][.....]⁴⁶</p>
--	---

Część VI: Oświadczenia końcowe

Niżej podpisany(-a)(-i) oficjalnie oświadcza(-ją), że informacje podane powyżej w częściach II–V są dokładne i prawidłowe oraz że zostały przedstawione z pełną świadomością konsekwencji poważnego wprowadzenia w błąd.

Niżej podpisany(-a)(-i) oficjalnie oświadcza(-ją), że jest (są) w stanie, na żądanie i bez zwłoki, przedstawić zaświadczenia i inne rodzaje dowodów w formie dokumentów, z wyjątkiem przypadków, w których:

a) instytucja zamawiająca lub podmiot zamawiający ma możliwość uzyskania odpowiednich dokumentów potwierdzających bezpośrednio za pomocą bezpłatnej krajowej bazy danych w dowolnym państwie członkowskim⁴⁷, lub

b) najpóźniej od dnia 18 kwietnia 2018 r.⁴⁸, instytucja zamawiająca lub podmiot zamawiający już posiada odpowiednią dokumentację. Niżej podpisany(-a)(-i) oficjalnie wyraża(-ją) zgodę na to, aby „Kutnowski Szpital Samorządowy” Spółka z o.o. ul. Kościuszki 52, 99-300 Kutno] uzyskać(-a)(-o) dostęp do dokumentów potwierdzających informacje, które zostały przedstawione w części II, III, IV niniejszego jednolitego europejskiego dokumentu zamówienia, na potrzeby postępowania na jednorazowe artykuły medyczne, sprawa nr ZP/25/23, Dz.U. S: 2023/S 127-402474

Data, miejscowość, podpis(-y)

Pabianice, 17.10.2023r.

⁴⁴ Proszę jasno wskazać, do której z pozycji odnosi się odpowiedź.

⁴⁵ Proszę powtórzyć tyle razy, ile jest to konieczne.

⁴⁶ Proszę powtórzyć tyle razy, ile jest to konieczne.

⁴⁷ Pod warunkiem że wykonawca przekazał niezbędne informacje (adres internetowy, dane wydającego urzędu lub organu, dokładne dane referencyjne dokumentacji) umożliwiające instytucji zamawiającej lub podmiotowi zamawiającemu tę czynność. W razie potrzeby musi temu towarzyszyć odpowiednia zgoda na uzyskanie takiego dostępu.

⁴⁸ W zależności od wdrożenia w danym kraju artykułu 59 ust. 5 akapit drugi dyrektywy 2014/24/UE.

Nr postępowania: **ZP/25/23**

Zamawiający:

„Kutnowski Szpital Samorządowy”

Spółka z o.o.

ul. Kościuszki 52, 99-300 Kutno

NIP: 7752631681, REGON: 100974785

Wykonawca:

Paul Hartmann Polska Sp. z o.o.

ul. Żeromskiego 17

95-200 Pabianice

NIP 731-000-49-93

KRS 0000151009

(pełna nazwa/firma, adres, w zależności od podmiotu: NIP/PESEL, KRS/CEiDG)

reprezentowany przez:

Agnieszkę Sakrajdę

Specjalista ds. zamówień publicznych i wyceny

Pełnomocnictwo

(imię, nazwisko, stanowisko/podstawa do reprezentacji)

Oświadczenie Wykonawcy/Wykonawcy wspólnie ubiegającego się o udzielenie zamówienia

składane na podstawie art. 125 ust. 1 ustawy z dnia 11 września 2019 r. Prawo zamówień publicznych (Dz.U.2023.1605 t.j. z dnia 2023.08.14) (dalej jako: ustawa Pzp), dotyczące:

PRZESŁANEK WYKLUCZENIA Z ART. 5K ROZPORZĄDZENIA 833/2014 ORAZ ART. 7 UST. 1

USTAWY O SZCZEGÓLNYCH ROZWIĄZANIACH W ZAKRESIE PRZECIWDZIAŁANIA

WSPIERANIU AGRESJI NA UKRAINĘ ORAZ SŁUŻĄCYCH OCHRONIE BEZPIECZEŃSTWA

NARODOWEGO

Na potrzeby postępowania o udzielenie zamówienia publicznego prowadzonego przez „**Kutnowski Szpital Samorządowy**” Sp. z o.o. pn.: „**Jednorazowe artykuły medyczne**”

Oświadczam/(-my), co następuje:

OŚWIADCZENIA DOTYCZĄCE WYKONAWCY:

1. Oświadczam, że nie podlegam wykluczeniu z postępowania na podstawie art. 5k rozporządzenia Rady (UE) nr 833/2014 z dnia 31 lipca 2014 r. dotyczącego środków ograniczających w związku z działaniami Rosji destabilizującymi sytuację na Ukrainie (Dz. Urz. UE nr L 229 z 31.7.2014, str. 1), dalej: rozporządzenie 833/2014, w brzmieniu nadanym rozporządzeniem Rady (UE) 2022/576 w sprawie zmiany rozporządzenia (UE) nr 833/2014 dotyczącego środków ograniczających w związku z działaniami Rosji destabilizującymi sytuację na Ukrainie (Dz. Urz. UE nr L 111 z 8.4.2022, str. 1), dalej: rozporządzenie 2022/576.¹

¹ Zgodnie z treścią art. 5k ust. 1 rozporządzenia 833/2014 w brzmieniu nadanym rozporządzeniem 2022/576 zakazuje się udzielania lub dalszego wykonywania wszelkich zamówień publicznych lub koncesji objętych zakresem dyrektyw w sprawie zamówień publicznych, a także zakresem art. 10

2. Oświadczam, że nie zachodzą w stosunku do mnie przesłanki wykluczenia z postępowania na podstawie art. 7 ust. 1 ustawy z dnia 13 kwietnia 2022 r. o szczególnych rozwiązaniach w zakresie przeciwdziałania wspieraniu agresji na Ukrainę oraz służących ochronie bezpieczeństwa narodowego (Dz. U. poz. 835).²

INFORMACJA DOTYCZĄCA POLEGANIA NA ZDOLNOŚCIACH LUB SYTUACJI PODMIOTU UDOSTĘPNIAJĄCEGO ZASOBY W ZAKRESIE ODPOWIADAJĄCYM PONAD 10% WARTOŚCI ZAMÓWIENIA:

[UWAGA: wypełnić tylko w przypadku podmiotu udostępniającego zasoby, na którego zdolnościach lub sytuacji wykonawca polega w zakresie odpowiadającym ponad 10% wartości zamówienia. W przypadku więcej niż jednego podmiotu udostępniającego zasoby, na którego zdolnościach lub sytuacji wykonawca polega w zakresie odpowiadającym ponad 10% wartości zamówienia, należy zastosować tyle razy, ile jest to konieczne.]

Oświadczam, że w celu wykazania spełniania warunków udziału w postępowaniu, określonych przez zamawiającego w

(wskazać dokument i właściwą jednostkę redakcyjną dokumentu, w której określono warunki udziału w postępowaniu), polegam na zdolnościach lub sytuacji następującego podmiotu udostępniającego zasoby:

..... (podać pełną nazwę/firmę, adres, a także w zależności od podmiotu: NIP/PESEL, KRS/CEiDG),

w następującym zakresie: (określić odpowiedni zakres udostępnianych zasobów dla wskazanego podmiotu),

co odpowiada ponad 10% wartości przedmiotowego zamówienia.

OŚWIADCZENIE DOTYCZĄCE PODWYKONAWCY, NA KTÓREGO PRZYPADA PONAD 10% WARTOŚCI ZAMÓWIENIA:

[UWAGA: wypełnić tylko w przypadku podwykonawcy (niebędącego podmiotem udostępniającym zasoby), na którego przypada ponad 10% wartości zamówienia. W przypadku więcej niż jednego podwykonawcy, na którego zdolnościach lub sytuacji wykonawca nie polega, a na którego przypada ponad 10% wartości zamówienia, należy zastosować tyle razy, ile jest to konieczne.]

Oświadczam, że w stosunku do następującego podmiotu, będącego podwykonawcą, na którego przypada ponad 10% wartości zamówienia:

..... (podać pełną nazwę/firmę, adres, a także w zależności od podmiotu: NIP/PESEL, KRS/CEiDG),

ust. 1, 3, ust. 6 lit. a)–e), ust. 8, 9 i 10, art. 11, 12, 13 i 14 dyrektywy 2014/23/UE, art. 7 i 8, art. 10 lit. b)–f) i lit. h)–j) dyrektywy 2014/24/UE, art. 18, art. 21 lit. b)–e) i lit. g)–i), art. 29 i 30 dyrektywy 2014/25/UE oraz art. 13 lit. a)–d), lit. f)–h) i lit. j) dyrektywy 2009/81/WE na rzecz lub z udziałem:

- a) obywateli rosyjskich lub osób fizycznych lub prawnych, podmiotów lub organów z siedzibą w Rosji;
- b) osób prawnych, podmiotów lub organów, do których prawa własności bezpośrednio lub pośrednio w ponad 50 % należą do podmiotu, o którym mowa w lit. a) niniejszego ustępu; lub
- c) osób fizycznych lub prawnych, podmiotów lub organów działających w imieniu lub pod kierunkiem podmiotu, o którym mowa w lit. a) lub b) niniejszego ustępu,

w tym podwykonawców, dostawców lub podmiotów, na których zdolności polega się w rozumieniu dyrektyw w sprawie zamówień publicznych, w przypadku gdy przypada na nich ponad 10 % wartości zamówienia.

² Zgodnie z treścią art. 7 ust. 1 ustawy z dnia 13 kwietnia 2022 r. o szczególnych rozwiązaniach w zakresie przeciwdziałania wspieraniu agresji na Ukrainę oraz służących ochronie bezpieczeństwa narodowego, z postępowania o udzielenie zamówienia publicznego lub konkursu prowadzonego na podstawie ustawy Pzp wyklucza się:

1) wykonawcę oraz uczestnika konkursu wymienionego w wykazach określonych w rozporządzeniu 765/2006 i rozporządzeniu 269/2014 albo wpisanego na listę na podstawie decyzji w sprawie wpisu na listę rozstrzygającej o zastosowaniu środka, o którym mowa w art. 1 pkt 3 ustawy;

2) wykonawcę oraz uczestnika konkursu, którego beneficjentem rzeczywistym w rozumieniu ustawy z dnia 1 marca 2018 r. o przeciwdziałaniu praniu pieniędzy oraz finansowaniu terroryzmu (Dz. U. z 2022 r. poz. 593 i 655) jest osoba wymieniona w wykazach określonych w rozporządzeniu 765/2006 i rozporządzeniu 269/2014 albo wpisana na listę lub będąca takim beneficjentem rzeczywistym od dnia 24 lutego 2022 r., o ile została wpisana na listę na podstawie decyzji w sprawie wpisu na listę rozstrzygającej o zastosowaniu środka, o którym mowa w art. 1 pkt 3 ustawy;

3) wykonawcę oraz uczestnika konkursu, którego jednostką dominującą w rozumieniu art. 3 ust. 1 pkt 37 ustawy z dnia 29 września 1994 r. o rachunkowości (Dz. U. z 2021 r. poz. 217, 2105 i 2106), jest podmiot wymieniony w wykazach określonych w rozporządzeniu 765/2006 i rozporządzeniu 269/2014 albo wpisany na listę lub będący taką jednostką dominującą od dnia 24 lutego 2022 r., o ile został wpisany na listę na podstawie decyzji w sprawie wpisu na listę rozstrzygającej o zastosowaniu środka, o którym mowa w art. 1 pkt 3 ustawy.

nie zachodzą podstawy wykluczenia z postępowania o udzielenie zamówienia przewidziane w art. 5k rozporządzenia 833/2014 w brzmieniu nadanym rozporządzeniem 2022/576.

OŚWIADCZENIE DOTYCZĄCE DOSTAWCY, NA KTÓREGO PRZYPADA PONAD 10% WARTOŚCI ZAMÓWIENIA:

[UWAGA: wypełnić tylko w przypadku dostawcy, na którego przypada ponad 10% wartości zamówienia. W przypadku więcej niż jednego dostawcy, na którego przypada ponad 10% wartości zamówienia, należy zastosować tyle razy, ile jest to konieczne.]

Oświadczam, że w stosunku do następującego podmiotu, będącego dostawcą, na którego przypada ponad 10% wartości zamówienia:

..... (podać pełną nazwę/firmę, adres, a także w zależności od podmiotu: NIP/PESEL, KRS/CEiDG),

nie zachodzą podstawy wykluczenia z postępowania o udzielenie zamówienia przewidziane w art. 5k rozporządzenia 833/2014 w brzmieniu nadanym rozporządzeniem 2022/576.

OŚWIADCZENIE DOTYCZĄCE PODANYCH INFORMACJI:

Oświadczam, że wszystkie informacje podane w powyższych oświadczeniach są aktualne i zgodne z prawdą oraz zostały przedstawione z pełną świadomością konsekwencji wprowadzenia zamawiającego w błąd przy przedstawianiu informacji.

INFORMACJA DOTYCZĄCA DOSTĘPU DO PODMIOTOWYCH ŚRODKÓW DOWODOWYCH:

Wskazuję następujące podmiotowe środki dowodowe, które można uzyskać za pomocą bezpłatnych i ogólnodostępnych baz danych, oraz dane umożliwiające dostęp do tych środków:

1) Informacja KRS – www.ekrs.ms.gov.pl

(wskazać podmiotowy środek dowodowy, adres internetowy, wydający urząd lub organ, dokładne dane referencyjne dokumentacji)

2)

(wskazać podmiotowy środek dowodowy, adres internetowy, wydający urząd lub organ, dokładne dane referencyjne dokumentacji)

.....
Data; kwalifikowany podpis elektroniczny

Nr postępowania: ZP/25/23

Wykonawca:

Paul Hartmann Polska Sp. z o.o.

ul. Żeromskiego 17, 95-200 Pabianice

NIP: 731-000-49-93, KRS: 0000151009

(pełna nazwa/firma, adres, w zależności od podmiotu: NIP/PESEL, KRS/CEiDG)

reprezentowany przez:

Agnieszkę Sakrajdę

Specjalista ds. zamówień publicznych i wyceny

Pełnomocnictwo

(imię, nazwisko, stanowisko/podstawa do reprezentacji)

Oświadczenie Wykonawcy

Na potrzeby postępowania o udzielenie zamówienia publicznego, pn.: **JEDNORAZOWE ARTYKUŁY MEDYCZNE**

oświadczam/(-my), co następuje:

Oferowany przez nas przedmiot zamówienia posiada wszystkie wymagane aktualne dokumenty (deklaracja zgodności wyrobu z wymaganiami zasadniczymi wystawiona przez producenta, certyfikat zgodności jednostki notyfikowanej, jeżeli brała udział w ocenie zgodności i zgłoszenie/powiadomienie do Prezesa Urzędu Rejestracji Produktów Leczniczych, Wyrobów Medycznych i Produktów Biobójczych) dopuszczające do obrotu i stosowania zgodnie z przepisami ustawy z dnia 7 kwietnia 2022 r. o wyrobach medycznych (Dz. U.2022.974 z dnia 2022.05.09) lub w przypadku wyrobów nie medycznych inne wymagane dokumenty, zgodnie z obowiązującymi przepisami, i zobowiązujemy się do ich przekazania na każde żądanie Zamawiającego.

“PAUL HARTMANN POLSKA” sp. z o.o.

z siedzibą w Pabianicach
ul. Stefana Żeromskiego 17
95-200 Pabianice
Polska

Telefon: +48 (42) 225 22 60
Fax: +48 (42) 209 46 41
E-mail: ph.polska@hartmann.info
www.hartmann.pl



Oświadczenie

w sprawie zastrzeżenia tajemnicy przedsiębiorstwa

Działając na podstawie art. 11 ustawy o zwalczaniu nieuczciwej konkurencji oraz art. 18 ust. 3 ustawy z dnia 11 września 2019 – Prawo zamówień publicznych, w imieniu PAUL HARTMANN Polska Sp. z o.o. oświadczam, iż następujące dokumenty zostały objęte przez Spółkę klauzulą tajemnicy przedsiębiorstwa:

Karta Danych Technicznych – Foliodrape Protect – obłożenia pojedyncze (materiał bazowy),

Karta Danych Technicznych – Foliodrape Protect Plus – obłożenia (materiał bazowy)

Karta Danych Technicznych- Fartuch Foliodress Protect sterylne

Raport walidacji procesu sterylizacji.

Wskazać należy, iż w/w opinie eksperckiej, ekspertyzy, wyniki i sprawozdania z badań dotyczące zaoferowanych produktów w postaci karty danych technicznych, które zawarte zostały w zastrzeżonej części oferty, spełniają przesłanki warunkujące uznanie, że stanowią tajemnicę przedsiębiorstwa w rozumieniu art. 11 ust. 4 ustawy o zwalczaniu nieuczciwej konkurencji (u.z.n.k.). Zgodnie z tym przepisem aby dana informacja podlegała ochronie na podstawie art. 11 u.z.n.k., musi spełniać następujące warunki: poufności, braku ujawnienia i zabezpieczenia informacji. Tym samym informację można uznać za chronioną na podstawie ustawy o zwalczaniu nieuczciwej konkurencji tylko wówczas, jeśli jest ona poufna. Pozostałe przesłanki w postaci braku ujawnienia informacji i podjęcia działań zabezpieczających są jedynie konsekwencją przesłanki poufności. W rezultacie, interpretując art. 11 u.z.n.k., można powiedzieć, że tajemnicę przedsiębiorstwa stanowi poufna informacja posiadająca wartość gospodarczą, a w szczególności informacja techniczna, technologiczna lub organizacyjna. Tajemnicą przedsiębiorstwa mogą być informacje o źródłach zaopatrzenia i zbytu (zob. postanowienie Sądu Antymonopolowego z dnia 15 maja 1996 r., XVII Amz 1/96, Wokanda 1997, nr 10, s. 55), gdyż wypływają z nich podstawowe działania związane z prowadzeniem przedsiębiorstwa, a w określonych sytuacjach upowszechnienie tych danych mogłoby szkodzić interesom przedsiębiorców. Informacje technologiczne dotyczą sposobów (metod) wytwarzania wyrobów. Informacja nieujawniona do wiadomości publicznej to taka, która jest jeszcze nieznana ogółowi lub osobom, które ze względu na swój zawód byłyby zainteresowane jej posiadaniem. Informacja nieujawniona do wiadomości publicznej będzie uznana za tajemnicę, jeżeli przedsiębiorca okaże wyraźną lub chociażby dorozumianą wolę, aby informacja taka pozostała tajemnicą dla określonych odbiorców.

Odnosząc wymienione powyżej przesłanki do informacji zawartych w dokumentach zastrzeżonych przez nas do wiadomości Zamawiającego, wskazać po pierwsze należy, że mają one bez wątpienia charakter informacji technicznych i technologicznych, odnoszą się bowiem do opisu rodzaju i zakresu badań oraz metodyki badań przeprowadzonych dla produktów gazowych i włókninowych, w stosunku do których Spółka podjęła działania zmierzające do zachowania powyższych informacji w poufności. Dane i informacje zawarte w tych dokumentach mają wartość gospodarczą, bowiem ich rozpowszechnienie może zagrażać konkurencyjnej pozycji wykonawcy w segmencie rynku tych wyrobów.

Po drugie informacje te stanowią dane poufne, dysponuje nimi Paul Hartmann Polska Sp. z o.o. jako dystrybutor wyrobów, których dotyczą przedmiotowe dokumenty. Paul Hartmann Polska Sp. z o.o. otrzymał ww. dokumenty bezpośrednio od producenta Paul Hartmann AG. Zdaniem Sądu Najwyższego, informacja nieujawniona do wiadomości publicznej traci ochronę prawną, gdy każdy przedsiębiorca (konkurent) może się o

“PAUL HARTMANN POLSKA” sp. z o.o.

z siedzibą w Pabianicach
ul. Stefana Żeromskiego 17
95-200 Pabianice
Polska

Telefon: +48 (42) 225 22 60
Fax: +48 (42) 209 46 41
E-mail: ph.polska@hartmann.info
www.hartmann.pl



Pomaga. Pielęgnuje. Chroni.

niej dowiedzieć drogą zwykłą i dozwoloną, a więc np. gdy pewna wiadomość jest przedstawiona w pismach fachowych (wyr. SN z 03.10.2000r.I CKN 304/00, OSNC 2001 nr 4. Str. 1). Poufny charakter danych zawartych w dokumentach przez nas zastrzeżonych, ustałby zatem dopiero wówczas, gdy zostałyby ujawnione w taki sposób, że każdy zainteresowany mógłby się z nimi zapoznać bez uzyskania zgody Paul Hartmann Polska Sp. z o.o., a więc np. poprzez publikację czy publiczne wykłady. Wykonawca nie podejmował żadnych czynności, których skutkiem byłoby ujawnienie informacji zawartych w dokumentach zastrzeżonych co w konsekwencji oznacza, że są one objęte tajemnicą, mają charakter poufny.

Po trzecie obowiązkiem przedsiębiorcy jest podjęcie działań zmierzających do określenia granic obowiązku zachowania tajemnicy przedsiębiorstwa. Tym samym przedsiębiorca powinien poinformować swoich pracowników i współpracowników jakie informacje należy traktować jako poufne oraz powinien podejmować działania organizacyjne i techniczne w celu utrzymania ich w tajemnicy przed nieupoważnionymi osobami. Zgodnie z poglądem Sądu Najwyższego, wyrażonym w przywoływanym wyżej wyroku, na przedsiębiorcy spoczywa dodatkowy ciężar podjęcia odpowiednich działań organizacyjnych i porządkowych w celu utrzymania danej wiadomości w tajemnicy. Powinien on ponadto poinformować pracownika o poufnym charakterze wiedzy, techniki, urządzenia itp. Mając ten obowiązek na względzie, dla wykazania, że Wykonawca spełnił trzecią przesłankę uznania informacji za tajemnicę przedsiębiorstwa, wskazać należy, iż w Paul Hartmann Polska Sp. z o.o. obowiązuje zarządzenie w sprawie instrukcji dotyczącej zachowania tajemnicy przedsiębiorstwa, które zawiera zakres informacji objętych tajemnicą przedsiębiorstwa, reguluje obowiązek pracowników i oraz osób świadczących pracę na podstawie innego stosunku prawnego do zachowania w tajemnicy wskazanych instrukcją informacji oraz podejmowania odpowiednich czynności w celu ich ochrony, sposób i zakres korzystania przez te osoby z informacji poufnych, a także sposób utrwalania, przechowywania i udostępniania tych informacji. Każdy z pracowników i współpracowników Paul Hartmann Polska Sp. z o.o. jest obowiązany do zapoznania się z treścią instrukcji i stosowania się do jej postanowień. Należy także dodać, że Paul Hartmann Polska Sp. z o.o. w celu ochrony informacji poufnych posługuje się zawsze wszelkimi adekwatnymi do okoliczności instrumentami ochrony, m.in. wprowadza do umów klauzule poufności czy, jak w przedmiotowej sytuacji, zastrzega w ofertach informacje stanowiące tajemnicę jego przedsiębiorstwa.

Wobec wskazania jakiego rodzaju informacje zawierają objęte tajemnicą przedsiębiorstwa dokumenty oraz fakt podjęcia działań przez Spółkę mających na celu zapewnienie ich poufności tj. ograniczenie podmiotów, które mogą się zapoznać z treścią tych informacji, wprowadzenie szczegółowych instrukcji wewnętrznych określających zasady postępowania z informacjami objętymi tą klauzulą oznacza, że Spółka w sposób wystarczający uprawdopodobniła, że utajniane dokumenty zawierają informacje posiadające wartość gospodarczą, co do których podjął niezbędne działania w celu zachowania ich poufności (zgodnie z definicją z art. 11 ust. 4 ustawy z dnia 16 kwietnia 1993 r. o zwalczaniu nieuczciwej konkurencji).

Z poważaniem



PAUL HARTMANN Polska Sp. z o.o.
ul. Żeromskiego 17
95-200 Pabianice
Bezpłatna infolinia: 0 800 26 96 36 (8.00 - 16.00)

Odwiedź nas w Internecie:

www.hartmann.pl
www.hartmann24.pl

CombiSet®

Nazwa zestawu: **Zestaw do biodra**

- 1 serweta wzmocniona do obłożenia kończyny rozmiar 225 x 280cm z przylepnym otworem" U 10 x 100 cm i bez uchwytów do mocowania kabli i drenów;
- 1 osłona na kończynę elastyczna rozmiar 35cm x 120cm
- 1 serweta na stolik instrumentariuszki 150 x 190 cm (owinięcie zestawu)
- 1 serweta wzmocniona przylepna 240 x 150 cm
- 2 serwety chirurgiczne 175 x 150 cm
- 4 ręcznik 30x33cm.
- 3 fartuchy chirurgiczne wzmocniane SMS 147 cm- rozmiar XL (zawinięty w papier krepowy, umieszczony na zestawie)
- 1 fartuch chirurgiczny wzmocniony SMS 127 cm- rozmiar L (zawinięty w papier krepowy, umieszczony na zestawie)
- 1 serweta na stolik Mayo 80x145cm.
- 1 kieszka na narzędzia 43x38cm jednokomorowa.
- 4 taśma samoprzylepna 10x50cm.
- 1 zestaw ssaków ortopedycznych 23,4/7,8 CH/mm 300 cm
- 1 elektroda czynna monopolarna do elektrokoagulacji typu Erbe z końcówką nożową dł kabla 3,2m.
- 1 dren Redona 16/5,33 CH/mm, 50 cm
- 1 butla Redona 400ml
- 1 pudełko magnetyczne do liczenia igieł.
- 2 strzykawki 100 ml .
- 2 igły iniekcyjne 18 G (1,2 x 40 mm)
- 1 czyścik do elektrody 5x5cm.
- 1 pojemnik plastikowy 250ml.
- 10 tupperów gazowych z nitką RTG do mycia pola operacyjnego
- 1 kleszczyki do mycia pola operacyjnego
- 20 kompresy gazowe z nitką RTG, 16 warstwowe 10x10cm.
- 10 serwet gazowych białych (chip RTG) 4-warstwowe 45x45cm.
- 1 opatrunek do ran 10x25cm.
- 1 opatrunek do ran 10x8cm

Numer zestawu	Nazwa zestawu	Liczba sztuk
MarcinZiolkowski2023-002-00	Zestaw do biodra	2

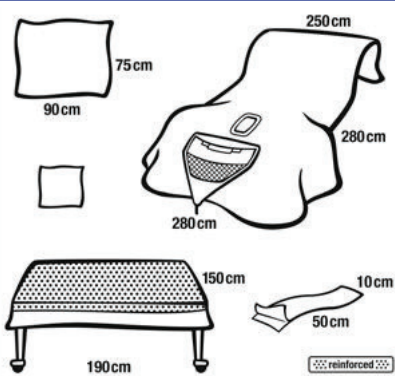

**Zestaw ginekologiczny III
z workiem zbierającym płyn**

4 zestawy 938903

1

Skład zestawu:

1 serweta na stolik narzędziowy wzmocniona	150 x 190
1 samoprzylepna serweta ginekolo- giczna z workiem do zbiórki płynów i otworem (9 x 12 cm)	250/280 x 280
1 nieprzylepna serweta do podłożenia pod pośladki	75 x 90
1 taśma samoprzylepna	10 x 50
1 ręcznik celulozowy	30 x 33
Opakowanie dodatkowe - papier krepowany	

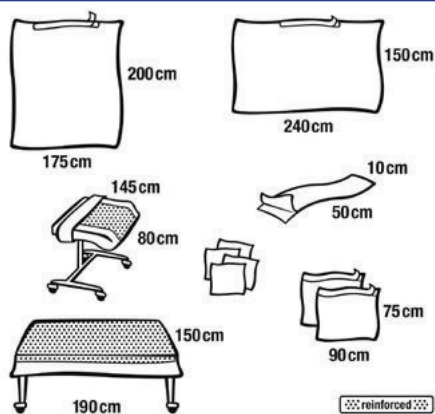



Nazwa produktu	Rozmiar cm	Jednostka miary	Numer artykułu	Opakowanie zbiorcze
Zestaw uniwersalny IV		8 zestawów	938706	1
Skład zestawu:				
1 serweta na stół narzędziowy wzmocniona	150 x 190			
1 serweta na stół Mayo wzmocniona	80 x 145			
1 samoprzylepna serweta operacyjna	150 x 240			
1 samoprzylepna serweta operacyjna	200 x 175			
2 samoprzylepne serwety operacyjne	75 x 90			
1 taśma samoprzylepna	10 x 50			
4 ręczniki celulozowe	30 x 33			

Foliodrape® Protect, Foliodrape® Protect Plus, Foliodrape® Protect Plus extra wzmocniony

Akcesoria

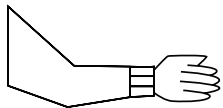
AKCESORIA

	Nazwa produktu	Rozmiar cm	Jednostka miary	Numer artykułu	Opakowanie zbiorcze
	Foliodrape® Osłona na rękaw	50	40 szt.	258330	4
	Foliodrape® Osłona na kończyne	25 x 80 papier krepowany	30 szt.	258982	4
		35 x 80 papier krepowany	25 szt.	258981	4
		35 x 120	20 szt.	258980	2

Foliodrape® Protect, Foliodrape® Protect Plus, Foliodrape® Protect Plus extra wzmocniony Serwety

SERWETY PROTECT PRZYLEPNE

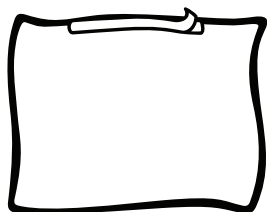

Nazwa produktu	Rozmiar cm	Jednostka miary	Numer artykułu	Opakowanie zbiorcze
Foliodrape® Serweta przylepna				
	45 x 75	60 szt.	277507	4
	50 x 50	90 szt.	277546	4
*Wąski pasek kleju	75 x 75	45 szt.	936277	4
	75 x 90	40 szt.	277508	4
*Wąski pasek kleju	90 x 75	40 szt.	936275	4
	90 x 100	25 szt.	277542	4
Opakowanie dodatkowe - papier krepowany	150 x 175	19 szt.	277543	2
Opakowanie dodatkowe - papier krepowany	170 x 175	15 szt.	277544	2
	150 x 240	15 szt.	277551	2
	200 x 175	17 szt.	938812	2
Opakowanie dodatkowe - papier krepowany	170 x 300	11 szt.	277538	2
*Opakowanie dodatkowe - papier krepowany	200 x 240	11 szt.	936280	2

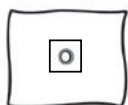

Foliodrape® Serweta
z otworem, samoprzylepna

50 x 60; Ø 7	70 szt.	277537	4
75 x 90; Ø 7	40 szt.	277517	4
120 x 150; Ø 7	25 szt.	936186	2
75 x 90; Ø 10	35 szt.	277555	4
*150 x 170; Ø 12	22 szt.	936176	2
*100 x 150; Ø 10	26 szt.	936177	1
200 x 280; Ø 15 Papier krepowany	15 szt.	936185	1
*150 x 180; otwór 5 x 15 cm (owal) Papier krepowany	17 szt.	936183	
*170 x 260 otwór 4 x 6 cm (folia na brzegach)	17 szt.	936579	
*50 x 60 cm otwór Ø 7 cm pasek kleju 2,5 cm	80 szt.	936184	



Foliodress® cap Comfort
Universal zielony
Czepek chirurgiczny w kształcie beretu.
Pakowany w kartonik. *

100 sztuk 992465 8

Foliodress®

Ubiory chirurgiczne

Nazwa produktu

Rozmiar

Jednostka
miary

Numer
artykułu

Opakowanie
zbiorcze

Komplety chirurgiczne Foliodress® Protect



Foliodress® Protect
Komplet chirurgiczny
- spełnia wymagania
Normy EN 13795-2

Jednorazowy, niejałowy
komplet chirurgiczny
składający się z z wygodnej
bluzy i spodni. Bluza posiada
zaokrąglone wycięcie pod
szyją oraz trzy wygodne
kieszenie – jedną na piersi
i dwie na dole. Komplet
wykonany z lekkiej i miękkiej
włókniny. *



niebieski



zielony



purpurowy

S	1 szt.	992538	50 szt.
M	1 szt.	992539	50 szt.
L	1 szt.	992540	50 szt.
XL	1 szt.	992541	50 szt.
XXL	1 szt.	992542	50 szt.
S	1 szt.	992548	50 szt.
M	1 szt.	992549	50 szt.
L	1 szt.	992550	50 szt.
XL	1 szt.	992551	50 szt.
XXL	1 szt.	992552	50 szt.
S	1 szt.	992562	50 szt.
M	1 szt.	992563	50 szt.
L	1 szt.	992564	50 szt.
XL	1 szt.	992565	50 szt.
XXL	1 szt.	992566	50 szt.



**Foliodress® cap Comfort
Form Plus**

Czepek chirurgiczny z taśmą pochłaniającą pot wokół głowy. Czepek posiada wydłużoną część tylną ze ściągaczem. Brak ściągacza na czole. Pakowany w kartonik, kolor aqua. *

60 sztuk

992468

6



Helps. Cares. Protects.

PAUL HARTMANN Polska Sp. z o.o.
ul. Żeromskiego 17
95-200 Pabianice
Bezpłatna infolinia: 0 800 26 96 36 (8.00 - 16.00)

Odwiedź nas w Internecie:

www.hartmann.pl
www.hartmann24.pl

CombiSet®

Nazwa zestawu: **Zestaw do szycia po episiotomii**

1 serweta na stół narzędziowy (owinięcie pakietu) 75 x 90 cm
1 serweta operacyjna 90 x 75 cm
1 nożyczki chirurgiczne proste ostro tępe 14,5 cm
1 imadło chirurgiczne typu Mayo-Hegar 16 cm
1 pęseta chirurgiczna standardowa prosta 14 cm
1 kleszczyki plastikowe proste (do mycia pola operacyjnego) 19 cm
1 ręcznik celulozowy 30 x 33 cm
10 kompresów włókninowych 7,5 x 7,5 cm 4 warstwy 40g/m²
5 tupferów gazowych 24 x 24 cm, 20 nitek

Numer zestawu	Nazwa zestawu	Liczba sztuk
269884	Zestaw do szycia po episiotomii	37



PAUL HARTMANN Polska Sp. z o.o.
ul. Żeromskiego 17
95-200 Pabianice
Bezpłatna infolinia: 0 800 26 96 36 (8.00 - 16.00)

Odwiedź nas w Internecie:

www.hartmann.pl
www.hartmann24.pl

CombiSet®

Nazwa zestawu: **Zestaw do kolana**

- 1 serweta do obłożenia kończyny rozmiar 200x320 cm. z elastycznym samouszczelniającym otworem 5 x 7 cm i z uchwytem do mocowania kabli i drenów;
- 1 osłona na kończynę elastyczna rozmiar 35cm x 80cm
- 1 fartuch chirurgiczny SMS 127 cm rozmiar L (zawinięty w papier krepowy, umieszczony na zestawie)
- 1 serweta na stolik instrumentariuszki 150 x 190 cm (owinięcie zestawu)
- 2 serwety na stolik instrumentariuszki wzmocnione 150 x 190 cm
- 4 ręcznik 30x33cm.
- 3 fartuchy chirurgiczne wzmocnione SMS 147cm- rozmiar XL. (zawinięty w papier krepowy, umieszczony na zestawie)
- 1 serweta na stolik Mayo 80x145cm.
- 1 kieszeń na narzędzia 43x38cm jednokomorowa.
- 4 taśma samoprzylepna 10x50cm.
- 1 zestaw ssaków ortopedycznych 23,4/7,8 CH/mm 300 cm.
- 1 elektroda czynna monopolarna do elektrokoagulacji typu Erbe z końcówką nożową dł kabla 3,2m.
- 1 dren Redona 16/5,33 CH/mm 50 cm
- 1 butla Redona 400ml
- 1 pudełko magnetyczne do liczenia igieł.
- 2 strzykawki 100 ml .
- 2 igły iniekcyjne 18 G (1,2 x 40 mm)
- 1 czyścik do elektrody 5x5cm.
- 1 pojemnik plastikowy 250ml.
- 10 tupperów gazowych z nitką RTG do mycia pola operacyjnego
- 1 kleszczyki do mycia pola operacyjnego
- 20 kompresy gazowe z nitką RTG, 16 warstwowe 10x10cm.
- 10 serwet gazowych białych z chip RTG 4-warstwowe 45x45cm.
- 1 opatrunek do ran 10x25cm.
- 1 opatrunek do ran 10x8cm

Numer zestawu	Nazwa zestawu	Liczba sztuk
MarcinZiolkowski2023-003-00	Zestaw do kolana	2



Wyjątkowe BEZPIECZEŃSTWO

PODWÓJNA wydajność w kluczowej potrzebie: Foliodrape® Protect i Protect Plus firmy HARTMANN

Zalety wyrobów Foliodrape® Protect Plus najlepiej poznaje się w otoczeniu Sali Operacyjnej.

Czy naprawdę wszystkie serwety operacyjne są takie same? Wystarczy przekonać się o tym, decydując się na wyroby Foliodrape® Protect Plus z ich unikatowym potencjałem chłonności: te innowacyjne serwety, zapewniające optymalną kontrolę nad występującymi w trakcie zabiegów płynami, skutecznie wchłaniają płyny i wydzielane treści wszędzie tam, gdzie ma to kluczowe znaczenie dla przebiegu operacji i bezpieczeństwa ludzi. Zaś dzięki zgłoszonej do opatentowania, warstwowej strukturze materiału wchłanianie płynów następuje w rewolucyjnie szybkim tempie. Poniższy skrót informacji pochodzi z wiarygodnych wyników badań wyrobu przeprowadzonych przez firmę HARTMANN.

Maksymalne bezpieczeństwo podczas operacji

Zastosowany system modułowy oferuje dwa rodzaje chirurgicznych obłożeń najnowszej generacji: Foliodrape® Protect i Foliodrape® Protect Plus: oba rodzaje obłożeń przekraczają swoimi parametrami wymagania europejskiej normy EN 13795 1-3 w zakresie nieprzepuszczalności płynów i drobnoustrojów. Dwa zaawansowane wyroby o wysokich parametrach użytkowych na całej powierzchni.

Ich skojarzenie zapewnia bezpieczne, niezawodne i ekonomicznie zoptymalizowane obłożenia operacyjne Pacjentów i urządzeń medycznych zależnie od ilości płynów, we wszystkich obszarach praktykowanej chirurgii. Dzięki innowacyjnym właściwościom użytych materiałów, ryzyko zakażeń zostaje zdecydowanie ograniczone. Ponieważ materiały obłożeń Foliodrape® Protect i Foliodrape® Protect Plus są wykonane ze szczególnie silnie związanych warstw, stanowią one skuteczną barierę dla płynów i mikroorganizmów.

Oba rodzaje obłożeń są dostępne w szeregu rozmiarów i krojów, pokrywając zapotrzebowanie począwszy od procedur pediatrycznych do operacji bariatrycznych. W skojarzeniu, wyroby Foliodrape® Protect i Foliodrape® Protect Plus, dzięki swoim specjalnym właściwościom oferują perfekcyjne rozwiązania obłożeń do zabiegów chirurgicznych wszelkiego rodzaju, zabezpieczając adekwatnie do rodzaju zabiegu wymagania zdolności absorpcyjnych. To zaś oznacza jakość i bezpieczeństwo stosowania kompleksowego i ekonomicznego asortymentu chirurgicznych obłożeń, pochodzących z jednego źródła i nie narzucających żadnych kompromisów przy ich stosowaniu.

Foliodrape® CombiSet® Protect i Protect Plus

Wszystkie produkty Foliodrape®, CombiSet®: serwety, zestawy obłożeń, akcesoria są pakowane w zgrzewane torby foliowe (Tyvek) lub papierowo-foliowe (peeling pouch), zgodne z normami EN ISO 11607 i EN 868. Każde opakowanie jednostkowe zawiera min. dwie etykiety samoprzylepne umożliwiające wklejenie do dokumentacji medycznej, zawierające dane: nazwę, producenta, LOT, kod EAN, nr katalogowy, datę ważności, kod kreskowy. Opakowania jednostkowe pakowane są w pudełka kartonowe, a te w kartony transportowe.

Asortyment Foliodrape® jest przyjazny dla Użytkownika. Postać wyrobu i jego prosta aplikacja, ułatwiona jest intuicyjnymi piktogramami oznaczającymi kierunki rozkładania, środek serwety głównej wyraźnie oznaczony, opakowania jednostkowe posiadają oznaczenie strzałką kierunku otwierania.

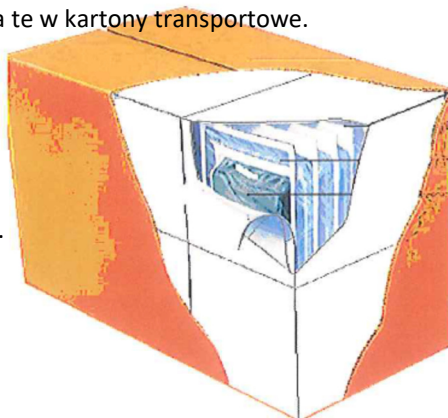

Wydruk informacji pobranej w trybie art. 4 ust. 4aa ustawy z dnia 20 sierpnia 1997 r. o Krajowym Rejestrze Sądowym, posiada moc dokumentu wydawanego przez Centralną Informację, nie wymaga podpisu i pieczęci.

CENTRALNA INFORMACJA KRAJOWEGO REJESTRU SĄDOWEGO

KRAJOWY REJESTR SĄDOWY

Stan na dzień 03.10.2023 godz. 10:48:44

Numer KRS: 0000151009**Informacja odpowiadająca odpisowi aktualnemu
Z REJESTRU PRZEDSIĘBIORCÓW**

Data rejestracji w Krajowym Rejestrze Sądowym		18.02.2003		
Ostatni wpis	Numer wpisu	49	Data dokonania wpisu	07.07.2023
	Sygnatura akt	RDF/526831/23/687		
	Oznaczenie sądu	SYSTEM		

Dział 1

Rubryka 1 - Dane podmiotu	
1.Oznaczenie formy prawnej	SPÓŁKA Z OGRANICZONĄ ODPOWIEDZIALNOŚCIĄ
2.Numer REGON/NIP	REGON: 471042226, NIP: 7310004993
3.Firma, pod którą spółka działa	"PAUL HARTMANN POLSKA" SPÓŁKA Z OGRANICZONĄ ODPOWIEDZIALNOŚCIĄ
4.Dane o wcześniejszej rejestracji	RHB 4188 SĄD REJONOWY DLA ŁODZI-ŚRÓDMIEŚCIA W ŁODZI, WYDZIAŁ REJESTROWY
5.Czy przedsiębiorca prowadzi działalność gospodarczą z innymi podmiotami na podstawie umowy spółki cywilnej?	NIE
6.Czy podmiot posiada status organizacji pożytku publicznego?	NIE

Rubryka 2 - Siedziba i adres podmiotu	
1.Siedziba	kraj POLSKA, woj. ŁÓDZKIE, powiat PABIANICKI, gmina PABIANICE, miejsc. PABIANICE
2.Adres	ul. STEFANA ŻEROMSKIEGO, nr 17, lok. ---, miejsc. PABIANICE, kod 95-200, poczta PABIANICE, kraj POLSKA
3.Adres poczty elektronicznej	-----
4.Adres strony internetowej	-----

Rubryka 3 - Oddziały	
Brak wpisów	

Rubryka 4 - Informacje o umowie	
1.Informacja o zawarciu lub zmianach umowy spółki	1 UMOWA SPÓŁKI Z OGRANICZONĄ ODPOWIEDZIALNOŚCIĄ Z DNIA 10 WRZEŚNIA 1992 R.,- NOTARIUSZ GRZEGORZ SZAFRUGA, KANCELARIA NOTARIALNA W ŁODZI, REP. A NR 1782/92; 25 LISTOPADA 2002 R.-NOTARIUSZ GRAŻYNA RYMDEJKO, KANCELARIA NOTARIALNA W ŁODZI, REP. A NR 3953/2002, ZMIANA: § 1; § 3; § 4 UST. 1, UST. 2; § 7; § 8; § 9; § 10; § 12; §

14; § 15; § 19; § 20; § 21; SKREŚLONO: § 22; § 23; § 24; § 25.

Rubryka 5

1.Czas, na jaki została utworzona spółka	NIEOZNACZONY
2.Oznaczenie pisma innego niż Monitor Sądowy i Gospodarczy, przeznaczonego do ogłoszeń spółki	-----
3.Wspólnik może mieć:	WIĘKSZĄ LICZBĘ UDZIAŁÓW
4.Czy statut przyznaje uprawnienia osobiste określonym akcjonariuszom lub tytuły uczestnictwa w dochodach lub majątku spółki nie wynikających z akcji?	*****
5.Czy obligatoriusze mają prawo do udziałów w zysku?	*****

Rubryka 6 - Sposób powstania spółki

Brak wpisów

Rubryka 7 - Dane wspólników

1	1.Nazwisko / Nazwa lub firma	PAUL HARTMANN AG
	2.Imiona	*****
	3.Numer PESEL/REGON lub data urodzenia	---
	4.Numer KRS	-----
	5.Posiadane przez wspólnika udziały	149.999 UDZIAŁÓW O ŁĄCZNEJ WYSOKOŚCI 14.999.900,00 ZŁ
	6.Czy wspólnik posiada całość udziałów spółki?	NIE

Rubryka 8 - Kapitał spółki

1.Wysokość kapitału zakładowego	15 000 000,00 ZŁ
Podrubryka 1 Informacja o wniesieniu aportu	
Brak wpisów	

Rubryka 9 - Nie dotyczy

Brak wpisów

Rubryka 10 - Nie dotyczy

Brak wpisów

Rubryka 11 - Nie dotyczy

Brak wpisów

Rubryka 12 - Wzmianka o uczestnictwie w grupie spółek

Brak wpisów

Dział 2

Rubryka 1 - Organ uprawniony do reprezentacji podmiotu
--

1.Nazwa organu uprawnionego do reprezentowania podmiotu	ZARZĄD	
2.Sposób reprezentacji podmiotu	JEŻELI ZARZĄD SKŁADA SIĘ Z WIĘCEJ NIŻ JEDNEGO CZŁONKA, WYMAGANE JEST WSPÓŁDZIAŁANIE DWÓCH CZŁONKÓW ZARZĄDU.	
Podrubryka 1		
Dane osób wchodzących w skład organu		
1	1.Nazwisko / Nazwa lub Firma	KOPEĆ
	2.Imiona	JOANNA KATARZYNA
	3.Numer PESEL/REGON lub data urodzenia	75071202086, -----
	4.Numer KRS	****
	5.Funkcja w organie reprezentującym	CZŁONEK ZARZĄDU
	6.Czy osoba wchodząca w skład zarządu została zawieszona w czynnościach?	NIE
	7.Data do jakiej została zawieszona	-----

Rubryka 2 - Organ nadzoru

Brak wpisów

Rubryka 3 - Prokurenci

1	1.Nazwisko	ŁASKI
	2.Imiona	MARIUSZ
	3.Numer PESEL lub data urodzenia	73100700952, -----
	4.Rodzaj prokury	ŁĄCZNA (ŁĄCZNIE Z CO NAJMNIJ JEDNYM INNYM PROKURENTEM)
2	1.Nazwisko	WORSOWICZ
	2.Imiona	ARTUR
	3.Numer PESEL lub data urodzenia	69072900791, -----
	4.Rodzaj prokury	ŁĄCZNA (ŁĄCZNIE Z CO NAJMNIJ JEDNYM INNYM PROKURENTEM)
3	1.Nazwisko	GUENTHER
	2.Imiona	MAREK
	3.Numer PESEL lub data urodzenia	77090205253, -----
	4.Rodzaj prokury	ŁĄCZNA (ŁĄCZNIE Z CO NAJMNIJ JEDNYM INNYM PROKURENTEM)

Dział 3

Rubryka 1 - Przedmiot działalności

1.Przedmiot przeważającej działalności przedsiębiorcy	1	46, 90, Z, SPRZEDAŻ HURTOWA NIWYSPECJALIZOWANA
2.Przedmiot pozostałej działalności przedsiębiorcy	1	21, 20, Z, PRODUKCJA LEKÓW I POZOSTAŁYCH WYROBÓW FARMACEUTYCZNYCH
	2	32, 50, Z, PRODUKCJA URZĄDZEŃ, INSTRUMENTÓW ORAZ WYROBÓW MEDYCZNYCH, WŁĄCZAJĄC DENTYSTYCZNE
	3	46, 45, Z, SPRZEDAŻ HURTOWA PERFUM I KOSMETYKÓW
	4	46, 46, Z, SPRZEDAŻ HURTOWA WYROBÓW FARMACEUTYCZNYCH I MEDYCZNYCH
	5	47, 73, Z, SPRZEDAŻ DETALICZNA WYROBÓW FARMACEUTYCZNYCH PROWADZONA W WYSPECJALIZOWANYCH SKLEPACH
	6	47, 74, Z, SPRZEDAŻ DETALICZNA WYROBÓW MEDYCZNYCH, WŁĄCZAJĄC ORTOPEDYCZNE, PROWADZONA W WYSPECJALIZOWANYCH SKLEPACH
	7	47, 75, Z, SPRZEDAŻ DETALICZNA KOSMETYKÓW I ARTYKUŁÓW TOALETOWYCH PROWADZONA W WYSPECJALIZOWANYCH SKLEPACH
	8	85, 59, B, POZOSTAŁE POZASZKOLNE FORMY EDUKACJI, GDZIE INDZIEJ NIESKLASYFIKOWANE
	9	86, 90, E, POZOSTAŁA DZIAŁALNOŚĆ W ZAKRESIE OPIEKI ZDROWOTNEJ, GDZIE INDZIEJ NIESKLASYFIKOWANA

Rubryka 2 - Wzmianki o złożonych dokumentach

Rodzaj dokumentu	Nr kolejny w polu	Data złożenia	Za okres od do
1.Wzmianka o złożeniu rocznego sprawozdania finansowego	1	16.12.2002	01.01.2001 R. - 31.12.2001 R.
	2	21.07.2003	01.01.2002R. - 31.12.2002R.
	3	23.07.2004	01.01.2003 R.-31.12.2003 R.
	4	16.08.2005	01.01.2004R. - 31.12.2004R.
	5	18.07.2006	01.01.2005 R.-31.12.2005 R.
	6	03.07.2007	01.01.2006 R. - 31.12.2006 R.
	7	08.09.2008	01.01.2007 R. - 31.12.2007 R.
	8	25.08.2009	01.01.2008 R - 31.12.2008 R
	9	09.07.2010	01.01.2009 - 31.12.2009
	10	01.09.2011	01.01.2010 R. - 31.12.2010 R.
	11	07.09.2012	01.01.2011 R. - 31.12.2011 R.
	12	09.09.2013	01.01.2012 R. - 31.12.2012 R.
	13	07.07.2014	OD 01.01.2013 DO 31.12.2013
	14	05.08.2015	OD 01.01.2014 DO 31.12.2014
	15	07.07.2016	OD 01.01.2015 DO 31.12.2015
	16	22.12.2017	OD 01.01.2016 DO 31.12.2016
	17	14.02.2019	OD 01.01.2017 DO 31.12.2017
	18	27.08.2019	OD 01.01.2018 DO 31.12.2018
	19	03.06.2020	OD 01.01.2019 DO 31.12.2019
	20	09.07.2021	OD 01.01.2020 DO 31.12.2020
	21	13.06.2022	OD 01.01.2021 DO 31.12.2021
	22	12.06.2023	OD 01.01.2022 DO 31.12.2022
2.Wzmianka o złożeniu opinii biegłego rewidenta / sprawozdania z badania rocznego sprawozdania	1	*****	01.01.2001 R. - 31.12.2001 R.

finansowego	2	*****	01.01.2002R. - 31.12.2002R.
	3	*****	01.01.2003 R.-31.12.2003 R.
	4	*****	01.01.2004R. - 31.12.2004R.
	5	*****	01.01.2005 R.-31.12.2005 R.
	6	*****	01.01.2006 R. - 31.12.2006 R.
	7	*****	01.01.2007 R. - 31.12.2007 R.
	8	*****	01.01.2008 R - 31.12.2008 R
	9	*****	01.01.2009 - 31.12.2009
	10	*****	01.01.2010 R. - 31.12.2010 R.
	11	*****	01.01.2011 R. - 31.12.2011 R.
	12	*****	01.01.2012 R. - 31.12.2012 R.
	13	*****	OD 01.01.2013 DO 31.12.2013
	14	*****	OD 01.01.2014 DO 31.12.2014
	15	*****	OD 01.01.2015 DO 31.12.2015
	16	*****	OD 01.01.2016 DO 31.12.2016
	17	*****	OD 01.01.2017 DO 31.12.2017
	18	*****	OD 01.01.2018 DO 31.12.2018
	19	*****	OD 01.01.2019 DO 31.12.2019
	20	*****	OD 01.01.2020 DO 31.12.2020
	21	*****	OD 01.01.2021 DO 31.12.2021
	22	*****	OD 01.01.2022 DO 31.12.2022
	3.Wzmianka o złożeniu uchwały lub postanowienia o zatwierdzeniu rocznego sprawozdania finansowego	1	*****
2		*****	01.01.2002R. - 31.12.2002R.
3		*****	01.01.2003 R.-31.12.2003 R.
4		*****	01.01.2004R. - 31.12.2004R.
5		*****	01.01.2005 R.-31.12.2005 R.
6		*****	01.01.2006 R. - 31.12.2006 R.
7		*****	01.01.2007 R. - 31.12.2007 R.
8		*****	01.01.2008 R - 31.12.2008 R
9		*****	01.01.2009 - 31.12.2009
10		*****	01.01.2010 R. - 31.12.2010 R.
11		*****	01.01.2011 R. - 31.12.2011 R.
12		*****	01.01.2012 R. - 31.12.2012 R.
13		*****	OD 01.01.2013 DO 31.12.2013
14		*****	OD 01.01.2014 DO 31.12.2014
15		*****	OD 01.01.2015 DO 31.12.2015
16		*****	OD 01.01.2016 DO 31.12.2016
17		*****	OD 01.01.2017 DO 31.12.2017
18		*****	OD 01.01.2018 DO 31.12.2018
19		*****	OD 01.01.2019 DO 31.12.2019
20		*****	OD 01.01.2020 DO 31.12.2020
21		*****	OD 01.01.2021 DO 31.12.2021

	22	*****	OD 01.01.2022 DO 31.12.2022
4.Wzmianka o złożeniu sprawozdania z działalności podmiotu	1	*****	01.01.2001 R. - 31.12.2001 R.
	2	*****	01.01.2002R. - 31.12.2002R.
	3	*****	01.01.2003 R.-31.12.2003 R.
	4	*****	01.01.2004R. - 31.12.2004R.
	5	*****	01.01.2005 R.-31.12.2005 R.
	6	*****	01.01.2006 R. - 31.12.2006 R.
	7	*****	01.01.2007 R. - 31.12.2007 R.
	8	*****	01.01.2008 R - 31.12.2008 R
	9	*****	01.01.2009 - 31.12.2009
	10	*****	01.01.2010 R. - 31.12.2010 R.
	11	*****	01.01.2011 R. - 31.12.2011 R.
	12	*****	01.01.2012 R. - 31.12.2012 R.
	13	*****	OD 01.01.2013 DO 31.12.2013
	14	*****	OD 01.01.2014 DO 31.12.2014
	15	*****	OD 01.01.2015 DO 31.12.2015
	16	*****	OD 01.01.2016 DO 31.12.2016
	17	*****	OD 01.01.2017 DO 31.12.2017
	18	*****	OD 01.01.2018 DO 31.12.2018
	19	*****	OD 01.01.2019 DO 31.12.2019
	20	*****	OD 01.01.2020 DO 31.12.2020
	21	*****	OD 01.01.2021 DO 31.12.2021
	22	*****	OD 01.01.2022 DO 31.12.2022

Rubryka 3 - Sprawozdania grupy kapitałowej

Brak wpisów

Rubryka 4 - Przedmiot działalności statutowej organizacji pożytku publicznego

Brak wpisów

Rubryka 5 - Informacja o dniu kończącym rok obrotowy

1.Dzień kończący pierwszy rok obrotowy, za który należy złożyć sprawozdanie finansowe

31.12.2003

Dział 4

Rubryka 1 - Zaległości

Brak wpisów

Rubryka 2 - Wierzytelności

Brak wpisów

Rubryka 3 - Informacje o oddaleniu wniosku o ogłoszenie upadłości na podstawie art. 13 ustawy z 28 lutego 2003 r. Prawo upadłościowe albo o zabezpieczeniu majątku dłużnika w postępowaniu w przedmiocie ogłoszenia upadłości albo w postępowaniu restrukturyzacyjnym albo po prawomocnym umorzeniu postępowania restrukturyzacyjnego

Brak wpisów

Rubryka 4 - Umorzenie prowadzonej przeciwko podmiotowi egzekucji z uwagi na fakt, że z egzekucji nie uzyska się sumy wyższej od kosztów egzekucyjnych

Brak wpisów

Dział 5

Rubryka 1 - Kurator

Brak wpisów

Dział 6

Rubryka 1 - Likwidacja

Brak wpisów

Rubryka 2 - Informacje o rozwiązaniu lub unieważnieniu spółki

Brak wpisów

Rubryka 3 - Nie dotyczy

Brak wpisów

Rubryka 4 - Informacja o połączeniu, podziale lub przekształceniu

Brak wpisów

Rubryka 5 - Informacja o postępowaniu upadłościowym

Brak wpisów

Rubryka 6 - Informacja o postępowaniu układowym

Brak wpisów

Rubryka 7 - Informacje o postępowaniach restrukturyzacyjnych, o postępowaniu naprawczym lub o przymusowej restrukturyzacji

Brak wpisów

Rubryka 8 - Informacja o zawieszeniu działalności gospodarczej

Brak wpisów

data sporządzenia wydruku 03.10.2023

adres strony internetowej, na której są dostępne informacje z rejestru: ekrs.ms.gov.pl