



Dot. Wniosku: Nr CRZP/26/1124/2021

ZAPYTANIE OFERTOWE

1. Zamawiający:
*Państwowy Instytut Geologiczny – Państwowy Instytut Badawczy z siedzibą w Warszawie (adres: ul. Rakowiecka 4, 00-975 Warszawa), wpisany do rejestru przedsiębiorców Krajowego Rejestru Sądowego prowadzonego przez Sąd Rejonowy dla m.st. Warszawy w Warszawie, XIII Wydział Gospodarczy KRS pod nr 0000122099, NIP 5250008040, Regon: 000332133, przesyła zapytanie ofertowe o wartości równej lub nie przekraczającej kwoty 130 000 złotych pn.: **Dostawa archiwizacyjnych materiałów opakowaniowych dla Narodowego Archiwum Geologicznego.***
2. Opis przedmiotu zamówienia: stanowi załącznik nr 1 do zapytania ofertowego.
3. Miejsce realizacji zamówienia: zgodnie z opisem przedmiotu zamówienia, stanowiącym Załącznik nr 1 do Zapytania ofertowego.
4. Termin wykonania zamówienia: do 10 grudnia 2021 r.
5. Wymagania dla Wykonawców:
 - 1) dot. doświadczenia: nie dotyczy;
 - 2) dot. osób: nie dotyczy;
 - 3) dot. sprzętu: nie dotyczy.
6. Kryteria oceny ofert i ich znaczenie:
 - 1) **Kryterium Cena (C) - 100 %**
Sposób obliczenia wartości punktowej:
$$\text{Cena (C)} = \frac{\text{najniższa cena}}{\text{cena oferty badanej}} \times 100 \text{ pkt.}$$

Maksymalna liczba punktów w tym kryterium wynosi 100 pkt.
7. Istotne postanowienia umowy: (gwarancja, terminy, warunki odbioru i płatności, przewidywane zmiany w umowie oraz warunki tych zmian): stanowi załącznik nr 3 do zapytania ofertowego.
8. Oferty na formularzu stanowiącym załącznik nr 2 do niniejszego zapytania ofertowego należy złożyć za pośrednictwem platformy zakupowej dostępnej pod adresem <https://platformazakupowa.pl/pn/pgi>.
9. Do oferty należy dołączyć:
 - a) **dokumenty formalne Wykonawcy**, takie jak: aktualne zaświadczenie o wpisie do Centralnej Ewidencji i Informacji o Działalności Gospodarczej w formie wydruku ze strony internetowej CEIDG (*w odniesieniu do przedsiębiorców będących osobami fizycznymi*) lub odpis z rejestru przedsiębiorców Krajowego Rejestru Sądowego (*w odniesieniu do podmiotów, na które przepisy nakładają obowiązek uzyskania wpisu do tego rejestru*), umowa konsorcjum (*w przypadku Wykonawców zamierzających wspólnie realizować zlecenie*). Zamawiający zastrzega sobie prawo samodzielnego pobrania ww. dokumentu, jeżeli może go uzyskać za pomocą bezpłatnych i ogólnodostępnych baz danych, w szczególności rejestrów publicznych w rozumieniu ustawy z dnia 17 lutego 2005 r. o informatyzacji działalności podmiotów realizujących zadania publiczne (*t.j. Dz. U. z 2020 r. poz. 346, z późn. zm.*). Wykonawca mający siedzibę lub miejsce zamieszkania poza terytorium Rzeczypospolitej Polskiej składa dokument lub dokumenty wystawione w kraju, w którym ma siedzibę lub miejsce zamieszkania wraz z tłumaczeniem na język polski.
 - b) W przypadku, gdy Wykonawcę reprezentuje pełnomocnik, do oferty należy dołączyć pełnomocnictwo podpisane przez osobę/osoby uprawnione do reprezentowania Wykonawcy. Treść pełnomocnictwa musi jednoznacznie wskazywać czynności, do wykonywania których pełnomocnik jest upoważniony (zakres umocowania).

10. Termin składania ofert upływa dnia **11.10.2021 roku o godzinie 10:00**.
11. Termin związania ofertą wynosi 60 dni od upływu terminu składania ofert.
12. Zamówienia realizowane przez Zamawiającego za pośrednictwem platformy zakupowej odbywają się przy wykorzystaniu strony internetowej <https://platformazakupowa.pl/pn/pgi> to znaczy, że nie są przyjmowane oferty składane w inny sposób niż za pośrednictwem platformy. O wyborze najkorzystniejszej oferty Zamawiający poinformuje Wykonawców, podając imię i nazwisko Wykonawcy, którego ofertę wybrano. Wiadomość ta zostanie opublikowana na platformie zakupowej w sekcji „Komunikaty”.
13. Komunikacja między Zamawiającym a Wykonawcami, w szczególności składanie oświadczeń, wniosków, zawiadomień oraz przekazywanie informacji odbywa się za pośrednictwem Platformy - formularz „Wyślij wiadomość do zamawiającego”, dostępny na stronie Platformy dotyczącej danego postępowania. Za datę przekazania (wpływu) oświadczeń, wniosków, zawiadomień oraz informacji dokumentu przyjmuje się datę ich przesłania za pośrednictwem Platformy poprzez kliknięcie przycisku „Wyślij wiadomość do zamawiającego” po których pojawi się komunikat, że wiadomość została wysłana do Zamawiającego.
14. Zamawiający informuje, że szczegółowa instrukcja dotycząca złożenia, zmiany i wycofania oferty znajduje się w zakładce „Instrukcje dla Wykonawców” na stronie internetowej pod adresem: <https://platformazakupowa.pl/strona/45-instrukcje>.
15. Osoba uprawniona do kontaktów z Wykonawcami: Natalia Mosiądz tel. (22) 459-26-21, w dni robocze od poniedziałku do piątku w godz. 9.00 - 15.00.
16. Elementy oferty, które Wykonawca zamierza zastrzec jako tajemnicę przedsiębiorstwa w rozumieniu art. 11 ust. 2 ustawy z dnia 16 kwietnia 1993 r. o zwalczaniu nieuczciwej konkurencji powinny zostać oznaczone i opisane jako „tajemnica przedsiębiorstwa”. W powyższej sytuacji należy wraz z ofertą złożyć stosowne uzasadnienie.
17. Inne informacje:
 - 1) Zamawiający zastrzega sobie prawo wprowadzania zmian do niniejszego zapytania ofertowego przed upływem terminu składania ofert.
 - 2) Oferty w postępowaniu są jawne.
 - 3) Wykonawca może wprowadzić zmiany do oferty lub wycofać złożoną przez siebie ofertę, poprzez zawiadomienie Zamawiającego przed upływem terminu składania ofert.
 - 4) Oferta wraz z załącznikami musi być sformułowana w języku polskim, w sposób czytelny, logiczny, pisemnie przy użyciu nośnika pisma nie ulegającego usunięciu bez pozostawienia śladów. Dokumenty lub oświadczenia sporządzone w języku obcym Wykonawca musi złożyć wraz z tłumaczeniem na język polski. Podczas oceny ofert Zamawiający będzie się opierał na tekście przetłumaczonym na język polski. W przypadku uzyskania dokumentów, o których mowa w ust. 9 a) zapytania ofertowego w języku obcym, Zamawiający żąda od Wykonawcy przedstawienia tłumaczenia na język polski.
 - 5) Wszystkie ceny będą określone w złotych polskich (PLN) z dokładnością do dwóch miejsc po przecinku, a wszystkie płatności będą realizowane w złotych polskich, zgodnie z obowiązującymi przepisami.
 - 6) Wykonawca może zwrócić się do Zamawiającego o wyjaśnienie treści zapytania ofertowego. Treść zapytań wraz z wyjaśnieniami Zamawiający przekazuje Wykonawcom bez ujawniania źródła zapytania a jeżeli zapytanie ofertowe jest udostępnione na stronie internetowej, zamieszcza na Platformie.
 - 7) Zamawiający może żądać od Wykonawców wyjaśnień dotyczących treści złożonych ofert oraz uzupełniania żądanych dokumentów i oświadczeń.
 - 8) Zamawiający zastrzega sobie prawo poprawienia w ofercie Wykonawcy: oczywistych omyłek pisarskich, rachunkowych oraz innych omyłek niepowodujących istotnych zmian. W przypadku wystąpienia omyłek rachunkowych, za prawidłowe Zamawiający przyjmie ceny jednostkowe netto i dokona przeliczenia oferty zgodnie ze sposobem wskazanym w Załączniku nr 2 do zapytania ofertowego (Formularz oferty).
 - 9) Oferty złożone pod warunkiem, po terminie oraz oferty wariantowe (alternatywne) zostaną odrzucone.
 - 10) Zamawiający ma prawo odrzucić ofertę Wykonawcy, który nie wykonał lub nienależycie wykonał inne zamówienie na rzecz PIG-PIB.
 - 11) Zamawiający może zwrócić się o udzielenie wyjaśnień, jeżeli cena oferty (lub jej istotne części składowe) wydaje się rażąco niska w szczególności w stosunku do przedmiotu zamówienia i budzi wątpliwości Zamawiającego co do możliwości wykonania przedmiotu zamówienia zgodnie z wymaganiami określonymi przez Zamawiającego lub wynikającymi z odrębnych przepisów, w tym złożenie dowodów, dotyczących wyliczenia ceny.
 - 12) Jeżeli w postępowaniu jedynym kryterium oceny ofert jest cena i nie można dokonać wyboru najkorzystniejszej oferty ze względu na to, że zostały złożone oferty o takiej samej cenie Zamawiający ma prawo wezwać Wykonawców, którzy złożyli te oferty, do złożenia w wyznaczonym terminie ofert

- dotychczasowych. Wykonawcy składając oferty dodatkowe nie mogą zaoferować warunków mniej korzystnych niż w złożonych ofertach.
- 13) Zamawiający zastrzega sobie prawo do dokonania w pierwszej kolejności punktowej oceny ofert na podstawie kryteriów określonych w zapytaniu ofertowym, a następnie zbadania pod kątem spełnienia wymagań wskazanych w zapytaniu ofertowym tylko oferty Wykonawcy, który otrzymał najwyższą liczbę punktów w ramach kryteriów oceny ofert. Pozostałych ofert Zamawiający może nie badać.
 - 14) Jeżeli Wykonawca, którego oferta została uznana jako najkorzystniejsza uchyli się od zawarcia umowy w sprawie zamówienia publicznego, Zamawiający może wybrać ofertę najkorzystniejszą spośród pozostałych ofert.
 - 15) Zamawiający zastrzega sobie prawo do nieudzielenia zamówienia, będącego przedmiotem niniejszego postępowania bez podania przyczyny oraz do unieważnienia postępowania.
 - 16) Zamawiający zastrzega sobie prawo do nieudzielenia zamówienia w przypadku nie otrzymania dwóch ważnych ofert. Zamawiający zastrzega sobie w takiej sytuacji prawo do powtórzenia postępowania.
18. Zgodnie z art. 13 ust. 1 i 2 rozporządzenia Parlamentu Europejskiego i Rady (UE) 2016/679 z dnia 27 kwietnia 2016 r. w sprawie ochrony osób fizycznych w związku z przetwarzaniem danych osobowych i w sprawie swobodnego przepływu takich danych oraz uchylenia dyrektywy 95/46/WE (ogólne rozporządzenie o ochronie danych) (Dz. Urz. UE L 119 z 04.05.2016, str. 1), dalej „RODO”, Zamawiający informuje, że:
- administratorem Pani/Pana danych osobowych jest Państwowy Instytut Geologiczny – Państwowy Instytut Badawczy, ul. Rakowiecka 4, 00-975 Warszawa, tel. (+48) 22 45 92 000, fax. tel. (+48) 22 45 92 001, email biuro@pgi.gov.pl;
 - administrator wyznaczył inspektora ochrony danych, z którym może się Pani/Pan skontaktować w sprawach ochrony i przetwarzania danych osobowych pod adresem poczty elektronicznej: iod@pgi.gov.pl lub pisemnie na adres siedziby PIG-PIB;
 - Pani/Pana dane osobowe przetwarzane będą na podstawie art. 6 ust. 1 lit. c RODO w celu prowadzenia przedmiotowego postępowania o udzielenie zamówienia publicznego oraz zawarcia umowy, a podstawą prawną ich przetwarzania jest obowiązek prawny stosowania sformalizowanych procedur udzielania zamówień publicznych spoczywających na Zamawiającym;
 - odbiorcami Pani/Pana danych osobowych będą osoby lub podmioty, którym udostępniona zostanie dokumentacja postępowania w oparciu o art. 18 oraz art. 74 ustawy PZP;
 - Pani/Pana dane osobowe będą przechowywane, zgodnie z art. 78 ust. 1 PZP, przez okres 4 lat od dnia zakończenia postępowania o udzielenie zamówienia, a jeżeli czas trwania umowy przekracza 4 lata, okres przechowywania obejmuje cały czas trwania umowy;
 - obowiązek podania przez Panią/Pana danych osobowych bezpośrednio Pani/Pana dotyczących jest wymogiem określonym w przepisach ustawy PZP, związanym z udziałem w postępowaniu o udzielenie zamówienia publicznego; konsekwencje niepodania określonych danych wynikają z ustawy PZP;
 - w odniesieniu do Pani/Pana danych osobowych decyzje nie będą podejmowane w sposób zautomatyzowany, stosownie do art. 22 RODO;
 - posiada Pani/Pan:
 - a. na podstawie art. 15 RODO prawo dostępu do danych osobowych Pani/Pana dotyczących;
 - b. na podstawie art. 16 RODO prawo do sprostowania lub uzupełnienia Pani/Pana danych osobowych przy czym skorzystanie z prawa do sprostowania lub uzupełnienia nie może skutkować zmianą wyniku postępowania o udzielenie zamówienia publicznego ani zmianą postanowień umowy w zakresie niezgodnym z ustawą PZP oraz nie może naruszać integralności protokołu oraz jego załączników);
 - c. na podstawie art. 18 RODO prawo żądania od administratora ograniczenia przetwarzania danych osobowych z zastrzeżeniem przypadków, o których mowa w art. 18 ust. 2 RODO, przy czym prawo do ograniczenia przetwarzania nie ma zastosowania w odniesieniu do przechowywania, w celu zapewnienia korzystania ze środków ochrony prawnej lub w celu ochrony praw innej osoby fizycznej lub prawnej, lub z uwagi na ważne względy interesu publicznego Unii Europejskiej lub państwa członkowskiego, a także nie ogranicza przetwarzania danych osobowych do czasu zakończenia postępowania o udzielenie zamówienia;
 - d. prawo do wniesienia skargi do Prezesa Urzędu Ochrony Danych Osobowych, gdy uzna Pani/Pan, że przetwarzanie danych osobowych Pani/Pana dotyczących narusza przepisy RODO;
 - nie przysługuje Pani/Panu:
 - a. w związku z art. 17 ust. 3 lit. b, d lub e RODO prawo do usunięcia danych osobowych;
 - b. prawo do przenoszenia danych osobowych, o którym mowa w art. 20 RODO;
 - c. na podstawie art. 21 RODO prawo sprzeciwu, wobec przetwarzania danych osobowych, gdyż podstawą prawną przetwarzania Pani/Pana danych osobowych jest art. 6 ust. 1 lit. c RODO;

- Jednocześnie Zamawiający przypomina o ciąży na Pani/Panu obowiązku informacyjnym wynikającym z art. 14 RODO względem osób fizycznych, których dane przekazane zostaną Zamawiającemu w związku z prowadzonym postępowaniem i które Zamawiający pośrednio pozyska od wykonawcy biorącego udział w postępowaniu, chyba że ma zastosowanie co najmniej jedno z włączeń, o których mowa w art. 14 ust. 5 RODO.

Pełnomocnik Dyrektora PIG-PIB
ds. Zamówień Publicznych
Mariola Siwek

Warszawa, dnia 01.10.2021 r.

OPIS PRZEDMIOTU ZAMÓWIENIA

1. Przedmiotem zamówienia jest zakup i dostawa z rozładunkiem w siedzibie Zamawiającego: archiwizacyjnych materiałów opakowaniowych (tj. w szczególności: teczek, pudeł archiwizacyjnych na dokumenty i kopert – z nadrukiem i bez – wg wskazań Zamawiającego), przeznaczonych do przechowywania, zabezpieczania i ochrony zgromadzonych archiwaliów.
2. Dla kartonów i tektur, z jakich zostaną wykonane archiwizacyjne materiały opakowaniowe (produkty od numeru 1 do 14 w Tabeli 1), Zamawiający wymaga spełnianie norm ISO w zakresie wartości parametrów określonych w poniższej tabeli.
3. Wskazane przez Zamawiającego nazwy własne producentów zamieszczone w *Opisie przedmiotu zamówienia* w odpowiednich częściach zamówienia, zostały podane wyłącznie w celu określenia wymaganych parametrów jakościowych, jakimi co najmniej winny odpowiadać zamawiane produkty. Takie parametry, gwarantowane przez określonych producentów pozwolą Zamawiającemu na utrzymanie standardów koniecznych do zapewnienia wymaganej jakości wykonywanych prac. Zamawiający, opisując przedmiot zamówienia poprzez wskazanie nazw handlowych, dopuszcza jednocześnie wszelkie ich odpowiedniki rynkowe, nie gorsze niż wskazane w tym opisie.
4. Zastosowanie produktów równoważnych nie może pogorszyć jakości osiągniętych wyników w pracach Zamawiającego. W przypadku zaproponowania przez Wykonawcę w ofercie produktów równoważnych jakościowo do produktów wskazanych przez Zamawiającego, Wykonawca jest zobowiązany do wykazania, że oferowany przez niego dany produkt równoważny spełnia wymagania określone przez Zamawiającego. Wykonawca ponosi pełną odpowiedzialność za szkody powstałe w przechowywanych przez Zamawiającego archiwaliach, będące wynikiem dostarczanych przez Wykonawcę produktów równoważnych, a w szczególności za uszkodzenia materiałów archiwalnych Zamawiającego przechowywanych w materiałach opakowaniowych dostarczonych przez Wykonawcę.
5. Ilekroć w niniejszej umowie i załącznikach do niej jest mowa o wymiarach materiałów opakowaniowych, dotyczą one materiałów złożonych, gotowych do użytku, i są podawane (tj. wymiary) w milimetrach, wg schematu: X x Y x Z (tj. wysokość x głębokość x szerokość; Rysunek 1. Przykładowe pudło archiwizacyjne - schemat oznaczania wymiarów).

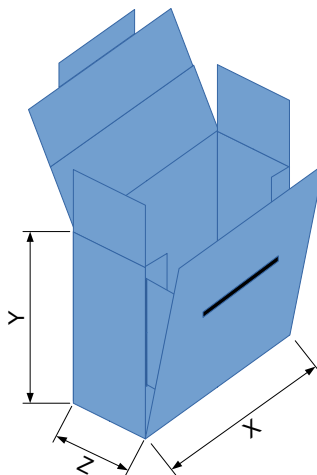

Rysunek 1. Przykładowe pudło archiwizacyjne - schemat oznaczania wymiarów

6. Ilości i rodzaje archiwizacyjnych materiałów opakowaniowych objętych zamówieniem podano w Tabeli 1. Ilości i rodzaje archiwizacyjnych materiałów opakowaniowych objętych zamówieniem.

Nr produktu	Nazwa produktu i jego opis	Wzory opakowań i nadruków	Ilość
1.	<p>Teczka bezkwasowa biała wiązana (z nadrukiem wykonanym przed bigami):</p> <ul style="list-style-type: none"> - na dokumenty formatu A4 – wymiary po złożeniu teczki: 320 x 250 x 55 mm; - materiał wykonania i jego parametry: karton biały w pełni spełniający normę ISO 9706; o pH > 7,5; wykonany w 100% z czystej celulozy; z rezerwą alkaliczną > 0,4 mol/kg; gramatura: 450 g/m² (np. biały karton Carta Rocca lub równoważny); - wiązana tasiemką bawełnianą z surówki niebielonej (szerokość: 10 mm i długość ≥ 220 mm od miejsca jej wpuszczenia w teczkę); - w przypadku wykonania teczki nie z jednego, ale kilku kawałków kartonu, do połączenia elementów teczki użyty zostanie klej bezkwasowy, a skrzydełka będą połączone z okładką teczki przez sklejenie prostokątnego fragmentu tektury skrzydełka o szerokości 25 mm z wewnętrzną częścią okładki wzdłuż wymiaru Y teczki (klej będzie równomiernie pokrywał całą powierzchnię tekturowego, prostokątnego fragmentu danego skrzydełka sklejonego z okładką teczki); - wysokość bocznego skrzydełka teczki mierzona wzdłuż wysokości teczki – równa wysokości teczki (320 mm); - szerokość dolnego i górnego skrzydełka teczki mierzona wzdłuż głębokości teczki – 160 mm; - szerokość bocznego oraz wysokość dolnego i górnego skrzydełka teczki mierzona od bigi w położeniu 0 mm od krawędzi teczki, do której przylega dane skrzydełko – 140 mm; - czarny nadruk na przedniej, zewnętrznej stronie okładki (w tym na grzbiecie teczki pionowy nadruk zawierający grafikę wg dostarczonego przez Zamawiającego wzoru); - użyta do nadruku czcionka: Myriad Pro; - bigowanie: na przedniej, zewnętrznej stronie okładki 6 big w położeniu: 0 mm, 15 mm, 25 mm, 35 mm, 45 mm, 55 mm od lewej krawędzi teczki oraz odpowiednio 6 big na skrzydełkach górnym, dolnym i bocznym w położeniu: 0 mm, 15 mm, 25 mm, 35 mm, 45 mm, 55 mm od tej krawędzi teczki, do której przylega dane skrzydełko. 	<p>Numery wzorów: 1a, 1b, 1c, 1d;</p> <p>Pola nadruku: „NAG-1” i „NAG-2”</p>	10600 sztuk
2.	<p>Pudło archiwizacyjne typu kopertowego z tektury bezkwasowej (z nadrukiem) – wariant nr 1 pudła:</p> <ul style="list-style-type: none"> - wymiary po złożeniu pudła: 330 x 260 x 50 mm; - materiał wykonania i jego parametry: tektura szaro-brązowa lub szaro-niebieska, lita, spełniająca normę ISO 9706 w zakresie pH, rezerwy alkalicznej i wytrzymałości mechanicznej; bezkwasowa o pH > 8,0, z rezerwą alkaliczną > 0,4 mol/kg, odporna mechanicznie i trudnopalna, gramatura: 1300 g/m² (np. tektura Prior lub równoważna); - wykonane z jednego kawałka tektury składanej według wyznaczonych linii do pudła gotowego do użytku; - z 2 otworami o średnicy 20-25 mm na ściankach pudła o najmniejszej powierzchni wyznaczonych wymiarami Y i Z – po jednym otworze na przeciwległych ściankach; - konstrukcja pudła, po jego złożeniu i całkowitym wypełnieniu papierowymi dokumentami, jest stabilna i nie rozpada się (również podczas przenoszenia pudła wypełnionego dokumentami) – pudło z tzw. zamkiem; - dla wzmocnienia stabilności złożonego i gotowego do użytku pudła, miejsca wzajemnego klinowania się jego elementów konstrukcji będą zakończone zaokrąglonymi wcięciami w tekturze o nieznacznej wielkości; - czarny nadruk (w tym na grzbiecie pionowy nadruk zawierający grafikę wg dostarczonego przez Zamawiającego wzoru); - użyta do nadruku czcionka: Myriad Pro. 	<p>Numery wzorów: 2a, 2b, 2c</p> <p>Pola nadruku: „NAG-1” i „NAG-2”</p>	430 sztuk

Nr produktu	Nazwa produktu i jego opis	Wzory opakowań i nadruków	Ilość
3.	Pudło archiwizacyjne typu kopertowego z tektury bezkwasowej (z nadrukiem) – wariant nr 2 pudła: <ul style="list-style-type: none"> – wymiary po złożeniu pudła: 330 x 260 x 60 mm; – pozostałe parametry i wymagania takie, jak w opisie produktu nr 2, tj. wariant nr 1 	Numery wzorów: 2a, 2b, 2c Pola nadruku: „NAG-1” i „NAG-2”	100 sztuk
4.	Pudło archiwizacyjne typu kopertowego z tektury bezkwasowej (z nadrukiem) – wariant nr 3 pudła: <ul style="list-style-type: none"> – wymiary po złożeniu pudła: 330 x 260 x 70 mm; – pozostałe parametry i wymagania takie, jak w opisie produktu nr 2, tj. wariant nr 1 	Numery wzorów: 2a, 2b, 2c Pola nadruku: „NAG-1” i „NAG-2”	480 sztuk
5.	Pudło archiwizacyjne typu kopertowego z tektury bezkwasowej (z nadrukiem) – wariant nr 4 pudła: <ul style="list-style-type: none"> – wymiary po złożeniu pudła: 330 x 260 x 90 mm; – pozostałe parametry i wymagania takie, jak w opisie produktu nr 2, tj. wariant nr 1 	Numery wzorów: 2a, 2b, 2c Pola nadruku: „NAG-1” i „NAG-2”	240 sztuk
6.	Pudło archiwizacyjne typu kopertowego z tektury bezkwasowej (z nadrukiem) – wariant nr 5 pudła: <ul style="list-style-type: none"> – wymiary po złożeniu pudła: 330 x 260 x 110 mm; – pozostałe parametry i wymagania takie, jak w opisie produktu nr 2, tj. wariant nr 1 	Numery wzorów: 2a, 2b, 2c Pola nadruku: „NAG-1” i „NAG-2”	240 sztuk
7.	Pudło archiwizacyjne typu kopertowego z tektury bezkwasowej (z nadrukiem) – wariant nr 6 pudła: <ul style="list-style-type: none"> – wymiary po złożeniu pudła: 330 x 260 x 130 mm; – pozostałe parametry i wymagania takie, jak w opisie produktu nr 2, tj. wariant nr 1 	Numery wzorów: 2a, 2b, 2c Pola nadruku: „NAG-1” i „NAG-2”	380 sztuk
8.	Skoroszyt z kartonu bezkwasowego na perforowane dokumenty (z nadrukiem) – wariant nr 1 skoroszytu: <ul style="list-style-type: none"> – wymiary: 310 x 230 x 10 mm; – materiał wykonania i jego parametry: karton szary, z certyfikatem ISO 16245; bezkwasowy o pH > 7,0, z rezerwą alkaliczną > 0,4 mol/kg, gramatura: 300 g/m² (np. karton Carta Guardia lub równoważny); – wewnątrz skoroszytu (wzdłuż grzbietu, pomiędzy przednią i tylną okładką) wypuszczony kartonowy fragment skoroszytu z 2 otworami o średnicy 5 mm do wpinania perforowanych dokumentów – fałda sklejona; – ww. otwory rozmieszczone od siebie w odległości 80 mm, od grzbietu w odległości 10 mm oraz jeden z nich w odległości 115 mm od góry a drugi 115 mm od dołu skoroszytu; 	Numery wzorów: 3a, 3b Pole nadruku: „NAG-1”	480 sztuk

Nr produktu	Nazwa produktu i jego opis	Wzory opakowań i nadruków	Ilość
	<ul style="list-style-type: none"> - jeśli do produkcji skoroszytu zostanie użyty klej, będzie to klej bezkwasowy; - nadruk (czarny) na przedniej, zewnętrznej stronie okładki; - użyta do nadruku czcionka: Myriad Pro; - bigowanie: na przedniej, zewnętrznej stronie okładki 2 bigi w położeniu: 0 mm, 10 mm 		
9.	<p>Skoroszyt z kartonu bezkwasowego na perforowane dokumenty (z nadrukiem) – wariant nr 2 skoroszytu:</p> <ul style="list-style-type: none"> - wymiary: 310 x 230 x 20 mm; - bigowanie: na przedniej, zewnętrznej stronie okładki 3 bigi w położeniu: 0 mm, 10 mm, 20 mm - pozostałe parametry i wymagania takie, jak w opisie produktu nr 8, tj. wariant nr 1 skoroszytu 	Numery wzorów: 3a, 3b Pole nadruku: „NAG-1”	240 sztuk
10.	<p>Skoroszyt z kartonu bezkwasowego na perforowane dokumenty (z nadrukiem) – wariant nr 3 skoroszytu:</p> <ul style="list-style-type: none"> - wymiary: 310 x 230 x 30 mm; - bigowanie: na przedniej, zewnętrznej stronie okładki 4 bigi w położeniu: 0 mm, 10 mm, 20 mm, 30 mm - pozostałe parametry i wymagania takie, jak w opisie produktu nr 8, tj. wariant nr 1 skoroszytu 	Numery wzorów: 3a, 3b Pole nadruku: „NAG-1”	150 sztuk
11.	<p>Skoroszyt z kartonu bezkwasowego na perforowane dokumenty (z nadrukiem) – wariant nr 4 skoroszytu:</p> <ul style="list-style-type: none"> - wymiary: 310 x 230 x 40 mm; - bigowanie: na przedniej, zewnętrznej stronie okładki 5 big w położeniu: 0 mm, 10 mm, 20 mm, 30 mm, 40 mm - pozostałe parametry i wymagania takie, jak w opisie produktu nr 8, tj. wariant nr 1 skoroszytu 	Numery wzorów: 3a, 3b Pole nadruku: „NAG-1”	50 sztuk
12.	<p>Teczka wiązana z kartonu bezkwasowego (z nadrukiem):</p> <ul style="list-style-type: none"> - wymiary po złożeniu teczki: 310 x 230 x 10 mm; - materiał wykonania i jego parametry: karton szary, z certyfikatem ISO 16245; bezkwasowy o pH > 7,0, z rezerwą alkaliczną > 0,4 mol/kg, gramatura: 300 g/m² (np. karton Carta Guardia lub równoważny); - jeśli do produkcji teczki zostanie użyty klej, będzie to klej bezkwasowy; - czarny nadruk na przedniej, zewnętrznej stronie okładki; - użyta do nadruku czcionka: Myriad Pro; - bigowanie: na przedniej, zewnętrznej stronie okładki 2 bigi w położeniu: 0 mm, 10 mm - ze skrzydełkami: bocznym, górnym i dolnym, na których powtórzono liczbę i odległość bigów od najbliższej krawędzi teczki. 	Numery wzorów: 4 Pole nadruku: „NAG-1”	240 sztuk
13.	<p>Koperta na mapy:</p> <ul style="list-style-type: none"> - wymiary: 650 x 550 mm; - wykonana karton biały w pełni zgodny z ISO 9706; o pH > 7,5; wykonany w 100% z czystej celulozy; z rezerwą alkaliczną > 0,4 mol/kg; gramatura: 450 g/m² - jeśli do produkcji koperty zostanie użyty klej, będzie to klej bezkwasowy; - skrzydełko zamykające kopertę umieszczone na dłuższej krawędzi koperty; - skrzydełko zamykające kopertę o szerokości 30 mm 	Numery wzorów: 5 Bez nadruku	50 sztuk

Nr produktu	Nazwa produktu i jego opis	Wzory opakowań i nadruków	Ilość
14.	Paski przekładkowe z białej tektury bezkwasowej: <ul style="list-style-type: none"> - wymiary: 25 x 300 mm; - karton biały w pełni spełniający normę ISO 9706; o pH > 7,5; wykonany w 100% z czystej celulozy; z rezerwą alkaliczną > 0,4 mol/kg; gramatura: 450 g/m² (np. biały karton Carta Rocca lub równoważny); - pakowane w partiach po 100 sztuk 	-	15000 sztuk
15.	Klipsy archiwizacyjne: <ul style="list-style-type: none"> - klipsy z zaczepami - odstęp między „wąsami” klipsów: 80 mm - „wąsy” luźno przechodzące przez okrągłe perforacje o średnicy 5 mm - materiał wykonania: polipropylen - kolor: bezbarwne, białe lub nieznacznie zabarwione - pakowane po 100 sztuk w opakowaniu 	-	96 opakowań

Tabela 1. Ilości i rodzaje archiwizacyjnych materiałów opakowaniowych objętych zamówieniem.

7. Na archiwizacyjnych materiałach opakowaniowych wymienionych w Tabeli powyżej, które oznaczono jako zawierające pola nadruku „NAG-1” oraz „NAG-2” (przedstawione wizualnie na zamawianych produktach we Wzorach opakowań i nadruków), powinny zostać umieszczone elementy graficzne według wskazań zawartych w poniższej tabeli. Uwaga: czerwonym kolorem w zaznaczono w niej tylko teksty objaśniające i linie wymiarowe (nie do nadruku na zamawianych produktach).

Pole „NAG-1” (tekst)	Instrukcje dot. pola „NAG-1”
----------------------	------------------------------

<p>Państwowy Instytut Geologiczny Państwowy Instytut Badawczy Narodowe Archiwum Geologiczne ul. Rakowiecka 4 00-975 Warszawa</p> <p>Nr</p>	<p>Dla teczek i skoroszytów:</p> <p>Interlinia dla tekstu w całym polu: 1</p> <p>Linijka 1. – tekst: „Państwowy Instytut Geologiczny”, czcionka Myriad Pro (pogrubiona), rozmiar czcionki: 26, kolor czcionki: czarny</p> <p>Linijka 2. – tekst: „Państwowy Instytut Badawczy”, czcionka Myriad Pro (pogrubiona), rozmiar czcionki: 26, kolor czcionki: czarny</p> <p>Linijka 3. – tekst: „Narodowe Archiwum Geologiczne”, czcionka Myriad Pro (normalna), rozmiar czcionki: 26, kolor czcionki: czarny</p> <p>Linijka 4. – tekst: „ul. Rakowiecka 4”, czcionka Myriad Pro (normalna), rozmiar czcionki: 26, kolor czcionki: czarny</p> <p>Linijka 5. – tekst: „00-975 Warszawa”, czcionka Myriad Pro (normalna), rozmiar czcionki: 26, kolor czcionki: czarny</p> <p>Linijka 6. – brak tekstu: czcionka Myriad Pro (normalna), rozmiar czcionki: 26</p> <p>Linijka 7. – tekst: „Nr", czcionka Myriad Pro (normalna), rozmiar czcionki: 26, kolor czcionki: czarny</p> <p>Pole umieszczone na przedniej, zewnętrznej stronie okładki w odległości 45 mm ± 5 mm od jej górnej krawędzi oraz wyśrodkowane w poziomie między najbliższą polu „NAG-1” lewą bigą a prawą krawędzią okładki</p> <p>Dla pudeł archiwizacyjnych typu kopertowego:</p> <p>Instrukcja taka, jak dla teczek z wyłączeniem interlinii między 6. a 7. linijką tekstu oraz rozmiaru czcionki. Tu rozmiar czcionki będzie jednakowy we wszystkich linijkach, ale zostanie dobrany przez Wykonawcę tak, aby całkowita odległość między znakami 1. i 7. linijki tekstu pola „NAG-1” była nie mniejsza niż 70 mm oraz odległość między dolną krawędzią znaków 5. linijki tekstu a ciągiem znaków 7. linijki tekstu w postaci kropek była nie mniejsza niż 20 mm.</p> <p>Pole umieszczone na ruchomej, zewnętrznej części pudła, zamykającej je – część wyznaczona wymiarami X i Y.</p> <p>Pole obrócone o 90 stopni w kierunku przeciwnym do ruchu wskazówek zegara i wyśrodkowane względem wymiaru X</p>
<p>Pole „NAG-2” (grafika: logo i kropkowane linie):</p>	<p>Instrukcje dot. pola „NAG-2”</p>



 <p>300 mm (uwaga: tutaj proporcje nie zachowane)</p> <p>Czarno-białe logo</p> <p>Dwie równoległe, wykropkowane, czarne linie w odległości od siebie 25 mm</p> <p>25 mm</p>	<p>Logo w kształcie prostokąta przeskalowane z zachowaniem proporcji kształtu do wymiaru krótszego boku logo – 25 mm, dla teczek i pudeł archiwizacyjnych typu kopertowego logo obrócone o 90 stopni zgodnie z kierunkiem wskazówek zegara (na rysunku obok widok po obrocie),</p> <p>Od obu dłuższych krawędzi logo wychodzą dwie proste, równoległe, kropkowane czarne linie.</p> <p>Pole utworzone przez logo i kropkowane linie w przypadku teczek i pudeł archiwizacyjnych typu kopertowego – ma wymiary całkowite: 25 x 300 mm,</p> <p>Pole wyśrodkowane względem wymiaru X i umieszczane na grzbiecie wskazanych teczek i pudeł archiwizacyjnych typu kopertowego na powierzchni wyznaczonej wymiarami X i Z.</p> <p>Na teczkach lewa krawędź pola umieszczona w odległości 5 mm, a prawa w odległości 30 mm od bigi w położeniu 0 mm na lewej krawędzi teczki (wyznaczonej wymiarem X).</p> <p>Na pudłach archiwizacyjnych typu kopertowego dłuższa krawędź pola najbliższa prawej krawędzi pudła umieszczona jest zawsze na jego grzbiecie w odległości 10 mm od prawej krawędzi grzbietu pudła</p>
<p>Logo</p>	
	<p>Logo do wykorzystania w polu „NAG-2”</p>

Tabela 2. Instrukcje wykonania wzorów pól nadruku.

8. Pliki czcionki oraz logo (w przypadku logo pliki w formatach eps i png) przeznaczone do nadruku na archiwizacyjnych materiałach opakowaniowych zostaną skompresowane do formatu zip i wysłane Wykonawcy przez Zamawiającego, na adres email wskazany przez Wykonawcę w umowie w terminie nie później niż 7 dni kalendarzowych od podpisania umowy przez Strony.
9. W czasie obowiązywania umowy Wykonawca może zaproponować Zamawiającemu dokonanie zmian we wzorach opakowań i nadruków wymaganych przez Zamawiającego i opisanych w *Załączniku nr 1* i *Załączniku nr 2* do umowy, a Zamawiający może te propozycje zmian zaakceptować, o ile Zamawiający uzna, że zaproponowane przez Wykonawcę zmiany są korzystne przynajmniej z jednego z trzech poniższych powodów:
 - przyczynią się do poprawy konstrukcji archiwizacyjnych materiałów opakowaniowych,
 - spowodują poprawę warunków przechowywania dokumentów,
 - ułatwią obsługę dokumentów.
 - 9.1. Czynności te (tj. składanie przez Wykonawcę propozycji zmian – w tym ich uzasadnianie – oraz udzielanie bądź odmowa akceptacji przez Zamawiającego proponowanych zmian) będą dokonywane przy wykorzystaniu poczty elektronicznej.
 - 9.2. W przypadku braku odpowiedzi mailowej ze strony Zamawiającego w ciągu 3 dni roboczych na przesłane propozycje Wykonawcy w zakresie proponowanych zmian we wzorach opakowań i nadruków, Strony przyjmują, że Zamawiający nie zgadza się na zaproponowane przez Wykonawcę zmiany w tym zakresie.
 - 9.3. Czas oczekiwania na odpowiedź Zamawiającego dotyczącą akceptacji lub odmowy akceptacji proponowanych przez Wykonawcę zmian we wzorach opakowań i nadruków nie zmienia terminu dostawy wynikającego z umowy.

.....
 (pieczęć Wykonawcy lub Wykonawców
 ubiegających się wspólnie o udzielenie zamówienia)

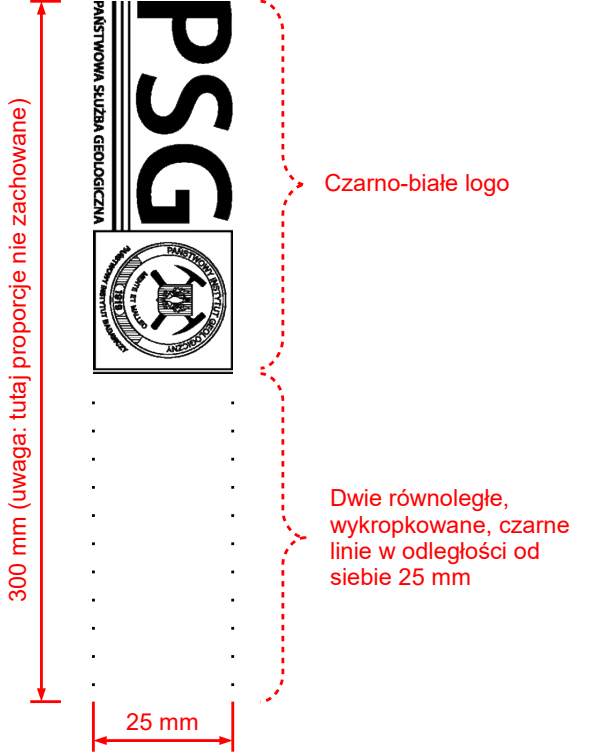
Do:
 PAŃSTWOWY INSTYTUT GEOLOGICZNY
 - PAŃSTWOWY INSTYTUT BADAWCZY
 00-975 WARSZAWA, UL. RAKOWIECKA 4

OFERTA

My, niżej podpisani

.....
 działając w imieniu i na rzecz:

.....
 w odpowiedzi na ogłoszenie nr **EZP.26.141.2021 (CRZP/26/1124/2021)** dotyczące **dostawy archiwizacyjnych materiałów opakowaniowych dla Narodowego Archiwum Geologicznego**, składamy niniejszą ofertę.

1. Oferujemy realizację przedmiotu zamówienia za cenę (obejmującą wszystkie koszty związane z należywym wykonaniem przedmiotu zamówienia, na warunkach określonych w zapytaniu ofertowym), za cenę wyciszoną zgodnie z poniższą tabelą:

L.p.	Nazwa produktu	Ilość	Cena jedn. netto produktu w zł	Wartość netto w zł (ilość x cena jedn. netto)	Wartość VAT w zł (wartość netto *%)	Wartość brutto w zł (wartość netto + wartość VAT)
A	B	C	D	E = C x D	F	G = E + F
1.	Teczka bezkwasowa biała wiązana (z nadrukiem wykonanym przed bigami)	10 600 sztuk				
2.	Pudło archiwizacyjne typu kopertowego z tektury bezkwasowej (z nadrukiem) – wariant nr 1 pudła	430 sztuk				
3.	Pudło archiwizacyjne typu kopertowego z tektury bezkwasowej (z nadrukiem) – wariant nr 2 pudła	100 sztuk				
4.	Pudło archiwizacyjne typu kopertowego z tektury bezkwasowej (z nadrukiem) – wariant nr 3 pudła	480 sztuk				
5.	Pudło archiwizacyjne typu kopertowego z tektury bezkwasowej (z nadrukiem) – wariant nr 4 pudła	240 sztuk				
6.	Pudło archiwizacyjne typu kopertowego z tektury bezkwasowej (z nadrukiem) – wariant nr 5 pudła	240 sztuk				

7.	Pudło archiwizacyjne typu kopertowego z tektury bezkwasowej (z nadrukiem) – wariant nr 6 pudła	380 sztuk				
8.	Skoroszyt z kartonu bezkwasowego na perforowane dokumenty (z nadrukiem) – wariant nr 1 skoroszytu	480 sztuk				
9.	Skoroszyt z kartonu bezkwasowego na perforowane dokumenty (z nadrukiem) – wariant nr 2 skoroszytu	240 sztuk				
10.	Skoroszyt z kartonu bezkwasowego na perforowane dokumenty (z nadrukiem) – wariant nr 3 skoroszytu	150 sztuk				
11.	Skoroszyt z kartonu bezkwasowego na perforowane dokumenty (z nadrukiem) – wariant nr 4 skoroszytu	50 sztuk				
12.	Teczka wiązana z kartonu bezkwasowego (z nadrukiem)	240 sztuk				
13.	Koperta na mapy	50 sztuk				
14.	Paski przekładkowe z białej tektury bezkwasowej	15 000 sztuk				
15.	Klipsy archiwizacyjne	96 opakowań				
Razem					X	

2. Na dostarczone archiwizacyjne materiały opakowaniowe deklarujemy udzielenie gwarancji i rękojmi na okres miesięcy (nie mniej niż 24 miesiące).

W przypadku, gdy Wykonawca nie wpisze w formularzu oferty okresu gwarancji i rękojmi, Zamawiający przyjmie, że Wykonawca zaoferował minimalny okres, tj. 24 miesiące.

3. Zobowiązujemy się wykonać przedmiot zamówienia w terminie określonym w pkt 4 Zapytania ofertowego.

4. Uważamy się za związanych niniejszą ofertą 60 dni od upływu terminu składania ofert.

5. W razie wybrania naszej oferty zobowiązujemy się do podpisania umowy na warunkach określonych przez Stronę oraz w miejscu i terminie określonym przez Zamawiającego przy uwzględnieniu zapisów projektu umowy załączonego do Zapytania ofertowego.

6. Oświadczamy, że wypełniliśmy obowiązki informacyjne przewidziane w art. 13 lub art. 14 rozporządzenia Parlamentu Europejskiego i Rady (UE) 2016/679 z dnia 27 kwietnia 2016 r. w sprawie ochrony osób fizycznych w związku z przetwarzaniem danych osobowych i w sprawie swobodnego przepływu takich danych oraz uchylenia dyrektywy 95/46/WE (ogólne rozporządzenie o ochronie danych) (Dz. Urz. UE L 119 z 2016 r.,) wobec osób fizycznych, od których dane osobowe bezpośrednio lub pośrednio pozyskałem w celu ubiegania się o udzielenie zamówienia publicznego w niniejszym postępowaniu.

7. Załącznikami do niniejszego formularza są:

a)

8. Osoba uprawniona do kontaktów z Zamawiającym:,

(imię i nazwisko)

tel., e-mail

....., *dnia*

.....
*podpis Wykonawcy
lub upoważnionego przedstawiciela
Wykonawcy*

Istotne postanowienia umowy**Umowa nr CRZP/26/...../2021
ZAMÓWIENIA PUBLICZNE EZP.26.141.2021**

zawarta w dniu2021 roku w Warszawie pomiędzy/zawarta pomiędzy:

Państwowym Instytutem Geologicznym – Państwowym Instytutem Badawczym z siedzibą w Warszawie, adres: ul. Rakowiecka 4, 00-975 Warszawa, wpisanym do rejestru przedsiębiorców Krajowego Rejestru Sądowego prowadzonego przez Sąd Rejonowy dla m. st. Warszawy w Warszawie, XIII Wydział Gospodarczy Rejestrowy KRS pod numerem 0000122099, NIP 5250008040, Regon: 000332133, reprezentowanym przez/w imieniu którego działają:

.....
zwanym w dalszej części umowy **Zamawiającym** lub **PIG-PIB**,

a
(w przypadku przedsiębiorcy wpisanego do KRS)*

....., z siedzibą w przy ulicy, wpisaną do rejestru przedsiębiorców Krajowego Rejestru Sądowego prowadzonego przez Sąd Rejonowy..... w, Wydział Gospodarczy Krajowego Rejestru Sądowego pod numerem KRS:, NIP, Regon, reprezentowaną przez:

.....
zwaną w dalszej części umowy **Wykonawcą**,

(w przypadku przedsiębiorcy wpisanego do ewidencji działalności gospodarczej)*

panem/panią adres do doręczeń:, ul. działającym/ą na podstawie wpisu do Centralnej Ewidencji i Informacji o Działalności Gospodarczej pod firmą, adres prowadzenia działalności, ul., NIP:....., Regon, reprezentowanym/ą przez: (na mocy)

zwanym/zwaną w dalszej części umowy **Wykonawcą**,

(w przypadku spółki cywilnej)*

panem/panią adres do doręczeń:, ul. działającym/ą na podstawie wpisu do Centralnej Ewidencji i Informacji o Działalności Gospodarczej pod firmą, adres prowadzenia działalności, ul., NIP:....., Regon, reprezentowanym/ą przez: (na mocy)

panem/panią adres do doręczeń:, ul. działającym/ą na podstawie wpisu do Centralnej Ewidencji i Informacji o Działalności Gospodarczej pod firmą, adres prowadzenia działalności, ul., NIP:....., Regon, reprezentowanym/ą przez: (na mocy)

wspólnikami spółki cywilnej, NIP

zwanymi w dalszej części umowy **Wykonawcą**

zwanymi także łącznie **Stronami**.

W rezultacie dokonanego przez Zamawiającego wyboru oferty, zgodnie z art. 2 ust. 1 pkt. 1 ustawy z dnia 11 września 2019 r. Prawo zamówień publicznych (t.j.: Dz. U. z 2021 r., poz.1129 z późn. zm.) oraz zgodnie z §18 ust. 1 Regulaminu udzielania zamówień publicznych w Państwowym Instytucie Geologicznym – Państwowym Instytucie Badawczym (Załącznika nr 1 do Zarządzenia nr 32 Dyrektora Państwowego Instytutu Geologicznego – Państwowego Instytutu Badawczego z dnia 26 października 2018 r. w sprawie Regulaminu) udzielania zamówień publicznych w Państwowym Instytucie Geologicznym – Państwowym Instytucie Badawczym zm. Zarządzeniem nr 3 Dyrektora Państwowego Instytutu Geologicznego – Państwowego Instytutu Badawczego z dnia 4 stycznia 2021 r została zawarta umowa (dalej „umowa”) o treści następującej:

§ 1. Przedmiot Umowy

1. Na warunkach określonych w niniejszej umowie, dokumentach w niej przywołanych i za cenę w niej określoną, Wykonawca zobowiązuje się do sprzedaży i dostawy archiwizacyjnych materiałów opakowaniowych (zamiennie zwanych produktami) dla Narodowego Archiwum Geologicznego w Państwowym Instytucie Geologicznym – Państwowym Instytucie Badawczym w Warszawie, a Zamawiający zobowiązuje się do ich zakupu i zapłaty wynagrodzenia należnego Wykonawcy.
2. Szczegółowy zakres przedmiotu umowy określa *Załącznik nr 1 – Opis przedmiotu zamówienia, Załącznik nr 2 – Wzory opakowań i nadruków oraz Załącznik nr 3 – Oferta Wykonawcy z dnia*

3. Przedmiot umowy obejmuje w szczególności:
 - 1) Dostawę na koszt i ryzyko Wykonawcy archiwizacyjnych materiałów opakowaniowych do siedziby PIG-PIB w Warszawie na adres wskazany w § 2 ust. 1 umowy wraz z ich rozładunkiem w miejscu wskazanym przez Zamawiającego;
 - 2) Udzielenie gwarancji na dostarczone materiały na warunkach wskazanych w § 5 umowy;
4. Przedmiot umowy zostanie dostarczony w ramach jednej dostawy, w terminie uprzednio ustalonym z przedstawicielem Zamawiającego na warunkach wskazanych w § 2 ust. 2-3 umowy.
5. Dostawę każdego produktów o numerach od 1 do 12 (bez nadruku) będzie poprzedzać akceptacja wzorników przez Zamawiającego następująca w ciągu 2 dni roboczych od daty jego dostarczenia przez Wykonawcę na adres siedziby Zamawiającego. Akceptacja lub uwagi Zamawiającego do każdego wzornika będą przesyłane mailowo na adresy wskazane w § 3. ust. 6 pkt. 2).
6. Wykonawca zobowiązuje się dostarczyć Zamawiającemu wyłącznie fabrycznie nowe produkty. Ponadto, Wykonawca oświadcza, że w chwili dostawy produkty stanowią będą jego własność, będą wolne od wad fizycznych oraz prawnych, nie będą przedmiotem zastawu, a także, że wobec Wykonawcy nie toczy się jakiegokolwiek postępowanie egzekucyjne.
7. Wszędzie, gdzie nie określono wprost inaczej, przyjmuje się, że terminy liczone w dniach (a nie wyrażone konkretną datą) w ramach realizacji umowy stanowią dni robocze. Za dni robocze Strony uznają dzień od poniedziałku do piątku z wyłączeniem dni ustawowo wolnych od pracy.

§ 2. Termin i miejsce realizacji

1. Wykonawca zobowiązuje się do realizacji przedmiotu umowy w zakresie dostawy archiwizacyjnych materiałów opakowaniowych do siedziby Zamawiającego w Warszawie (kod pocztowy 00-975) przy ul. Rakowieckiej 4, do budynku im. Jana Wyżykowskiego i wykonania pozostałych czynności opisanych w § 1. ust. 3 pkt. 1 i 2) w terminie do dnia 10 grudnia 2021 r.
2. Przedmiot umowy dostarczany będzie w uzgodnionym między Zamawiającym, a Wykonawcą terminie, przypadającym w dni robocze, od poniedziałku do piątku, w godzinach od 8:00 do 14:00.
3. Wykonawca zobowiązuje się uzgodnić z Zamawiającym termin dostawy co najmniej z 3-dniowym wyprzedzeniem, pocztą elektroniczną na adresy osób upoważnionych przez Zamawiającego, o których mowa w § 3 ust. 6 pkt 1) umowy.

§ 3. Odbiór przedmiotu umowy

1. Dokonując odbioru przedmiotu umowy Zamawiający będzie sprawdzał zgodność dostarczonych produktów z umową pod względem asortymentu, ilości, jakości i terminowości dostawy.
2. Jeśli w czasie dokonywania odbioru przedmiotu umowy Zamawiający stwierdzi niezgodność dostarczonych produktów w zakresie asortymentu, ilości lub jakości, Wykonawca niezwłocznie – nie później jednak niż w terminie 14 dni od powiadomienia przez Zamawiającego – zobowiązuje się dostarczyć produkty zgodne z umową. W takim przypadku za datę wykonania przedmiotu umowy uważa się datę dostarczenia produktów po usunięciu nieprawidłowości.
3. Z czynności odbioru przedmiotu umowy Zamawiający w terminie 4 dni od daty dostawy produktów, sporządzi *Protokół odbioru*, którego wzór stanowi *Załącznik nr 4* do umowy.
4. *Protokół odbioru* w ciągu 2 dni od jego sporządzenia Zamawiający wyśle w postaci skanu na adresy poczty e-mail Wykonawcy, o których mowa w ust. 6 pkt 2 niżej.
5. *Protokół odbioru*, podpisany przez obie Strony „bez zastrzeżeń”, stanowi podstawę do wystawienia przez Wykonawcę faktury.
6. Osobami uprawnionymi do kontaktu z drugą Stroną umowy, w tym do podpisywania protokołu odbioru są:
 - 1) ze strony Zamawiającego:
 -, tel., e-mail:
 - 2) ze strony Wykonawcy:
 -, tel., e-mail:
 -, tel., e-mail:
7. Bez podpisów ww. osób upoważnionych do dokonania czynności odbioru, czynność odbioru jest bezskuteczna i nie stanowi podstawy do wystawienia przez Wykonawcę faktury.
8. Zmiana przedstawicieli Stron wskazanych w ust. 5 może być dokonana poprzez powiadomienie dokonane w formie pisemnej lub na adres poczty elektronicznej drugiej Strony i nie stanowi zmiany umowy.
9. Strony zobowiązują się do wzajemnego przekazywania sobie niezwłocznie wszelkich informacji mogących mieć wpływ na realizację umowy. Wykonawca niezwłocznie udzieli odpowiedzi w formie pisemnej na zgłaszane przez Zamawiającego uwagi dotyczące realizacji przedmiotu umowy, w terminie nie dłuższym niż 2 dni robocze od dnia zgłoszenia uwag.

§ 4. Wynagrodzenie i sposób zapłaty

1. Za terminowe i prawidłowe wykonanie niniejszej umowy Zamawiający zapłaci Wykonawcy wynagrodzenie w wysokości:
 - netto:,
 - brutto: zł (słownie: 00/100),
zgodnie z *Ofertą Wykonawcy z dnia*, stanowiącą *Załącznik nr 3* do niniejszej umowy.
2. Wynagrodzenie, o którym mowa w ust. 1, jest niezmiennie przez cały okres realizacji umowy i obejmuje wszelkie koszty, jakie poniesie Wykonawca z tytułu należytego wykonania przedmiotu niniejszej umowy, w szczególności wartość archiwizacyjnych materiałów opakowaniowych, podatku od towarów i usług oraz koszty dostawy do Zamawiającego, załadunku i rozładunku produktów w miejscu wskazanym przez Zamawiającego.
3. Rozliczenie za dostawę będzie dokonywane zgodnie z rzeczywistą ilością dostarczonych produktów, a potwierdzeniem zrealizowania dostawy przedmiotu umowy będzie Protokół odbioru, o którym mowa w § 3. ust. 3.
4. Wynagrodzenie płatne będzie przelewem na rachunek bankowy Wykonawcy wskazany na prawidłowo wystawionej i dostarczonej Zamawiającemu, wraz z Protokołem odbioru, o którym mowa w § 3 ust. 3 powyżej, fakturze (albo, w przypadku konieczności zastosowania mechanizmu podzielonej płatności – na rachunki bankowe Wykonawcy, w tym rachunek VAT Wykonawcy, wskazane na fakturze), w terminie 30 dni od daty jej otrzymania przez Zamawiającego. Wzór Protokołu odbioru dostawy stanowi Załącznik nr 4 do niniejszej umowy.
5. Wykonawca jest zobowiązany do wpisania na fakturze numeru niniejszej umowy.
6. Wykonawca zobowiązany jest do przekazania prawidłowo wystawionej faktury, elektronicznie na adres: kancelaria@pgi.gov.pl przy użyciu komunikatu zwrotnego/autorespondera lub papierowo na adres: Państwowy Instytut Geologiczny – Państwowy Instytut Badawczy, ul. Rakowiecka 4, 00 - 975 Warszawa.
7. Zamawiający oświadcza, że jest czynnym podatnikiem podatku od towarów i usług, NIP 525-000-80-40.
8. Wykonawca oświadcza, że jest czynnym podatnikiem podatku od towarów i usług o NIP
9. Płatność uważa się za zrealizowaną w dniu złożenia przez Zamawiającego dyspozycji przelewu.
10. Wykonawca nie może bez uprzedniej pisemnej zgody Zamawiającego dokonać przeniesienia praw lub obowiązków wynikających z niniejszej umowy.
11. Zamawiający niniejszym oświadcza, iż w rozumieniu art. 4c ustawy z dnia 8.03.2013 roku o przeciwdziałaniu nadmiernym opóźnieniom w transakcjach handlowych (t.j. Dz. U. z 2021 roku poz. 424 z późn. zm.) posiada status dużego przedsiębiorcy.

§ 5. Gwarancja jakości i rękojmia oraz serwis pogwarancyjny

1. Na dostarczone w ramach przedmiotu umowy archiwizacyjne materiały opakowaniowe Wykonawca udziela – licząc od daty podpisania *Protokołu odbioru bez uwag*, o którym mowa w § 3 ust. 3 – rękojmi oraz gwarancji jakości na okres ... miesięcy (z wyłączeniem uszkodzeń mechanicznych wynikających z normalnego użycia przez Zamawiającego produktów) i na warunkach określonych w *Karcie gwarancyjnej* przedłożonej przez Wykonawcę przy odbiorze przedmiotu umowy, stanowiącej *Załącznik nr 5* do umowy.
2. Wykonawca dla dostarczanych archiwizacyjnych materiałów opakowaniowych zapewnia niezmienną gwarancję jakości w okresie realizacji umowy.
3. Odpowiedzialność z tytułu gwarancji jakości obejmuje wady powstałe z przyczyn tkwiących w dostarczonych archiwizacyjnych materiałach opakowaniowych, wynikające w szczególności z ukrytych wad materiałów lub wadliwego wykonawstwa.
4. W okresie objętym gwarancją Wykonawca zobowiązuje się do usuwania wad produktów w terminie 14 dni od otrzymania zgłoszenia wad lub do dostarczania na swój koszt archiwizacyjnych materiałów opakowaniowych wolnych od wad w terminie 14 dni licząc od dnia upływu terminu na usunięcie wad (dotyczy przypadku wad nieusuwalnych, tj. wymiany archiwizacyjnych materiałów opakowaniowych na nowe).
5. Zamawiający będzie zgłaszał Wykonawcy reklamacje pisemnie lub pocztą elektroniczną na adres email: w dni robocze. Wykonawca zobowiązany jest potwierdzić fakt otrzymania zgłoszenia reklamacyjnego pisemnie w terminie do 3 dni roboczych od otrzymania zgłoszenia reklamacyjnego.

§ 6. Kary umowne

1. W razie wystąpienia zwłoki w dostarczeniu niewadliwego, zgodnego z przedmiotem zamówienia jednego z produktów, ponad termin określony w § 2 ust. 1, Wykonawca zobowiązuje się do zapłaty Zamawiającemu kary umownej w wysokości 0,5 % wynagrodzenia brutto, o którym mowa w §4 ust. 1, za każdy dzień zwłoki, nie więcej jednak niż 15 % tego wynagrodzenia.
2. W razie wystąpienia zwłoki w wykonaniu obowiązków wynikających z gwarancji i rękojmi, określonych w § 5,

ponad terminy ustalone w tym paragrafie umowy, Wykonawca zapłaci Zamawiającemu kary umowne w wysokości 0,2 % wartości brutto, o którym mowa w § 4 ust. 1 powyżej, za każdy dzień roboczy zwłoki, nie więcej jednak niż 15 % wartości zamówienia.

3. W przypadku odstąpienia od umowy – przez Zamawiającego lub Wykonawcę – z przyczyn leżących po stronie Wykonawcy, Wykonawca zapłaci Zamawiającemu karę umowną w wysokości 15 % wartości brutto umowy (wynagrodzenia, o którym mowa w §4 ust. 1) od wykonania, której odstąpiono.
4. W celu potwierdzenia spełniania norm ISO w zakresie parametrów podanych przez Zamawiającego w *Opisie przedmiotu zamówienia* dla materiałów wykorzystanych do wytworzenia produktów dostarczonych Zamawiającemu przez Wykonawcę, Zamawiający w terminie dwóch lat od zrealizowania przedmiotu umowy, może zlecić akredytowanemu laboratorium, właściwemu dla badania jakości papieru, przeprowadzenie analiz tektury i kartonu produktów, z których wykonano zostały dostarczone archiwizacyjne materiały opakowaniowe. Jeśli w rezultacie analiz raport badań przedstawiony przez to laboratorium wykaże gorsze parametry jakościowe tektury i kartonu niż te określone w *Opisie przedmiotu zamówienia*, Wykonawca zwróci Zamawiającemu koszty wykonania ww. analiz oraz wartość wszystkich produktów dostarczonych Zamawiającemu przez Wykonawcę, które zostały wykonane z kartonu i tektury o parametrach niezgodnych z umową.
5. Zamawiający może dochodzić na zasadach ogólnych odszkodowania przenoszącego wysokość zastrzeżonych kar umownych. Zamawiającemu przysługuje prawo do potrącania kar umownych z należnościami Wykonawcy – choćby niewymagalnymi, na co Wykonawca wyraża niniejszym zgodę.
6. Każde ze zobowiązań określonych w niniejszym paragrafie w ust. 1-3 jest samodzielne i Zamawiający jest uprawniony do dochodzenia kar umownych z tytułu zaistnienia każdego ze zdarzeń wskazanych w tym postanowieniu zarówno wszystkich łącznie jak i każdego z osobna.
7. Zapłata przez Wykonawcę kar umownych w przypadkach określonych w ust. 1 nie zwalnia Wykonawcy z obowiązku ukończenia realizacji przedmiotu umowy lub jakichkolwiek innych obowiązków i zobowiązań z niej wynikających.
8. Za opóźnienie w zapłacie faktury Wykonawca może żądać od Zamawiającego zapłaty odsetek ustawowych.

§ 7. Odstąpienie od umowy

1. Zamawiającemu przysługuje prawo do odstąpienia od niniejszej umowy w całości lub części, z przyczyn leżących po stronie Wykonawcy, ze skutkiem na dzień złożenia Wykonawcy oświadczenia (ex nunc), gdy:
 - 1) Wykonawca dopuszcza się istotnego i rażącego naruszenia postanowień niniejszej umowy, w tym pozostaje w zwłoce z realizacją umowy ponad termin określony w § 2 ust. 1, a uchybienie terminowi przekracza 7 dni;
 - 2) Wykonawca odmówił lub nie dokonał w ustalonym terminie, poprawek i uzupełnień lub nie usunął wad lub usterek;
 - 3) zostanie wydany nakaz zajęcia majątku lub otwarta likwidacja Wykonawcy, w zakresie uniemożliwiającym wykonywanie przedmiotu niniejszej umowy.
 - 4) Wykonawca zleca wykonanie zadań będących przedmiotem niniejszej umowy osobie trzeciej niewykazanej jako podwykonawca lub bez uprzedniej zgody Zamawiającego.
2. Odstąpienie od umowy na zasadach określonych w niniejszym paragrafie może nastąpić w terminie realizacji umowy wydłużonym o 30 dni.
3. Odstąpienie od umowy powinno nastąpić w formie pisemnej pod rygorem nieważności i powinno zawierać uzasadnienie.

§ 8. Ochrona danych osobowych

1. Zamawiający udostępni Wykonawcy dane osobowe w celu i zakresie niezbędnym do wykonania niniejszej umowy na podstawie art. 6 ust. 1 lit. b i f RODO.
2. Wykonawca zobowiązuje się do przetwarzania udostępnionych przez Zamawiającego danych osobowych zgodnie z przepisami prawa powszechnie obowiązującego o ochronie danych osobowych, w szczególności z przepisami *Rozporządzenia Parlamentu Europejskiego i Rady z dnia 26 kwietnia 2016 r w sprawie ochrony osób fizycznych w związku z przetwarzaniem danych osobowych i w sprawie swobodnego przepływu takich danych oraz uchylenia dyrektywy 95/46/WE, zwane dalej „RODO”*.
3. Wykonawca oświadcza, że stosuje powszechnie obowiązujące przepisy prawa o ochronie danych osobowych.
4. Zakres udostępnianych danych osobowych obejmuje dane pracowników w zakresie: imienia, nazwiska, adresu mailowego, numeru telefonu.
5. Udostępnione przez Zamawiającego dane osobowe będą przetwarzane przez Wykonawcę wyłącznie w celu realizacji niniejszej umowy w zakresie świadczenia usług, o których mowa w §1Umowy.

6. Wykonawca zobowiązuje się, przy przetwarzaniu udostępnionych danych osobowych, do ich zabezpieczenia poprzez stosowanie odpowiednich środków technicznych i organizacyjnych zapewniających adekwatny stopień bezpieczeństwa odpowiadający ryzyku związanym z przetwarzaniem danych osobowych, *w szczególności zgodnie z art. 32 RODO*. Wykonawca poinformuje na piśmie Zamawiającego o zastosowanych środkach technicznych i organizacyjnych zapewniających adekwatny stopień bezpieczeństwa odpowiadający ryzyku związanym z przetwarzaniem danych osobowych zgodnie z art. 32 RODO.
7. Wykonawca zobowiązuje się dołożyć należytej staranności przy przetwarzaniu udostępnionych danych osobowych.
8. Wykonawca zapewni, że osoby, które będą zaangażowane w czynności przetwarzania danych osobowych w ramach jego organizacji:
 - a) otrzymają pisemne upoważnienia do przetwarzania danych osobowych;
 - b) będą zaznajomione z obowiązującymi przepisami o ochronie danych osobowych (z uwzględnieniem ich ewentualnych zmian) oraz z odpowiedzialnością za ich nieprzestrzeganie;
 - c) będą dokonywały czynności przetwarzania danych osobowych wyłącznie na polecenie Administratora;
 - d) zobowiążą się do bezterminowego zachowania w tajemnicy danych osobowych oraz stosowanych przez Wykonawcę sposobów ich zabezpieczenia, o ile taki obowiązek nie wynika dla nich z odpowiednich przepisów.
9. Wykonawca zobowiązuje się do zachowania w tajemnicy udostępnionych danych osobowych także po ustaniu niniejszej umowy.
10. Wykonawca, uwzględniając charakter przetwarzania danych osobowych oraz dostępne mu informacje, ma obowiązek współdziałania z Zamawiającym w wywiązaniu się z obowiązków określonych w art. 32–36 RODO.
11. W przypadku stwierdzenia naruszenia ochrony danych osobowych, w szczególności o którym mowa w art. 4 pkt 12 RODO, Wykonawca zobowiązuje się do bezzwłocznego poinformowania Zamawiającego, w formie pisemnej oraz dodatkowo na adres mailowy iod@pgi.gov.pl, o tym fakcie w okresie do 24 godzin, wskazując okoliczności i zakres naruszenia.
12. Jeżeli Wykonawca realizując umowę zleci podwykonawcom prace, w trakcie których będą przetwarzane dane osobowe, odpowiednio powierzy im, za zgodą Zamawiającego, w drodze umowy zawartej na piśmie, przetwarzanie tych danych na warunkach zgodnych z postanowieniami niniejszej umowy. W przypadku zlecenia prac podwykonawcom, Wykonawca odpowiada za szkody, jakie powstaną wobec Zamawiającego lub osób trzecich na skutek przetwarzania przez podwykonawców danych osobowych niezgodnie z niniejszą umową lub przepisami prawa powszechnie obowiązującego.
13. Wykonawca jest odpowiedzialny za udostępnienie lub wykorzystanie danych osobowych niezgodnie z treścią umowy, a w szczególności za udostępnienie powierzonych do przetwarzania danych osobowych osobom nieupoważnionym
14. Wykonawca zapewni w okresie obowiązywania niniejszej umowy pełną ochronę danych osobowych oraz zgodność ze wszelkimi obecnymi oraz przyszłymi przepisami prawa dotyczącymi ochrony danych osobowych i prywatności.
15. Wykonawcy nie przysługuje wynagrodzenie za wykonywanie obowiązków wynikających z niniejszego paragrafu.
16. W sprawach nieuregulowanych w niniejszym paragrafie zastosowanie mają przepisy RODO.
17. Wykonawca oświadcza, że akceptuje postanowienia umowne w zakresie ochrony danych osobowych.

§ 9. Postanowienia końcowe

1. O ile przepisy prawa inaczej nie stanowią, każda ze Stron zobowiązana jest do zachowania w poufności informacji dotyczących drugiej Strony otrzymanych w związku z realizacją niniejszej umowy.
2. Załączniki stanowią integralną część niniejszej umowy.
3. Strony zobowiązują się do informowania o każdej zmianie swego adresu lub siedziby.
4. Ewentualne spory wynikłe w związku z realizacją postanowień niniejszej umowy, Strony będą rozstrzygać polubownie. W razie braku porozumienia spory będą podlegać rozstrzygnięciu przez sąd powszechny właściwy miejscowo dla siedziby Zamawiającego.
5. W sprawach nieuregulowanych umową mają zastosowanie przepisy Kodeksu Cywilnego.
6. Umowę sporządzono w 3 (trzech) jednobrzmiących egzemplarzach, 1 (jeden) dla Wykonawcy i 2 (dwa) dla Zamawiającego.
7. Niniejsza Umowa wchodzi w życie w dniu jej podpisania przez Strony, w przypadku, jeśli podpisy Stron nie są złożone jednocześnie, umowa wchodzi w życie z momentem złożenia ostatniego podpisu.

Załączniki:

- Załącznik nr 1 – Opis przedmiotu zamówienia;
- Załącznik nr 2 – Wzory opakowań i nadruków
- Załącznik nr 3 – Oferta Wykonawcy z dnia
- Załącznik nr 4 – Wzór protokołu odbioru
- Załącznik nr 5 – Karta gwarancyjna

Zamawiający:

.....

Wykonawca:

.....

Załącznik nr 4 do umowy – Protokół odbioru

Protokół odbioru z dnia
sporządzony w Warszawie w siedzibie Zamawiającego

Dostawca: oraz

Zamawiający: Państwowy Instytut Geologiczny – Państwowy Instytut Badawczy;

1. Strony oświadczają, że w dniu, zgodnie z Umową nr z dnia na zakup i dostawę **archiwizacyjnych materiałów opakowaniowych dla Narodowego Archiwum Geologicznego** do siedziby Zamawiającego zostały dostarczone wymagane następujące produkty:

Nr produktu	Nazwa produktu	Ilość dostarczonych produktów

2. Przedstawiciele Zamawiającego nie zgłaszają zastrzeżeń co do asortymentu, jakości, ilości i terminowości dostawy ww. produktów*

3. Przedstawiciele Zamawiającego zgłaszają poniższe zastrzeżenia do:

- do asortymentu – w zakresie*:

.....

- do jakości – w zakresie*:

.....

- do ilości – w zakresie*:

.....

- do terminowości dostawy* :

.....

Wszystkie pozostałe warunki Umowy w zakresie dostawy zostały zrealizowane przez Wykonawcę zgodnie z postanowieniami Umowy.

4. Przedstawiciele Zamawiającego **dokonał bez zastrzeżeń / z zastrzeżeniami / nie dokonał*** odbioru dostawy ze względu na nw. (*wskazać okoliczności*):

.....

.....

.....

Inne uwagi:

.....

.....

.....

*Podpisy osób upoważnionych przez
Zamawiającego do dokonania odbioru:*

.....

*Podpis Dostawcy lub osób upoważnionych
przez Dostawcę:*

.....

.....

*niepotrzebne skreślić