



ENiA Energetyka i Automatyka  
Jarosław Klejment  
Płocochowo 32a  
06-100 Pułtusk  
NIP 568-142-46-94  
tel. +48 508 196 625  
mail: jaroslaw.klejment@gmail.com

---

## **SPECYFIKACJA TECHNICZNA WYKONANIA I ODBIORU ROBÓT BUDOWLANYCH**

Nazwa obiektu: **Budowa linii kablowej oświetlenia ulicznego wraz ze słupami oświetlenia ulicznego, budowa stacji ładowania pojazdów, budowa linii kablowych nN do zasilania pompowni oraz do zasilania stacji ładowania pojazdów w miejscowości Nasielsk ul. Kościuszki, Kozia, Składowa, Mała, Św. Wojciecha, Kościelna gm. Nasielsk**

Adres obiektu: **Nasielsk ul. Kościuszki, Kozia, Składowa, Mała, Św. Wojciecha, Kościelna  
gm. Nasielsk dz nr 665, 666, 667/1, 667/2, 691, 682, 645, 618 obręb 1 -  
Nasielsk**

Branża: **elektryczna**

Inwestor, adres: **GMINA NASIELSK  
ul. Elektronowa 3, 05-190 Nasielsk**

Projektant: **mgr inż. Jarosław Klejment - upr MAZ/0269/PWBE/15**  
w specjalności instalacyjnej  
w zakresie sieci, instalacji i urządzeń elektrycznych

.....

sierpień, 2021r.

## **1. Wstęp**

### **1.1. Przedmiot STWiORB**

Przedmiotem niniejszej Specyfikacji Technicznej Wykonania i Odbioru Robót Budowlanych są wymagania dotyczące budowy linii kablowej oświetlenia ulicznego wraz ze słupami oświetlenia ulicznego, budowy stacji ładowania pojazdów, budowy linii kablowych nN do zasilania infrastruktury skweru miejskiego w miejscowości Nasielsk ul. Kościelna, Młynarska, Rynek, Starzyńskiego gm. Nasielsk

### **1.2. Zakres stosowania STWiORB**

Specyfikacja Techniczna Wykonania i Odbioru Robót Budowlanych stosowana jest jako dokument przetargowy przy zleceniu i realizacji robót wymienionych w punkcie 1.1.

### **1.3. Zakres robót objętych STWiORB**

Ustalenia zawarte w niniejszej specyfikacji dotyczą zasad prowadzenia robót związanych z budową linii kablowej oświetlenia ulicznego, budową zasilania przepompowni i stacji ładowania pojazdów, oraz dostawą, montażem i uruchomieniem stacji ładowania pojazdów.

### **1.4. Określenia podstawowe**

**1.4.1. Linia kablowa** - kabel wielożyłowy lub wiązka kabli jednożyłowych w układzie wielofazowym albo kilka kabli jedno- lub wielożyłowych połączonych równolegle, łącznie z osprzętem, ułożone na wspólnej trasie i łączące zaciski tych samych dwóch urządzeń elektrycznych jedno- lub wielofazowych.

**1.4.2. Trasa kablowa** - pas terenu, w którym ułożone są jedna lub więcej linii kablowych.

**1.4.3. Napięcie znamionowe linii** - napięcie międzyprzewodowe, na które linia kablowa została zbudowana.

**1.4.4. Osprzęt linii kablowej** - zbiór elementów przeznaczonych do łączenia, rozgałęziania lub zakończenia kabli.

**1.4.5. Osłona kabla** - konstrukcja przeznaczona do ochrony kabla przed uszkodzeniami mechanicznymi, chemicznymi i działaniem łuku elektrycznego.

**1.4.6. Przykrycie** folia i piasek ułożona nad kablem w celu ochrony przed mechanicznym uszkodzeniem od góry.

**1.4.7. Przegroda** - osłona ułożona wzdłuż kabla w celu oddzielenia go od sąsiedniego kabla lub od innych urządzeń.

- 1.4.8. Skrzyżowanie** - takie miejsce na trasie linii kablowej, w którym jakakolwiek część rzutu poziomego linii kablowej przecina lub pokrywa jakąkolwiek część rzutu poziomego innej linii kablowej lub innego urządzenia podziemnego.
- 1.4.9. Zbliżenie** - takie miejsce na trasie linii kablowej, w którym odległość między linią kablową, urządzeniem podziemnym lub drogą komunikacyjną itp. jest mniejsza niż odległość dopuszczalna dla danych warunków układania bez stosowania przegród lub osłon zabezpieczających i w których nie występuje skrzyżowanie.
- 1.4.10. Przepust kablowy** - konstrukcja o przekroju okrągłym przeznaczona do ochrony kabla przed uszkodzeniami mechanicznymi, chemicznymi i działaniem łuku elektrycznego, uszczelniona obustronnie po ułożeniu kabla.
- 1.4.11. Dodatkowa ochrona przeciwporażeniowa** - ochrona części przewodzących, dostępnych w wypadku pojawienia się na nich napięcia w warunkach zakłóceńowych.
- 1.4.12. Słup oświetleniowy** - konstrukcja wsporcza osadzona bezpośrednio w gruncie za pomocą fundamentu służąca do zamocowania oprawy oświetleniowej na wysokości ok. 6,8m.
- 1.4.13. Wysięgnik** - element rurowy łączący słup oświetleniowy z oprawą.
- 1.4.14. Oprawa oświetleniowa** - urządzenie służące do rozdziału, filtracji i przekształcania strumienia świetlnego wysyłanego przez źródło światła, zawierające wszystkie niezbędne detale do przymocowania i połączenia z instalacją elektryczną.
- 1.4.15. Kabel** - przewód wielożyłowy izolowany, przystosowany do przewodzenia prądu elektrycznego, mogący pracować pod i nad ziemią.
- 1.4.16. Fundament** - konstrukcja żelbetowa zagłębiona w ziemi, służąca do utrzymania słupa w pozycji pracy.
- 1.4.17. Szafka przyłączeniowa oświetlenia** - typowa szafka na bazie złącza kablowego z fundamentem.
- 1.4.18. Elektroenergetyczna linia napowietrzna** - urządzenia napowietrzne, do przesyłania energii elektrycznej, złożone z przewodów, izolatorów, konstrukcji wsporczych i osprzętu.
- 1.4.19. Stacja ładowania pojazdów** - urządzenie elektryczne służące do ładowania akumulatorów i innych urządzeń elektrycznych (w tym pojazdów elektrycznych) zasilanych prądem elektrycznym, wyposażonych w akumulator.

**1.4.20.** Pozostałe określenia podstawowe są zgodne z normami PN-61/E-01002, PN-84/E-02051.

## **1.5. Ogólne wymagania dotyczące robót**

Wykonawca Robót jest odpowiedzialny za jakość ich wykonania oraz za ich zgodność z Dokumentacją Projektową, STWiORB i poleceniami Inspektora Nadzoru.

### **1.5.1. Przekazanie Terenu Budowy**

Zamawiający w terminie ustalonym w umowie przekazuje Wykonawcy Teren Budowy wraz ze wszystkimi wymaganymi uzgodnieniami prawnymi i administracyjnymi. Dane dotyczące osnowy geodezyjnej poziomej i wysokościowej oraz punktów granicznych należy pobrać z właściwego Powiatowego Ośrodka Dokumentacji Geodezyjnej i Kartograficznej. Na Wykonawcy spoczywa odpowiedzialność za ochronę przekazanych mu punktów pomiarowych do chwili odbioru ostatecznego Robót. Uszkodzone lub zniszczone znaki geodezyjne Wykonawca odtworzy lub wznowi i utrwali na własny koszt.

### **1.5.2. Dokumentacja Projektowa**

Dokumentacja Projektowa będzie zawierać rysunki, obliczenia, dokumenty i zostanie przekazana Wykonawcy po podpisaniu umowy:

Wykonawca otrzyma od Zamawiającego po podpisaniu umowy projekt na roboty objęte umową. Pełna Dokumentacja Projektowa znajduje się do wglądu w okresie przygotowywania ofert w siedzibie Inwestora.

Dokumentacja Projektowa do opracowania przez Wykonawcę:

Wykonawca opracuje w ramach ceny kontraktowej następujące opracowania:

Projekty organizacji ruchu wynikające z realizacji robót,

Inne projekty i opracowania wynikające z dokonanych uzgodnień, wymagań zawartych w dokumentacji projektowej, Specyfikacjach Technicznych lub z polecenia Inspektora Nadzoru.

Wszelkie roboty budowlane wynikające z projektów wykonawczych opracowanych przez Wykonawcę muszą zostać przez niego zrealizowane.

### **1.5.3. Zgodność Robót z Dokumentacją Projektową i STWiORB**

Dokumentacja Projektowa, Specyfikacje Techniczne oraz dodatkowe dokumenty przekazane przez Zamawiającego Wykonawcy stanowią część umowy, a wymagania wyszczególnione w choćby jednym z nich są obowiązujące dla Wykonawcy tak jakby zawarte były w całej dokumentacji.

### **1.5.4. Zabezpieczenie Terenu Budowy**

Wykonawca jest zobowiązany do zabezpieczenia Terenu Budowy w okresie trwania realizacji umowy aż do odbioru robót i przekazania terenu budowy Zamawiającemu. Wykonawca jest zobowiązany do utrzymania ruchu publicznego oraz utrzymania istniejących obiektów (jezdnie, ścieżki rowerowe, ciągi pieszne, znaki drogowe, bariery ochronne, urządzenia odwodnienia itp.) na terenie budowy, W okresie trwania realizacji kontraktu, aż do odbioru robót i przekazania terenu budowy Zamawiającemu. Wykonawca będzie odpowiadał za

bezpieczeństwo, utrzymanie oznakowania pionowego i poziomego oraz utrzymanie nawierzchni w stanie niepogorszonym, również odśnieżanie w okresach zimowych dróg technologicznych znajdujących się na Placu Budowy oraz odcinków przekazanych dla Zamawiającego podczas trwania Robót wykorzystywanych na potrzeby Tymczasowej Organizacji Ruchu. Przed przystąpieniem do robót Wykonawca uzgodni z Zamawiającym projekt organizacji ruchu i zabezpieczenia robót w okresie trwania budowy, a następnie uzyska jego zatwierdzenie przez odpowiedni zarząd drogi i organ zarządzającym ruchem. W zależności od potrzeb i postępu Robót projekt organizacji ruchu powinien być aktualizowany przez Wykonawcę na bieżąco. Dojazdy do wszystkich posesji zlokalizowanych w pobliżu placu budowy winny być utrzymywane przez Wykonawcę na jego koszt przez cały czas budowy. Wykonawca przystępując do robót musi dokonać wszelkich zabezpieczeń terenu w myśl ROZPORZĄDZENIA MINISTRA INFRASTRUKTURY z dnia 3 lipca 2003 r. w sprawie szczegółowych warunków technicznych dla znaków i sygnałów drogowych oraz urządzeń bezpieczeństwa ruchu drogowego i warunków ich umieszczania na drogach (Dz. U. z dnia 23 grudnia 2003 r.). Wykonawca dostarczy, zainstaluje i będzie utrzymywać tymczasowe urządzenia zabezpieczające w tym: ogrodzenia, poręcze, oświetlenie, sygnały i znaki ostrzegawcze, dozorców, wszelkie inne środki niezbędne do ochrony Robót, wygody społeczności i innych. Wykonawca zapewni stałe warunki widoczności w dzień i w nocy tych zapór i znaków, dla których jest to nieodzowne ze względów bezpieczeństwa. Wszystkie znaki, zapory i inne urządzenia zabezpieczające będą akceptowane przez Zamawiającego. W miejscach przylegających do dróg otwartych dla ruchu, Wykonawca ogrodzi lub wyraźnie oznakuje teren budowy, w sposób uzgodniony z Zamawiającym. Wjazdy i wyjazdy z terenu budowy przeznaczone dla pojazdów i maszyn pracujących przy realizacji robót, Wykonawca odpowiednio oznakuje w sposób uzgodniony z Zamawiającym.

Koszt zabezpieczenia Terenu Budowy nie podlega odrębnej zapłacie i przyjmuje się, że jest włączony w cenę umowy.

#### **1.5.5. Ochrona środowiska w czasie wykonywania Robót**

Wykonawca robót w trakcie podjętych działań powodujących, lub mogących powodować powstawanie odpadów, powinien takie działania planować, projektować i prowadzić, tak aby:

- zapobiegać powstawaniu odpadów lub ograniczać ilość odpadów i ich negatywne oddziaływanie na środowisko przy wytwarzaniu produktów, podczas i po zakończeniu ich użytkowania,
- zapewniać zgodny z zasadami ochrony środowiska odzysk, jeżeli nie udało się zapobiec powstawaniu odpadów,
- zapewniać zgodne z zasadami ochrony środowiska unieszkodliwienie odpadów, których powstaniu nie udało się zapobiec lub których nie udało się poddać odzyskowi.

W przypadku, gdy już powstaną odpady należy z nimi postępować w sposób zgodny z zasadami gospodarowania odpadami, wymaganiami ochrony środowiska oraz planami gospodarki odpadami. W pierwszej kolejności należy poddać je odzyskowi, a jeżeli z przyczyn technologicznych jest on niemożliwy lub nie jest uzasadniony z przyczyn ekologicznych lub ekonomicznych, to odpady te należy unieszkodliwiać w sposób zgodny z wymaganiami ochrony środowiska oraz planami gospodarki odpadami. Odpady, których nie udało się poddać odzyskowi, powinny być tak unieszkodliwiane, aby składowane były

wyłącznie te odpady, których unieszkodliwienie w inny sposób było niemożliwe z przyczyn technologicznych lub nieuzasadnione z przyczyn ekologicznych lub ekonomicznych.

Zabronione jest postępowanie z odpadami w sposób sprzeczny z przepisami ustawy oraz przepisami o ochronie środowiska. Odpady powinny być w pierwszej kolejności poddawane odzyskowi lub unieszkodliwiane w miejscu ich powstawania. Odpady, które nie mogą być poddane odzyskowi lub unieszkodliwiane w miejscu ich powstawania, powinny być, uwzględniając najlepszą dostępną technikę lub technologię, o której mowa w art. 143 ustawy z dnia 27 kwietnia 2001 r. - Prawo ochrony środowiska, przekazywane do najbliższej położonych miejsc, w których mogą być poddane odzyskowi lub unieszkodliwione. Odpady należy zbierać w sposób selektywny.

Zabronione jest mieszanie odpadów niebezpiecznych różnych rodzajów oraz mieszania odpadów niebezpiecznych z odpadami innymi niż niebezpieczne.

Dopuszczalne jest mieszanie odpadów niebezpiecznych różnych rodzajów oraz mieszanie odpadów niebezpiecznych z odpadami innymi niż niebezpieczne, w celu poprawy bezpieczeństwa procesów odzysku lub unieszkodliwiania odpadów powstałych po zmieszaniu, jeżeli w wyniku prowadzenia tych procesów nie nastąpi wzrost zagrożenia dla życia i zdrowia ludzi lub środowiska.

W przypadku, gdy odpady niebezpieczne uległy zmieszaniu z innymi odpadami, substancjami lub przedmiotami, to powinny być one rozdzielone, jeżeli zostaną spełnione łącznie następujące warunki:

- w procesie odzysku lub unieszkodliwiania odpadów powstałych po rozdzieleniu nastąpi ograniczenie zagrożenia dla życia i zdrowia ludzi lub środowiska,
- jest to technicznie możliwe i ekonomicznie uzasadnione.

Transport odpadów niebezpiecznych z miejsc ich powstawania do miejsc odzysku lub unieszkodliwiania odpadów należy prowadzić z zachowaniem przepisów obowiązujących przy transporcie towarów niebezpiecznych.

Unieszkodliwianiu poddane zostaną te odpady, z których uprzednio wysegregowano odpady nadające się do odzysku. Odzysk lub unieszkodliwianie odpadów może odbywać się tylko w miejscu wyznaczonym w trybie przepisów o zagospodarowaniu przestrzennym w instalacjach lub urządzeniach, które spełniają określone wymagania. Instalacje oraz urządzenia do odzysku lub unieszkodliwiania odpadów mogą być eksploatowane tylko wówczas, gdy:

- nie zostaną przekroczone standardy emisyjne, określone na podstawie odrębnych przepisów,
- pozostałości powstające w wyniku działalności związanej z odzyskiem lub unieszkodliwianiem będą poddawane odzyskowi lub unieszkodliwiane z zachowaniem wymagań określonych w ustawie.

Spalanie odpadów wymaga wydania zgody w formie decyzji.

W okresie budowy wszystkie odpady muszą być gromadzone w pojemnikach lub w wydzielonym miejscu z łatwym dostępem dla specjalistycznych służb komunalnych i wywozowych, z którymi wykonawcy prac będą mieli zawarte stosowne umowy. Odbiorcy odpadów muszą legitymować się właściwymi zezwoleniami organów administracyjnych na prowadzenie działalności w zakresie gospodarki odpadami. Wykonawca ma obowiązek znać i stosować w czasie prowadzenia robót wszelkie przepisy dotyczące ochrony środowiska naturalnego. W okresie trwania budowy i wykańczania robót Wykonawca będzie:

- utrzymywać teren budowy i wykopy w stanie bez wody stojącej,

- podejmować wszelkie uzasadnione kroki mające na celu stosowanie się do przepisów i norm dotyczących ochrony środowiska na terenie i wokół terenu budowy oraz będzie unikać uszkodzeń lub uciążliwości dla osób lub dóbr publicznych i innych, a wynikających z nadmiernego hałasu, wibracji, zanieczyszczenia lub innych przyczyn powstałych w następstwie jego sposobu działania.

Stosując się do tych wymagań będzie miał szczególny wzgląd na:

- lokalizację baz, warsztatów, magazynów, składowisk, ukopów i dróg dojazdowych,
- środki ostrożności i zabezpieczenia przed:
  - zanieczyszczeniem zbiorników i cieków wodnych pyłami lub substancjami toksycznymi,
  - zanieczyszczeniem powietrza pyłami i gazami,
  - możliwością powstania pożaru.
- nie użytkowanie w porze nocnej (22:00 – 6:00) w pobliżu terenów zabudowy mieszkaniowej maszyn i urządzeń emitujących hałas przekraczający poziom dozwolony dla pory nocnej.

Wykonawca ze swojej strony zapewni spełnienie wszystkich wymagań związanych z ochroną środowiska, podczas wykonywania robót.

### **1.5.7. Ochrona przeciwpożarowa**

Wykonawca będzie przestrzegać przepisów ochrony przeciwpożarowej. Wykonawca będzie utrzymywać sprawny sprzęt przeciwpożarowy, wymagany przez odpowiednie przepisy, na terenie budowy, w pomieszczeniach biurowych, mieszkalnych i magazynach oraz w maszynach i pojazdach. Wyroby łatwopalne będą składowane w sposób zgodny z odpowiednimi przepisami i zabezpieczone przed dostępem osób trzecich. Wykonawca będzie odpowiedzialny za wszelkie straty spowodowane pożarem wywołanym jako rezultat realizacji Robót albo przez personel Wykonawcy.

### **1.5.8. Wyroby i materiały szkodliwe dla otoczenia**

Wyroby i materiały, które w sposób trwały są szkodliwe dla otoczenia, nie będą dopuszczone do użycia. Nie dopuszcza się użycia wyrobów i materiałów wywołujących szkodliwe promieniowanie o stężeniu większym od dopuszczalnego, określonego odpowiednimi przepisami. Wszelkie wyroby i materiały odpadowe użyte do Robót będą miały świadectwa dopuszczenia, wydane przez uprawnioną jednostkę, jednoznacznie określające brak szkodliwego oddziaływania tych wyrobów i materiałów na środowisko. Z odpadami należy postępować zgodnie z Ustawą z dnia 27.04.2001 r. o odpadach (tekst jednolity DZ. U. nr 39 poz.251 z 2007 r.). Wyroby i materiały, które są szkodliwe dla otoczenia tylko w czasie Robót, a po zakończeniu Robót ich szkodliwość zanika (np. wyroby pyłaste) mogą być użyte pod warunkiem przestrzegania wymagań technologicznych wbudowania. Jeżeli wymagają tego odpowiednie przepisy Zamawiający powinien otrzymać zgodę na użycie tych wyrobów i materiałów od właściwych organów administracji państwowej. Jeżeli Wykonawca użył wyrobów szkodliwych dla otoczenia zgodnie ze Specyfikacjami, a ich użycie spowodowało jakiegokolwiek zagrożenie środowiska, to konsekwencje tego poniesie Zamawiający.

### **1.5.9. Ochrona własności publicznej i prywatnej**

Wykonawca odpowiada za ochronę instalacji na powierzchni ziemi i za urządzenia podziemne, takie jak rurociągi, kable itp. oraz uzyska od odpowiednich władz będących właścicielami tych urządzeń potwierdzenie informacji dostarczonych mu przez Zamawiającego w ramach planu ich lokalizacji. Wykonawca zapewni właściwe oznaczenie i zabezpieczenie przed uszkodzeniem tych instalacji i urządzeń w czasie trwania budowy. Wykonawca zobowiązany jest umieścić w swoim harmonogramie rezerwę czasową dla wszelkiego rodzaju Robót, które mają być wykonane w zakresie przełożenia instalacji i urządzeń podziemnych na Terenie Budowy i powiadomić Inspektora Nadzoru i władze lokalne o zamiarze rozpoczęcia Robót.

Przed przystąpieniem do Robót Wykonawca uzyska oświadczenia wszystkich właścicieli infrastruktury podziemnej i nadziemnej o naniesieniu jej na mapie stanowiącej podstawę do projektowania oraz podejmie wszelkie niezbędne kroki, mające na celu zabezpieczenie jej przed uszkodzeniem w czasie realizacji Robót. O fakcie przypadkowego uszkodzenia tych instalacji Wykonawca bezzwłocznie powiadomi Inspektora Nadzoru i zainteresowane władze oraz będzie z nimi współpracował dostarczając wszelkiej pomocy potrzebnej przy dokonywaniu napraw. Wykonawca będzie odpowiadać za wszelkie spowodowane przez jego działania uszkodzenia instalacji na powierzchni ziemi i urządzeń podziemnych wykazanych w dokumentach dostarczonych mu przez Zamawiającego. W przypadku uszkodzeń układów drenarskich Wykonawca jest zobowiązany do ich naprawy.

Po zakończeniu robót - wykonawca winien uporządkować teren, naprawić zaistniałe szkody i wypłacić właścicielom stosowne, uzgodnione odszkodowania za niemożność użytkowania, bądź inne trwałe szkody. Na koniec podpisze protokół stwierdzający, iż ten nie rości sobie już żadnych pretensji do wykonawcy. Koszty tych odszkodowań należy wliczyć w koszt wybudowania infrastruktury. Za każde nieuzgodnione wejście w teren odpowiedzialność ponosi Wykonawca. Wykonawca winien powiadomić na 7 dni przed wejściem w teren - właściciela nieruchomości na którym będą prowadzone prace związane z czasowym zajęciem terenu. Wykonawca będzie mógł transportować materiały i wyposażenie na i z terenu budowy wyłącznie po drogach, których stan został zinwentaryzowany. W przypadku ewentualnych roszczeń odszkodowawczych za zniszczenie dróg przez transport budowy Wykonawca jest zobowiązany do ich naprawy na własny koszt. Wykonawca na etapie przygotowania oferty ma obowiązek dokonania wizji lokalnej stanu istniejących dróg po których planuje transport materiałów. Wszelkie koszty związane z transportem materiałów na budowę po sieci dróg lokalnych, łącznie z odtworzeniem ich stanu pierwotnego ponosi Wykonawca i zostają wliczone do ceny umowy.

### **1.5.10. Ograniczenie obciążeń osi pojazdów**

Wykonawca będzie stosować się do ustawowych ograniczeń nacisków osi na drogach publicznych przy transporcie materiałów, wyrobów i wyposażenia na i z terenu robót. Wykonawca uzyska wszelkie niezbędne zezwolenia i uzgodnienia od właściwych władz co do przewozu nietypowych wagowo ładunków (ponadnormatywnych) i o każdym takim przewozie będzie powiadamiał Inspektora Nadzoru. Inspektor może polecić, aby pojazdy nie spełniające tych warunków zostały usunięte z terenu budowy. Uznaje się, że wszelkie koszty związane z wypełnieniem wymagań określonych powyżej nie podlegają odrębnej zapłacie i są uwzględnione w cenie umowy.



### **1.5.11. Bezpieczeństwo i higiena pracy**

Podczas realizacji Robót Wykonawca będzie przestrzegać przepisów dotyczących bezpieczeństwa i higieny pracy.

W szczególności Wykonawca ma obowiązek zadbać, aby personel nie wykonywał pracy w warunkach niebezpiecznych, szkodliwych dla zdrowia oraz nie spełniających odpowiednich wymagań sanitarnych. Wszyscy pracownicy Wykonawcy i jego podwykonawcy wykonujący pracę na drogach po których odbywa się ruch będą w jaskrawych ubraniach, a od zmierzchu do świtu z elementami odblaskowymi.

Wykonawca zapewni i będzie utrzymywał wszelkie urządzenia zabezpieczające, socjalne oraz sprzęt i odpowiednią odzież dla ochrony życia i zdrowia osób zatrudnionych na budowie oraz dla zapewnienia bezpieczeństwa publicznego.

Uznaje się, że wszelkie koszty związane z wypełnieniem wymagań określonych powyżej nie podlegają odrębnej zapłacie i są uwzględnione w cenie umowy.

### **1.5.12. Ochrona i utrzymanie Robót**

Wykonawca będzie odpowiedzialny za ochronę robót i za wszelkie wyroby oraz materiały i urządzenia używane do robót od daty rozpoczęcia do daty wydania Potwierdzenia Zakończenia przez Inspektora Nadzoru.

Wykonawca będzie utrzymywać roboty do czasu ostatecznego odbioru. Utrzymanie powinno być prowadzone w taki sposób, aby budowla drogowa lub jej elementy były w zadowalającym stanie przez cały czas, do momentu odbioru i przekazania terenu budowy Zamawiającemu. Jeśli Wykonawca w jakimkolwiek czasie zaniedba utrzymanie, to na polecenie Inspektora powinien rozpocząć roboty utrzymaniowe nie później niż w 24 godziny po otrzymaniu tego polecenia.

W przypadku, gdy Wykonawca nie wykona polecenia Inspektora, Zamawiający ma prawo do wykonania Robót utrzymaniowych własnymi siłami lub zlecenie tego innej jednostce - z późniejszym przeniesieniem kosztów na Wykonawcę.

Uznaje się, że wszelkie koszty związane z wypełnieniem wymagań określonych powyżej nie podlegają odrębnej zapłacie i są uwzględnione w cenie umowy.

### **1.5.13. Stosowanie się do prawa i innych przepisów**

Wykonawca zobowiązany jest znać wszystkie przepisy wydane przez władze centralne i miejscowe oraz inne przepisy i wytyczne, które są w jakikolwiek sposób związane z Robotami i będzie w pełni odpowiedzialny za przestrzeganie tych praw, przepisów i wytycznych podczas prowadzenia Robót.

Wykonawca będzie przestrzegać praw patentowych i będzie w pełni odpowiedzialny za wypełnienie wszelkich wymagań prawnych odnośnie wykorzystania opatentowanych urządzeń lub metod i w sposób ciągły będzie informować Inspektora o swoich działaniach, przedstawiając kopie zezwoleń i inne odnośne dokumenty. Wszelkie straty, koszty postępowania, obciążenia i wydatki wynikłe z lub związane z naruszeniem jakichkolwiek praw patentowych pokryje Wykonawca, z wyjątkiem przypadków, kiedy takie naruszenie wyniknie z wykonania projektu lub specyfikacji dostarczonej przez Zamawiającego.

#### **1.5.14. Równoważność norm i przepisów prawnych**

Gdziekolwiek w Umowach powoływane są konkretne normy lub zbiory przepisów, które spełniać mają wyroby i inne zapasy będące przedmiotem dostaw, oraz Roboty do wykonania i zbadania, stosować się będą obowiązujące przepisy najnowszego wydania lub wydania poprawione odnośnie norm i zbiorów przepisów, chyba że w umowie stwierdza się wyraźnie co innego. Tam, gdzie te normy i zbiory przepisów mają charakter ogólnokrajowy, lub odnoszą się do konkretnego regionu, zostaną przyjęte inne obowiązujące normy, które zapewniają wykonanie na zasadniczo równym lub większym poziomie niż wymagany przez wcześniej wyszczególnione normy i zbiory przepisów pod warunkiem ich uprzedniego sprawdzenia i zatwierdzenia na piśmie przez Inspektora.

Różnice pomiędzy wyszczególnionymi normami a ich proponowanymi zamiennikami muszą być dokładnie odnotowane na piśmie przez Wykonawcę i przedłożone Inspektorowi do zatwierdzenia.

W przypadku gdy Inspektor Nadzoru stwierdzi, że zaproponowane zamienniki nie zapewniają wykonania na zasadniczo równym poziomie, Wykonawca zastosuje się do norm wyszczególnionych we wcześniej wspomnianych dokumentach.

Wykonawca robót budowlanych powinien uwzględnić, że w trakcie realizacji inwestycji w zakresie wykonania i odbioru robót budowlanych związanych z realizacją inwestycji, będą obowiązywały przepisy, normy oraz wytyczne aktualne na dzień złożenia oferty o udzielenie zamówienia publicznego.

#### **1.5.15. Zaplecze Wykonawcy**

Organizację i wszystkie koszty związane z zapleczem Wykonawcy ponosi Wykonawca. Nie podlegają one odrębnej zapłacie i są uwzględnione w cenie umowy.

## **2. Wyroby budowlane (materiały)**

### **2.1. Źródła uzyskania**

Co najmniej na trzy tygodnie przed zaplanowanym wykorzystaniem jakichkolwiek wyrobów i materiałów przeznaczonych do Robót Wykonawca przedstawi szczegółowe informacje dotyczące proponowanego źródła wytwarzania, zamawiania lub wydobywania tych wyrobów i materiałów i odpowiednie świadectwa badań laboratoryjnych oraz próbki do zatwierdzenia przez Inspektora Nadzoru. Zatwierdzenie partii (części) wyrobów oraz materiałów z danego źródła nie oznacza automatycznie, że wszelkie wyroby oraz materiały z danego źródła uzyskają zatwierdzenie. Wykonawca zobowiązany jest do prowadzenia badań w celu udokumentowania, że wyroby oraz materiały uzyskane z dopuszczonego źródła w sposób ciągły spełniają wymagania Specyfikacji Technicznych Wykonania i Odbioru Robót Budowlanych w czasie postępu Robót.

**2.1.1. Zgodnie z ustawą z dnia 16 kwietnia 2004 r. o wyrobach budowlanych (Dz. U. nr 92 poz. 881) wyrób budowlany nadaje się do stosowania przy wykonywaniu robót budowlanych, jeżeli jest:**

- a) oznakowany CE, co oznacza, że dokonano oceny jego zgodności z normą zharmonizowaną albo z europejską aprobatą techniczną bądź krajową specyfikacją techniczną państwa członkowskiego Unii Europejskiej lub Europejskiego Obszaru Gospodarczego oznaczoną przez Komisję Europejską za zgodną z wymaganiami podstawowymi, albo
- b) umieszczony w określonym przez Komisję Europejską wykazie wyrobów mających niewielkie znaczenie dla zdrowia i bezpieczeństwa, dla których producent wydał deklarację zgodności z uznanymi regułami sztuki budowlanej, albo
- c) oznakowany, znakiem budowlanym z zastrzeżeniem, że nie podlega on obowiązkowi oznakowania CE

Dla jednostkowego zastosowania w obiekcie budowlanym dopuszcza się wyroby i materiały budowlane wykonane według indywidualnej dokumentacji technicznej, sporządzonej przez projektanta obiektu lub z nim uzgodnionej, dla których producent wydał oświadczenie, że zapewniono zgodność wyrobu i materiału budowlanego z tą dokumentacją oraz z przepisami.

**2.1.2. Zgodnie z Rozporządzeniem Ministra Infrastruktury z 11 sierpnia 2004 (Dz. U. nr 195 poz. 2011) oznakowaniu CE powinny towarzyszyć między innymi następujące informacje:**

- a) określenie, siedzibę i adres producenta oraz adres zakładu produkującego wyrób budowlany oraz materiał,
- b) ostatnie dwie cyfry roku, w którym umieszczono oznakowanie CE na wyrobie budowlanym oraz materiale,
- c) dane umożliwiające identyfikację cech i deklarowanych właściwości użytkowych wyrobu budowlanego oraz materiału, jeżeli wynika to z zharmonizowanej specyfikacji technicznej wyrobu oraz materiału.

Dla każdego wyrobu budowlanego oraz materiału oznakowanego CE który ma być użyty do wykonywania robót objętych kontraktem powinna być dołączona, zgodnie z rozporządzeniem Parlamentu Europejskiego i Rady (UE) [9], deklaracja właściwości użytkowych wyrobu oraz materiału.

**2.1.3. Zgodnie z Rozporządzeniem Ministra Infrastruktury z 11 sierpnia 2004r. (Dz. U. nr 198 poz. 2041) dla wyrobu budowlanego oznakowanego znakiem budowlanym producent jest obowiązany dołączyć informację zawierającą:**

- a) określenie, siedzibę i adres producenta oraz adres zakładu produkującego wyrób budowlany,
- b) identyfikację wyrobu budowlanego zawierającą nazwę, nazwę handlową, typ, odmianę, gatunek i klasę według specyfikacji technicznej,
- c) numer i rok publikacji Polskiej Normy wyrobu lub aprobaty technicznej z którą potwierdzono zgodność wyrobu budowlanego,
- d) numer i datę wystawienia krajowej deklaracji zgodności,
- e) inne dane jeżeli wynika to ze specyfikacji technicznej,
- Í) nazwę jednostki certyfikującej, jeżeli taka jednostka brała udział w zastosowanym systemie oceny zgodności wyrobu budowlanego.

Jakiegokolwiek wyroby budowlane, które nie spełniają wymagań zapisanych w pkt. 2.1. będą odrzucone.

## **2.2. Materiały budowlane**

### **2.2.1. Piasek**

Piasek stosowany przy układaniu kabli powinien być co najmniej gatunku "3", odpowiadającego wymaganiom PN-B-1 1113

### **2.2.2. Folia**

Folia służąca do osłony kabla przed uszkodzeniami mechanicznymi, powinna być folią kalandrowaną z uplastycznionego PCW szerokości 20cm i grubości 0,4 ~ 0,6 mm, gatunku I, odpowiadającą wymaganiom BN-68/6353-03 [20].

## **2.3. Elementy gotowe**

### **2.3.1. Fundamenty prefabrykowane**

Pod słupy zaleca się stosowanie fundamentów prefabrykowanych według ustaleń dokumentacji projektowej. Ogólne wymagania dotyczące fundamentów konstrukcji określone są w PN-80/B-03322 [2].

W zależności od konkretnych warunków lokalizacyjnych i rodzaju wód gruntowych, należy wykonać zabezpieczenie antykorozyjne według STWiORB, zgodnie z „Instrukcją zabezpieczeń przed korozją konstrukcji betonowych” [32].

Składowanie prefabrykatów powinno odbywać się na wyrównanym, utwardzonym i odwodnionym podłożu, na przekładkach z drewna sosnowego. Projektowany fundament prefabrykowany betonowy impregnowany.

### **2.3.2. Przepusty kablowe**

Rury osłonowe powinny być wykonane z materiałów niepalnych, z tworzyw sztucznych, wytrzymałych mechanicznie, chemicznie i odpornych na działanie łuku elektrycznego. Rury powinny być dostatecznie wytrzymałe na działanie sił ściskających, z jakimi należy liczyć się w miejscu ich ułożenia. Wnętrza ścianek powinny być gładkie lub powleczone warstwą wygładzającą ich powierzchnię, dla ułatwienia przesuwania się kabli. Zaleca się stosowanie rur z polietylenu o sztywności  $SN \geq 8 \text{ kN/m}^2$  pod jezdnią i  $SN \geq 4 \text{ kN/m}^2$  poza jezdnią o średnicy wewnętrznej nie mniejszej niż 75 mm dla kabli do 1 kV z polietylenu wysokiej gęstości (HDPE), a na odcinkach ponad 30m rur grubościennych (HDPEpg).

Rury powinny odpowiadać wymaganiom normy PN-EN 61386-24.

Oznaczenie rur osłonowych:

HDPEk - rury osłonowe karbowane (odporność na ściskanie min. 450N)

HDPEp - rury osłonowe gładkościenne, także do przecisku (przewiertu sterowanego) do 30m (odporność na ściskanie min. 750N)

HDPEpg - rury osłonowe gładko i grubościenne, także do przecisku (przewiertu sterowanego)

powyżej 30m (odporność na ściskanie min. 750N)

HDPEd - - rury osłonowe dwudzielne

HDPEuv - rury osłonowe odporne na UV.

Rury należy przechowywać na utwardzonym placu, w miejscach zabezpieczonych przed działaniem sił mechanicznych.

Rury układane na powietrzu muszą posiadać odporność na promieniowanie UV.

Rury na przepusty kablowe należy przechowywać na utwardzonym placu, w miejscach nienasłonecznionych, zabezpieczone przed ich uszkodzeniem.

### **2.3.3.Kable**

Kable używane do oświetlenia dróg powinny spełniać wymagania PN-E-90401. Zaleca się stosowanie kabli o napięciu znamionowym 0,6/1kV czterożyłowych o żyłach aluminiowych w izolacji poliwinylowej. Przekrój żył powinien być dobrany w zależności od dopuszczalnego spadku napięcia, dopuszczalnej temperatury nagrzania kabla przez prądy robocze i zwarciovowe oraz skuteczności ochrony przeciwporażeniowej.

Kable nN z czterema żyłami aluminiowymi, oznaczone na rysunkach symbolami literowymi:

Y - o izolacji polwinitowej

A - z żyłą aluminiową

K - kabel elektroenergetyczny

XS - o izolacji z polietylenu usieciowanego

Bębny z kablami należy przechowywać w miejscach pokrytych dachem, zabezpieczonych przed opadami atmosferycznymi i bezpośrednim działaniem promieni słonecznych.

Kable używane do zasilania przepompowni i stacji ładowania pojazdów powinny spełniać wymagania PN-E-90401. Zaleca się stosowanie kabli o napięciu znamionowym 0,6/1kV pięćżyłowych o żyłach miedzianych w izolacji poliwinylowej. Przekrój żył powinien być dobrany w zależności od dopuszczalnego spadku napięcia, dopuszczalnej temperatury nagrzania kabla przez prądy robocze i zwarciovowe oraz skuteczności ochrony przeciwporażeniowej.

Kable nN z pięcioma żyłami miedzianymi, oznaczone na rysunkach symbolami literowymi:

Y - o izolacji polwinitowej

K - kabel elektroenergetyczny

XS - o izolacji z polietylenu usieciowanego

oraz

Y - o izolacji polwinitowej

K - kabel elektroenergetyczny

Y - o izolacji polwinitowej

Bębny z kablami należy przechowywać w miejscach pokrytych dachem, zabezpieczonych przed opadami atmosferycznymi i bezpośrednim działaniem promieni słonecznych.

#### **2.3.4. Słupy oświetleniowe**

Słupy oświetleniowe powinny być wykonane zgodnie z dokumentacją projektową.

Dla oświetlenia dróg należy stosować typowe słupy oświetleniowe stalowe ocynkowane malowane z typowymi wysięgnikami umożliwiające zawieszenie opraw.

Słupy powinny przenieść obciążenia wynikające z zawieszenia opraw i wysięgników oraz parcia wiatru dla II i III strefy wiatrowe, zgodnie z PN-75/E-05100 [12].

Każdy słup powinien posiadać w swej górnej części odpowiedniej średnicy rurę stalową dla zamocowania wysięgnika rurowego lub oprawy.

W dolnej części słupy powinny posiadać wnękę zamykaną drzwiczkami. Wnęka lub wnęki powinny być przystosowane do zainstalowania typowej tabliczki bezpiecznikowo-zaciskowej, posiadającej podstawy bezpiecznikowe 16A (w ilości zależnej od ilości zainstalowanych opraw) i cztery zaciski do podłączenia trzech żył kabla o przekroju do 35mm<sup>2</sup>. Projektowane słupy wykonane są ze stali o warstwie zewnętrznej z tworzywa sztucznego.

Przewody w słupach oświetleniowych:

Y- izolacja z polwinitu

D - żyły miedziane jednodrutowe

Y - powłoka polwinitowa.

Elementy słupów powinny być proste w granicach dopuszczalnych odchyłek podanych w dokumentacji projektowej i PN-90/B-03200.

Składowanie słupów i masztów oświetleniowych na placu budowy, powinno być na wyrównanym podłożu w pozycji poziomej, z zastosowaniem przekładek z drewna miękkiego.

#### **2.3.5. Źródła światła i oprawy**

Jeżeli dokumentacja projektowa nie przewiduje inaczej to należy dla oświetlenia drogowego stosować źródła światła i oprawy spełniające wymagania PN-EN 60598-2-3 [15].

Parametry opraw:

Temperatura barwowa diod  $2900 \leq T_b \leq 3300K$ .

Trwałość źródeł światła co najmniej 50 000 h pracy do L90F10.

Obudowa oprawy wykonana z aluminium, IP66 zarówno dla układu optycznego jak i elektrycznego.

Klosz wykonany z hartowanego szkła o udarności mechanicznej IK08. Oprawa wykonana w II klasie ochronności. Sprawność oprawy co najmniej 0,95.

Podane wyżej parametry są parametrami minimalnymi.

Oprawy powinny być przechowywane w pomieszczeniach o temperaturze nie niższej niż -5°C i wilgotności względnej powietrza nieprzekraczającej 80% i w opakowaniach zgodnych z PN-86/O-79100 [12].

## **PARAMETRY TECHNICZNE OPRAWY DEKORACYJNEJ W TECHNOLOGII LED – OPRAWY O1**

### **PARAMETRY KONSTRUKCYJNE**

---

- materiał korpusu – aluminium malowane proszkowo – kolor RAL9005
- materiał klosza – poliwęglan częściowo rozpraszający
- montaż na słupie o średnicy Ø60mm lub podwieszany (gwint 1’’ lub 3/4’’)
- stopień odporności klosza na uderzenia mechaniczne – IK08
- szczelność komory optycznej – IP66
- szczelność komory elektrycznej – IP66
- wygląd, styl i wielkość oprawy podobny do rysunków zamieszczonych poniżej

### **PARAMETRY ELEKTRYCZNE I FUNKCJONALNOŚĆ**

---

- moc maksymalna uwzględniające wszystkie straty – 60W
- znamionowe napięcie pracy – 230V/50Hz
- ochrona przed przepięciami – 10kV
- klasa ochronności elektrycznej: II
- układ zasilający umożliwiający sterowanie sygnałem 1-10V lub DALI

### **PARAMETRY OŚWIETLENIOWE I POTWIERDZENIA**

---

- rodzaj źródła światła – LED
- minimalny strumień świetlny źródeł światła – 9600lm
- zakres temperatury barwowej źródeł światła – 3000K
- utrzymanie strumienia świetlnego w czasie: 90% po 100 000h (zgodnie z IES LM-80 - TM-21)
- wartości wskaźnika udziału światła wysyłanego ku górze (ULOR) zgodne z Rozporządzeniem WE nr 245/2009
- dane fotometryczne oprawy zamieszczone w programie komputerowym pozwalającym wykonać obliczenia parametrów oświetleniowych
- w przypadku zastosowania rozwiązań zamiennych należy dostarczyć źródłowe pliki obliczeniowe
- różnica danych fotometrycznych proponowanej oprawy równoważnej nie powinna być większa niż  $\pm 5\%$  w stosunku do podanych poniżej
- sprawność układu optycznego nie mniejsza niż podana poniżej
- oprawa musi być oznakowana znakiem CE oraz posiadać deklarację zgodności
- oprawa posiada deklarację zgodności oraz aktualny certyfikat akredytowanego ośrodka badawczego potwierdzający wykonanie wyrobów zgodnie z Normami zharmonizowanymi z Dyrektywą LVD (PN-EN 60598-1/PN-EN 60598-2-3) oraz zachowanie reżimów produkcji i jej powtarzalności, zgodnie z Typem 5 wg ISO/IEC 17067, certyfikat ENEC lub równoważny

# PRZYKŁADOWE ZDJĘCIA, WYMIARY I KRZYWA FOTOMETRYCZNA

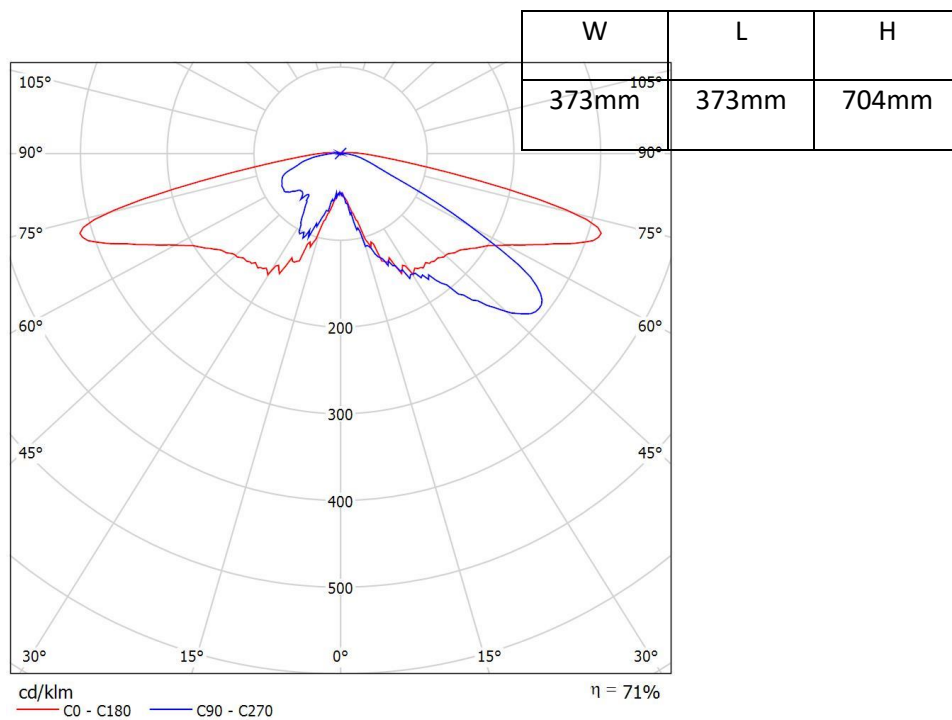
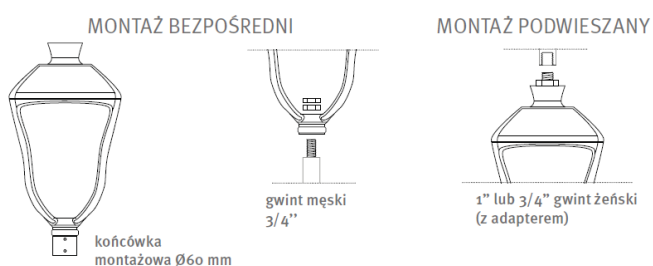
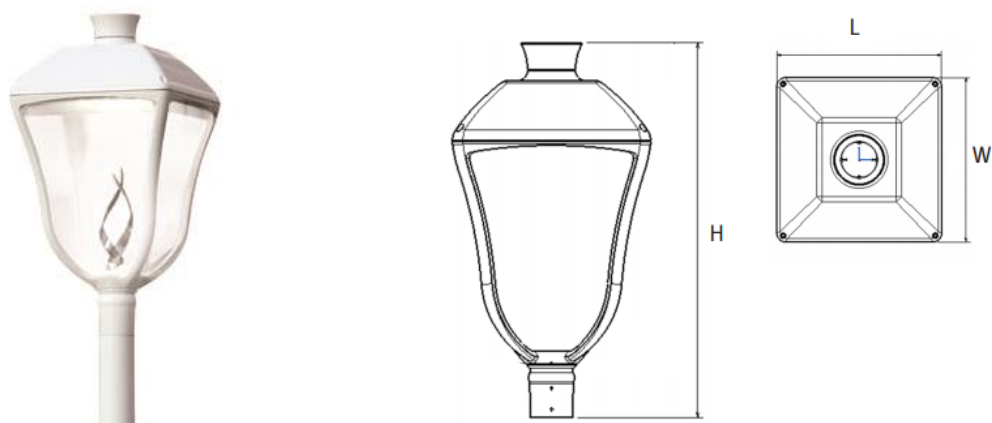



## **PARAMETRY TECHNICZNE OPRAWY DEKORACYJNEJ W TECHNOLOGII LED – OPRAWY O2**

### **PARAMETRY KONSTRUKCYJNE**

---

- materiał korpusu – aluminium malowane proszkowo – kolor RAL9005
- materiał klosza – poliwęglan częściowo rozpraszający
- montaż na słupie o średnicy Ø60mm lub podwieszany (gwint 1’’ lub 3/4’’)
- stopień odporności klosza na uderzenia mechaniczne – IK08
- szczelność komory optycznej – IP66
- szczelność komory elektrycznej – IP66
- wygląd, styl i wielkość oprawy podobny do rysunków zamieszczonych poniżej

### **PARAMETRY ELEKTRYCZNE I FUNKCJONALNOŚĆ**

---

- moc maksymalna uwzględniające wszystkie straty – 40W
- znamionowe napięcie pracy – 230V/50Hz
- ochrona przed przepięciami – 10kV
- klasa ochronności elektrycznej: II
- układ zasilający umożliwiający sterowanie sygnałem 1-10V lub DALI

### **PARAMETRY OŚWIETLENIOWE I POTWIERDZENIA**

---

- rodzaj źródła światła – LED
- minimalny strumień świetlny źródeł światła – 5700lm
- zakres temperatury barwowej źródeł światła – 3000K
- utrzymanie strumienia świetlnego w czasie: 90% po 100 000h (zgodnie z IES LM-80 - TM-21)
- wartości wskaźnika udziału światła wysyłanego ku górze (ULOR) zgodne z Rozporządzeniem WE nr 245/2009
- dane fotometryczne oprawy zamieszczone w programie komputerowym pozwalającym wykonać obliczenia parametrów oświetleniowych
- w przypadku zastosowania rozwiązań zamiennych należy dostarczyć źródłowe pliki obliczeniowe
- różnica danych fotometrycznych proponowanej oprawy równoważnej nie powinna być większa niż  $\pm 5\%$  w stosunku do podanych poniżej
- sprawność układu optycznego nie mniejsza niż podana poniżej
- oprawa musi być oznakowana znakiem CE oraz posiadać deklarację zgodności
- oprawa posiada deklarację zgodności oraz aktualny certyfikat akredytowanego ośrodka badawczego potwierdzający wykonanie wyrobów zgodnie z Normami zharmonizowanymi z Dyrektywą LVD (PN-EN 60598-1/PN-EN 60598-2-3) oraz zachowanie reżimów produkcji i jej powtarzalności, zgodnie z Typem 5 wg ISO/IEC 17067, certyfikat ENEC lub równoważny

# PRZYKŁADOWE ZDJĘCIA, WYMIARY I KRZYWA FOTOMETRYCZNA

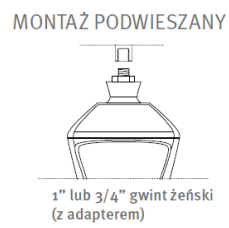
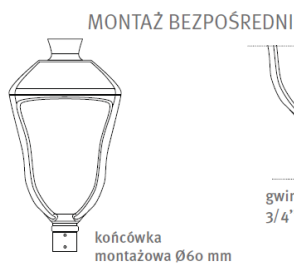
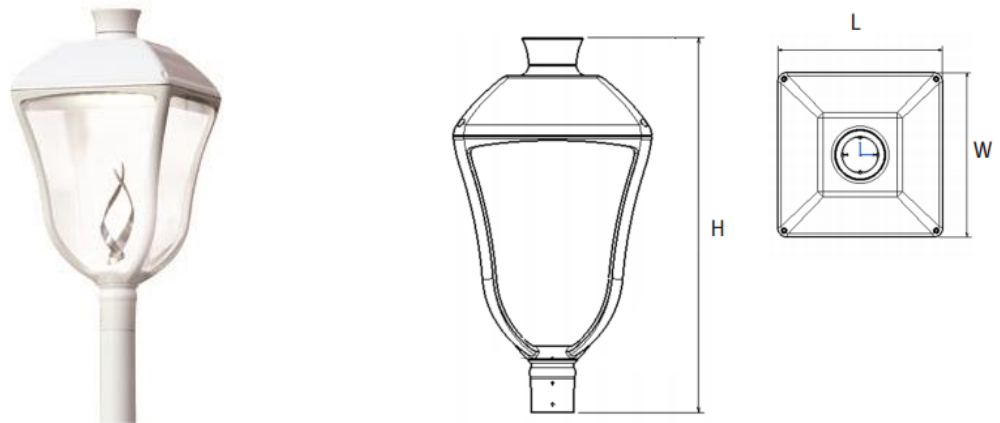

W	L	H
373mm	373mm	704mm

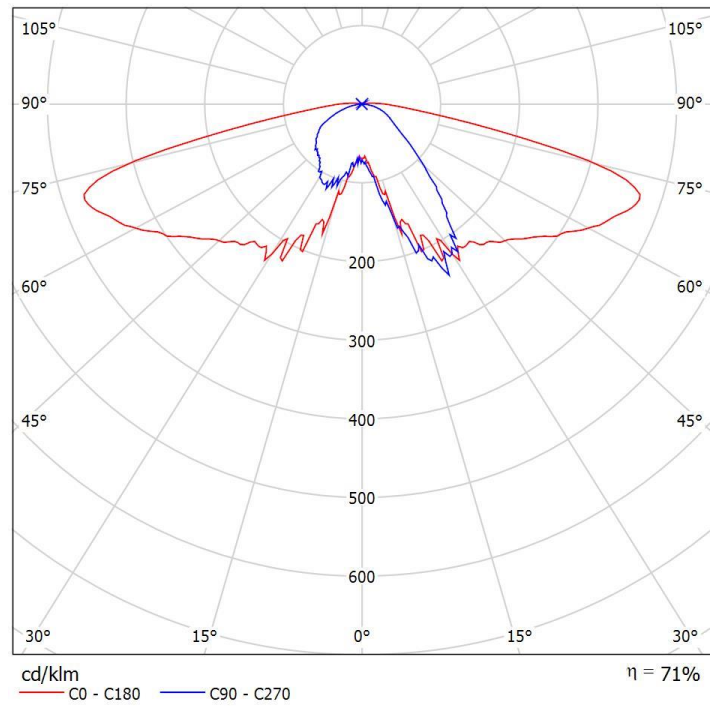

### **2.3.6. Tabliczka bezpiecznikowo-zaciskowa.**

Tabliczkę bezpiecznikowo-zaciskowa należy wykonać zgodnie z dokumentacją projektową lub STWiORB.

Tabliczka powinna posiadać odpowiednią ilość podstaw bezpiecznikowych 16A oraz czterech zacisków przystosowanych do podłączenia trzech żył kabla o przekroju do 35mm<sup>2</sup>.

### **2.3.7. Piasek na podsypkę**

Żwir na podsypkę pod prefabrykowane elementy betonowe powinien być klasy, co najmniej III i odpowiadać wymaganiom BN-66/6774-01 [22].

### **2.3.8. Szafka przyłączeniowa oświetlenia.**

Typowa szafka na bazie złącza kablowego z fundamentem wymiary 520x800x250 malowana na kolor czarny dla potrzeb zasilania oświetlenia. Wyposażenie zgodnie z rysunkiem E-03.

### **2.3.9. Stacja ładowania pojazdów**

Stacja ładowania pojazdów musi spełniać wymogi ustawy o elektromobilności i paliwach alternatywnych [44], oraz Rozporządzenia Ministra Energii w sprawie wymagań technicznych dla stacji ładowania i punktów ładowania stanowiących element infrastruktury ładowania drogowego transportu publicznego [45].

Ładowarka wolnostojąca do ładowania samochodów elektrycznych prądem AC z dwoma złączami Typu 2, moc ładowania 2x22kW.

Parametry:

- ładowarka wolnostojąca o wymiarach min 1400x350x200mm
- moc ładowania 2x22kW,
- temperatura pracy -35...+40°C,
- stopień ochrony obudowy IP 54
- stopień wytrzymałości mechanicznej IK10
- wilgotność względna 5...95%,

Budowa stacji:

- obudowa wykonana z aluminium, zamykana na klucz,
- obudowa pozwalająca na montaż logotypu Inwestora,
- montaż stojący osadzany w ziemi za pomocą dedykowanego fundamentu lub montaż do podłoża,
- obudowa wyposażona w dwa podświetlane gniazda zabezpieczone przed działaniem czynników atmosferycznych (złącza Typu 2)
- obudowa wyposażona we wskaźniki LED umożliwiające szybki odczyt statusu urządzenia

Ładowanie pojazdu:

- ładowanie w trybie Mode-3, zasilanie ciągłe prądem 32A AC (sieć 3-fazowa, dla każdego z gniazd),
- moc ładowania 2x 22kW,

- możliwość balansowania mocą – ograniczenie prądu ładowania
- możliwość jednoczesnego ładowania dwóch pojazdów,

Wyposażenie dodatkowe:

- komunikacja sieć LAN i 3G,
- stacja wyposażona w protokół komunikacji OCPP1.6J
- oddzielne zabezpieczenia różnicowoprądowe dla każdego z gniazd,
- licznik energii elektrycznej,
- czytnik kart RFID,
- zarządzanie użytkownikami i klientami

Ładowarkę zabezpieczyć przed możliwością najechania pojazdów na stacje przez montaż barierek ochronnych zabezpieczających.

Wykonawca zobowiązany jest do uruchomienia stacji ładowania wraz z przeprowadzeniem wszystkich prób funkcyjno-użytkowych w tym przeprowadzenia szkolenia w siedzibie Zamawiającego w zakresie obsługi systemu ładowania.

### **2.3.10. Zabezpieczenie metalowych elementów przed korozją**

Sposób zabezpieczenia antykorozyjnego wszystkich elementów metalowych słupów i konstrukcji powinien zapewnić trwałość powłoki antykorozyjnej przez okres 10lat.

W przypadku braku wystarczających danych minimalna grubość powłoki cynkowej powinna wynosić 150µm.

### **2.4. Wyroby nie odpowiadające wymaganiom**

Wyroby budowlane i materiały nie odpowiadające wymaganiom zostaną przez Wykonawcę wywiezione z terenu budowy i złożone w miejscu uzyskanym staraniem Wykonawcy. Jeśli Inspektor zezwoli Wykonawcy na użycie tych wyrobów budowlanych do innych robót, niż dla których zostały zakupione, to koszt tych wyrobów budowlanych zostanie odpowiednio przewartościowany (skorygowany) przez Inspektora Nadzoru. W każdym takim przypadku należy spełnić wymagania ustawy z dnia 27.04.2001 r. o odpadach (tekst jednolity Dz.U. nr 39 poz.251 z 2007 r.).

Każdy rodzaj robót, w którym znajdują się nie zbadane i nie zaakceptowane wyroby budowlane, Wykonawca wykonuje na własne ryzyko, licząc się z jego nieprzyjęciem, niezapłaceniem, koniecznością rozbiórki robót i usunięciem materiałów po rozbiórce.

### **2.5. Przechowywanie i składowanie wyrobów budowlanych i materiałów**

Wykonawca, zapewni, aby tymczasowo składowane wyroby budowlane i materiały, do czasu gdy będą one potrzebne do robót, były zabezpieczone przed zanieczyszczeniem, zachowały swoją jakość i właściwość do robót i były dostępne do kontroli przez Inspektora Nadzoru. Miejsca czasowego składowania będą zlokalizowane w obrębie Terenu Budowy w miejscach uzgodnionych z Inspektora lub poza terenem budowy w miejscach zorganizowanych przez Wykonawcę i zaakceptowanych przez Inspektora Nadzoru. Wyroby budowlane i materiały uzyskane z rozbiórki stanowią własność Wykonawcy z wyjątkiem niżej zapisanych bez uszkodzeń: kostka betonowa, krawężniki kamienne, słupki do znaków drogowych, tarcze znaków, słupki prowadzące, destrukta z frezowania, oraz z wyjątkiem przewidzianych do

ponownego wbudowania. Wyżej zapisane wyroby budowlane oraz materiały bez uszkodzeń stanowią własność Zamawiającego i winny być Jemu dostarczone za protokołem w obecności Inspektora Nadzoru. Uznaje się, że Wszystkie koszty związane z wypełnieniem wymagań określonych powyżej nie podlegają, odrębnej zapłacie i są uwzględnione w cenie umowy.

## **2.6. Wariantowe stosowanie wyrobów budowlanych i materiałów**

Jeśli dokumentacja projektowa lub STWiORB przewidują możliwość wariantowego zastosowania rodzaju wyrobu lub materiału w wykonywanych robotach, Wykonawca powiadomi Inspektora Nadzoru o swoim zamiarze co najmniej 3 tygodnie przed użyciem tego wyrobu lub materiału, albo w okresie dłuższym, jeśli będzie to potrzebne z uwagi na wykonanie badań wymaganych przez Inspektora Nadzoru. Wybrany i zaakceptowany rodzaj wyrobu lub materiału nie może być później zmieniany bez zgody Inspektora Nadzoru.

## **2.7. Materiały pochodzące z rozbiórki**

Wykonawca przekaże protokólnie materiały pochodzące z rozbiórki Zamawiającemu lub podmiotowi wskazanemu przez Inspektora Nadzoru. Materiały budowlane pochodzące z rozbiórek nie posiadające wartości użytkowej i nie nadające się do wbudowania, Wykonawca unieszkodliwi zgodnie z Ustawą o odpadach. Koszt związany z rozbiórką, transportem, zwalką (unieszkodliwieniem) w/w materiałów Wykonawca winien zawrzeć w cenie jednostkowej, w odpowiednich pozycjach kosztorysowych.

## **3. Sprzęt**

### **3.1. Ogólne wymagania dotyczące sprzętu**

Wykonawca jest zobowiązany do używania jedynie takiego sprzętu, który nie spowoduje niekorzystnego wpływu na jakość wykonywanych Robót. Sprzęt używany do Robót powinien być zgodny z ofertą Wykonawcy i powinien odpowiadać pod względem typów i ilości wskazaniom zawartym w STWiORB lub projekcie organizacji Robót, zaakceptowanym przez Inspektora Nadzoru; w przypadku braku ustaleń w takich dokumentach sprzęt powinien być uzgodniony i zaakceptowany przez Inspektora Nadzoru.

Liczba i wydajność sprzętu będzie gwarantować przeprowadzenie Robót, zgodnie z zasadami określonymi w Dokumentacji Projektowej, STWiORB i wskazaniach Inspektora Nadzoru w terminie przewidzianym Umową. Sprzęt będący własnością Wykonawcy lub wynajęty do wykonania Robót ma być utrzymywany w dobrym stanie i gotowości do pracy. Będzie on zgodny z normami ochrony środowiska i przepisami dotyczącymi jego użytkowania.

Wykonawca dostarczy Inspektorowi kopie dokumentów potwierdzających dopuszczenie sprzętu do użytkowania, tam gdzie jest to wymagane przepisami.

Jeżeli Dokumentacja Projektowa lub STWiORB przewidują możliwość wariantowego użycia sprzętu przy wykonywanych Robotach, Wykonawca powiadomi Inżyniera o swoim zamiarze wyboru i uzyska jego akceptację przed użyciem sprzętu. Wybrany sprzęt, po akceptacji Inżyniera, nie może być później zmieniany bez jego zgody.

Jakikolwiek sprzęt, maszyny, urządzenia i narzędzia nie gwarantujące zachowania warunków umowy, zostaną przez Inspektora zdyskwalifikowane i nie dopuszczone do Robót.

### **3.2. Sprzęt do wykonania linii kablowej**

Wykonawca przystępujący do przebudowy linii kablowej winien wykazać się możliwością korzystania z następujących maszyn i sprzętu, gwarantujących właściwą jakość robót:

- spawarki elektrycznej prostownikowej 250A,
- zagęszczarki wibracyjnej spalinowej,
- koparki jednonaczyniowej kołowej 0,25 m<sup>3</sup>,
- urządzenia przeciskowego do przeciskania rur ochronnych pod istniejącymi drogami,
- zespołu prądotwórczego trójfazowego, przewoźnego 5,5kVA,

### **3.3. Sprzęt do wykonania oświetlenia**

Wykonawca przystępujący do wykonania oświetlenia winien wykazać się możliwością korzystania z następujących maszyn i sprzętu:

- żurawia samochodowego,
- samochodu specjalnego z platformą i balkonem,
- spawarki elektrycznej prostownikowej 250A,
- zagęszczarki wibracyjnej spalinowej,
- koparki jednonaczyniowej kołowej 0,25 m<sup>3</sup>,
- urządzenia przeciskowego do przeciskania rur ochronnych pod istniejącymi drogami.
- zespołu prądotwórczego trójfazowego, przewoźnego 5,5kVA

## **4. Transport**

### **4.1. Ogólne wymagania**

Wykonawca jest zobowiązany do stosowania jedynie takich środków transportu, które nie wpłyną niekorzystnie na jakość wykonywanych robót.

Liczba środków transportu powinna gwarantować prowadzenie robót zgodnie z zasadami określonymi w dokumentacji projektowej, STWiORB i wskazaniach Inżyniera, w terminie przewidzianym w umowie.

### **4.2. Środki transportu**

Wykonawca przystępujący do budowy linii kablowej powinien wykazać się możliwością korzystania z następujących środków transportu:

- samochodu skrzyniowego,
- przyczepy dłuźycowej,
- samochodu specjalnego z platformą i balkonem.
- samochodu dostawczego,
- przyczepy do przewożenia kabli.

Na środkach transportu przewożone materiały powinny być zabezpieczone przed ich przemieszczaniem i układane zgodnie z warunkami transportu wydanymi przez ich wytwórcę dla poszczególnych elementów.

## 5. Wykonanie robót.

### 5.1. Ogólne warunki wykonania robót

Wykonawca jest odpowiedzialny za prowadzenie Robót zgodnie z umową, oraz za jakość zastosowanych wyrobów oraz materiałów i wykonywanych Robót, za ich zgodność z Dokumentacją Projektową, wymaganiami STWiORB, projektu organizacji Robót oraz poleceniami Inspektora Nadzoru. Wykonawca ponosi odpowiedzialność za dokładne wytyczenie w planie i wyznaczenie wysokości wszystkich elementów Robót zgodnie z wymiarami i rzędnymi określonymi w Dokumentacji Projektowej lub przekazanymi na piśmie przez Inspektora. Projekt organizacji robót winien zawierać harmonogram robót. Projekt i harmonogram wymaga zatwierdzenia przez Zamawiającego. Następstwa jakiegokolwiek błędu spowodowanego przez Wykonawcę w wytyczeniu i wyznaczaniu Robót zostaną, jeśli wymagać tego będzie Inżynier, poprawione przez Wykonawcę na własny koszt. Sprawdzenie wytyczenia Robót lub wyznaczenia wysokości przez Inspektora Nadzoru nie zwalnia Wykonawcy od odpowiedzialności za ich dokładność.

Decyzje Inspektora dotyczące akceptacji lub odrzucenia materiałów i elementów Robót będą oparte na wymaganiach sformułowanych w Umowie, Dokumentacji Projektowej i w STWiORB, a także w normach i wytycznych. Przy podejmowaniu decyzji Inspektora Nadzoru uwzględni wyniki badań materiałów i Robót, rozrzuty normalnie występujące przy produkcji i przy badaniach materiałów, doświadczenia z przeszłości, wyniki badań naukowych oraz inne czynniki wpływające na rozważaną kwestię. Polecenia Inżyniera będą wykonywane nie później niż w czasie przez niego wyznaczonym po ich otrzymaniu przez Wykonawcę, pod groźbą zatrzymania Robót. Skutki finansowe z tego tytułu ponosi Wykonawca.

Szczegółowy przebieg kabli należy ustalić w terenie na podstawie wykopów próbnych.

Wszystkie wykopy w pobliżu kabli wykonać ręcznie.

### 5.2. Rowy pod kable

Rowy pod kable należy wykonywać za pomocą sprzętu mechanicznego lub ręcznie w zależności od warunków terenowych i podziemnego uzbrojenia terenu, po uprzednim wytyczeniu ich tras przez służby geodezyjne.

Wymiary poprzeczne rowów uzależnione są od rodzaju kabli i ich ilości układanych w jednej warstwie.

Tablica 1. Odległości między kablami ułożonymi w gruncie przy skrzyżowaniach i zbliżeniach

Lp	Skrzyżowanie lub zbliżenie	Najmniejsza dopuszczalna odległość w cm	
		Pionowa przy skrzyżowaniu	Pozioma przy zbliżeniu

1	Kable elektroenergetyczne na napięcie znamionowe do 1kV z kablami o tym samym napięciu znamionowym lub kablami sygnalizacyjnymi	15	5*
2	Kable sygnalizacyjne i kabli przeznaczonych do zasilania urządzeń oświetleniowych z kablami tego samego przeznaczenia	5	Mogą się stykać
3	Kable elektroenergetyczne na napięcie znamionowe do 1kV z kablami elektroenergetycznymi o napięciu znamionowym $1kV < U_N < 30kV$	15	25
4	Kable elektroenergetyczne o napięciu znamionowym $1kV < U_N < 30kV$ z kablami tego samego przedziału napięć znamionowych	15	10
5	Kable różnych użytkowników o napięciu znamionowych do 30kV	15	25
6	Kabli z mufami innych kabli	Nie dopuszcza się	Jak lp. 1-5
7	Kable elektroenergetyczne o napięciu znamionowym wyższym niż 30kV z kablami tego samego przedziału napięć znamionowych	50	50
* za wyjątkiem p. 2.5.4 normy N SEP-E-004			

Głębokość rowu określona jest głębokością ułożenia kabla wg p. 5.4.4 powiększoną o 10cm, natomiast szerokość dna rowu obliczamy ze wzoru:

$$S = nd + (n-1) a + 20 \text{ [cm]}$$

gdzie: n - ilość kabli w jednej warstwie,

d - suma średnic zewn. Wszystkich kabli w warstwie,

a - suma odległości pomiędzy kablami wg tablicy 8.

### 5.3. Układanie kabli

#### 5.3.1. Ogólne wymagania

Układanie kabli powinno być wykonane w sposób wykluczający ich uszkodzenie przez zginanie, skręcanie, rozciąganie itp. Ponadto przy układaniu powinny być zachowane środki ostrożności zapobiegające uszkodzeniu innych kabli lub urządzeń znajdujących się na trasie budowanej linii.

Zaleca się stosowanie rolek w przypadku układania kabli o masie większej niż 4 kg/m.



Rolki powinny być ustawione w takich odległościach od siebie, aby spoczywający na nich kabel nie dotykał podłoża.

Podczas przechowywania, układania i montażu, końce kabla należy zabezpieczyć przed wilgocią oraz wpływami chemicznymi i atmosferycznymi przez:

- szczelne zalutowanie powłoki,
- nałożenie kapturka z tworzywa sztucznego (rodzaju jak izolacja).

### **5.3.2. Temperatura otoczenia i kabla**

Temperatura otoczenia i kabla przy układaniu nie powinna być niższa niż:

- a) 4°C - W przypadku kabli o izolacji papierowej o powłoce metalowej,
- b) 0°C - w przypadku kabli o izolacji i powłoce z tworzyw sztucznych.

W przypadku kabli o innej konstrukcji niż wymienione w pozycji a) i b) temperatura otoczenia i temperatura układanego kabla - wg ustaleń wytwórcy.

Zabrania się podgrzewania kabli ogniem.

Wzrost temperatury otoczenia ułożonego kabla na dowolnie małym odcinku trasy linii kablowej powodowany przez sąsiednie źródła ciepła, np. rurociąg ciepły, nie powinien przekraczać 5°C.

### **5.3.3. Zginanie kabli**

Przy układaniu kabli można zginać kabel tylko w przypadkach koniecznych, przy czym promień gięcia powinien być możliwie duży, nie mniejszy niż:

- a) 20-krotna zewnętrzna średnica kabla - w przypadku kabli jednożyłowych o izolacji polietylenowej i o powłoce polwinitowej,
- b) 15-krotna zewnętrzna średnica kabla - w przypadku kabli wielożyłowych o liczbie żył nie przekraczających 4.

### **5.3.4. Układanie kabli bezpośrednio w gruncie**

Kable należy układać na dnie rowu pod kable, jeżeli grunt jest piaszczysty, w pozostałych przypadkach kable należy układać na warstwie piasku o grubości co najmniej 10cm. Nie należy układać kabli bezpośrednio na dnie wykopu kamiennego lub w gruncie, który mógłby uszkodzić kabel, ani bezpośrednio zasypywać takim gruntem. Kable należy zasypywać warstwą piasku o grubości co najmniej 10cm, następnie warstwą rodzimego gruntu o grubości co najmniej 15cm, a następnie przykryć folią z tworzywa sztucznego. Odległość folii od kabla powinna wynosić co najmniej 25cm.

Grunt należy zagęszczać warstwami co najmniej 20cm. Wskaźnik zagęszczenia gruntu powinien osiągnąć co najmniej 0,85 wg BN-72/8932-01 [14].

Głębokość ułożenia kabli w gruncie mierzona od powierzchni gruntu do zewnętrznej powierzchni kabla powinna wynosić nie mniej niż:

- 70cm - w przypadku kabli o napięciu znamionowym do 1kV, z wyjątkiem kabli ułożonych w gruncie na użytkach rolnych,
- 80cm - w przypadku kabli o napięciu znamionowym wyższym niż 1kV, lecz nie przekraczającym 15kV, z wyjątkiem kabli ułożonych w gruncie na użytkach rolnych,

- 90cm - w przypadku kabli o napięciu znamionowym do 15kV ułożonych w gruncie na użytkach rolnych,

- 100cm - w przypadku kabli o napięciu znamionowym wyższym niż 15kV,

Kable powinny być ułożone w rowie linią falistą z zapasem (od 1 do 3% długości wykopu) wystarczającym do skompensowania możliwych przesunięć gruntu. Przy mufach zaleca się pozostawić zapas kabli po obu stronach mufy, łącznie nie mniej niż:

- 4m - w przypadku kabli o izolacji papierowej nasyconej lub z tworzyw sztucznych, o napięciu znamionowym od 15 do 40kV,

- 3m - w przypadku kabli o izolacji papierowej nasyconej lub z tworzyw sztucznych, o napięciu znamionowym od 1 do 10kV,

- 1m - w przypadku kabli o izolacji z tworzyw sztucznych, o napięciu znamionowym 1kV.

Przy wprowadzeniach na słupy i rur osłonowych, pozostawiać dla kabli SN około 4,0m zapasu eksploatacyjnego, a dla kabli nN przy szafkach, latarniach i rurach - około 1,5m. Po ułożeniu kabli w wykopach i uzyskaniu pozytywnych Wyników badań należy przed zasypaniem rowów dokonać geodezyjnych pomiarów i nanieść lokalizację kabli w dokumentacji powykonawczej.

### 5.3.5. Układanie kabli na słupach linii napowietrznych

Przy kablowaniu odcinków linii napowietrznych, konieczne jest wprowadzenie kabla na ich słupy i połączenie jego żył z przewodami napowietrznymi. Kabel należy chronić rurą HDPEsv75 do wysokości nie mniejszej niż 2,5m od powierzchni gruntu. Średnica wewnętrzna rury nie może być mniejsza niż 1,5-krotna zewnętrzna średnica wprowadzanego kabla i jednocześnie nie mniejsza niż 50mm. Kabel na słupie powinien być przymocowany do jego ścianki za pomocą uchwytów o szerokości równej co najmniej zewnętrznej jego średnicy, zaopatrzonych w elastyczne wkładki.

### 5.3.6. Skrzyżowania i zbliżenia kabli między sobą

Skrzyżowania kabli między sobą należy wykonywać tak, aby kabel wyższego napięcia był zakopany głębiej niż kabel niższego napięcia, a linia elektroenergetyczne lub sygnalizacyjna głębiej niż linia telekomunikacyjna.

### 5.3.7. Skrzyżowania i zbliżenia kabli z innymi urządzeniami podziemnymi

Tablica 2. Najmniejsze dopuszczalne odległości kabli ułożonych w gruncie od innych urządzeń podziemnych

Lp	Rodzaj urządzenia podziemnego	Najmniejsza dopuszczalna odległość w cm kable o napięciu znamionowym $U_N \leq 30kV$	
		Pionowa przy skrzyżowaniu	Pozioma przy zbliżeniu
1	Rurociągi wodociągowe, ściekowe, ciepłe, gazowe z gazami niepalnymi i rurociągami palnymi	25+średnia rurociągu	25+średnia rurociągu

2	Rurociągi z gazami i cieczami palnymi	Ustalić z właścicielem rurociągu, ale nie mniej niż pl. 1	
3	Zbiorniki z gazami i cieczami palnymi	Nie mogą się krzyżować	200
4	Części podziemne linii napowietrznych(ustój, podpora odciążka)	Nie mogą się krzyżować	40

Zaleca się krzyżować kable z urządzeniami podziemnymi pod kątem zbliżonym do 90° i w miarę możliwości w największym miejscu krzyżowanego urządzenia. Każdy z krzyżujących się kabli elektroenergetycznych i sygnalizacyjnych ułożony bezpośrednio w gruncie powinien być chroniony przed uszkodzeniem w miejscu skrzyżowania i na długości po 50cm w obie strony od miejsca skrzyżowania. Przy skrzyżowaniu kabli z rurociągami podziemnymi zaleca się układanie kabli nad rurociągami.

### 5.3.8. Skrzyżowania i zbliżenia kabli z drogami

Przy ułożeniu kabla bezpośrednio w gruncie ochrona kabla od urządzeń mechanicznych w miejscach skrzyżowania z drogą, powinna odpowiadać postanowieniom zawartym w tab. 3.

Tablica 3. Długości przepustów kablowych przy skrzyżowaniu z drogami i rurociągami

Lp	Rodzaj krzyżowanego obiektu	Długość przepustu na skrzyżowaniu
1	Rurociągi	Średnica rurociągu z dodaniem po 50cm z każdej strony
2	Drogi o przekroju ulicznym z krawężnikami	Szerokość jezdni z krawężnikami z dodaniem po 50cm z każdej strony
3	Drogi o przekroju szlakowym z rowami odwadniającymi	Szerokość korony drogi i szerokość obu rowów od zewnętrznej krawędzi ich skarpy z dodaniem po 100 cm z każdej strony
4	Droga w nasypie	Szerokość korony drogi i szerokość rzutu skarp nasypów z dodaniem po 100 cm z każdej strony od dolnej krawędzi nasypu

Najmniejsza odległość pionowa między górną częścią osłony kabla a płaszczyzną jezdni nie powinna być mniejsza niż 100cm.

Odległość między górną częścią osłony kabla a dnem rowu odwadniającego powinna wynosić co najmniej 50cm w minimalne odległości od powierzchni jezdni i dna rowu mogą być zwiększone, gdyż dla konkretnego odcinka drogi powinny wynikać z warunków określonych przez zarząd drogowy (uwzględniających projektowaną przebudowę konstrukcji nawierzchni lub pogłębienie rowu). Kable należy układać poza pasem drogowym w odległości co najmniej 1m od jego granicy. Odległość kabli od zadrzewienia drogowego (od pni drzew) powinna wynosić co najmniej 2m. W przypadku niemożności prowadzenia linii kablowych poza pasem drogowym: na terenach zalewowych, zalesionych lub zajętych pod sady, dopuszcza się

układanie ich w pasie drogowym na skarpach nasypów lub na częściach pasa poza koroną drogi. Roboty przy układaniu kablowych linii elektroenergetycznych na skrzyżowaniach z drogami i na odcinkach ewentualnego wejścia linią kablową na teren pasa drogowego przy zbliżeniach do drogi - wymagają zezwolenia ze strony zarządu drogowego i należy je wykonywać na warunkach podanych w tym zezwoleniu, zgodnie z ustawą o drogach publicznych [25].

### **5.3.9. Wykonanie muf**

Połączenia kabli należy wykonać przy pomocy muf kablowych. Wykonać mufy termokurczliwe dobrane do napięcia znamionowego i typu kabla. W ziemi mufy układać w warstwie piachu.

### **5.3.10. Układanie przepustów kablowych**

Przepusty kablowe należy wykonywać z rur o średnicy wewnętrznej nie mniejszej niż 95mm dla kabli do 1kV i 135mm dla kabli powyżej 1kV.

Przepusty kablowe należy układać w miejscach, gdzie kabel narażony jest na uszkodzenia mechaniczne. W jednym przepuście powinien być ułożony tylko jeden kabel; nie dotyczy to kabli jednożyłowych tworzących układ wielofazowych.

Głębokość umieszczenia przepustów kablowych w gruncie, mierzona od powierzchni terenu do górnej powierzchni rury, powinna wynosić co najmniej 70cm - w terenie bez nawierzchni i 100 cm od nawierzchni drogi (niwelety) przeznaczonej do ruchu kołowego. Minimalna głębokość umieszczenia przepustu kablowego pod jezdnią drogi może być zwiększona, gdyż powinna wynikać z warunków określonych przez zarząd drogowy dla danego odcinka drogi. W miejscach skrzyżowań z drogami istniejącymi o konstrukcji nierozbieralnej, przepusty powinny być wykonywane metodą wiercenia poziomego, przewidując przepusty rezerwowe dla umożliwienia ułożenia kabli dodatkowych lub wymiany kabli uszkodzonych bez rozkopywania dróg.

Miejsca wprowadzenia kabli do rur powinny być uszczelnione w sposób uniemożliwiający przedostawanie się do ich wnętrza wody i przed ich zamulaniem.

### **5.3.11. Ochrona przeciwporażeniowa**

Metalowe części słupów powinny być połączone z uziemieniami w sposób widoczny. Powłoki aluminiowe kabli mogą być bezpośrednio połączone w rozdzielni z szyną zerową lub uziemiającą.

### **5.3.12. Oznaczenie linii kablowych**

Kable ułożone w gruncie powinny być zaopatrzone na całej długości w trwałe oznaczniki [18] rozmieszczone w odstępach nie większych niż 10m oraz w miejscach charakterystycznych. Kable ułożone w powietrzu powinny być zaopatrzone w trwałe oznaczniki przy głowicach oraz w takich miejscach i w takich odstępach, aby rozróżnienie kabla nie nastęrczało trudności.

Na oznaczniakach powinny znajdować się trwałe napisy zawierające:

- symbol i numer ewidencyjny linii,

- oznaczenie kabla,
- znak użytkownika kabla,
- znak fazy (przy kablach jednożyłowych),
- rok ułożenia kabla.

Szczegółowe informacje dotyczące numerów kabli i wzoru obowiązujących oznaczników Wykonawca otrzyma po pisemnym zgłoszeniu się do właściciela sieci elektroenergetycznej.

Trasa kabli ułożonych w gruncie na terenach niezabudowanych z dala od charakterystycznych stałych punktów terenu, powinna być oznaczona trwałymi oznacznikami trasy, np. słupkami betonowymi wkopanymi w grunt, w sposób nie utrudniający komunikacji.

Na oznacznikach trasy należy umieścić trwały napis w postaci ogólnego symbolu kabla „K”.

Na prostej trasie kabla oznaczniki powinny być umieszczone w odstępach około 100m, w miejscach zmiany kierunku kabla i w miejscach skrzyżowań lub zbliżeń.

#### **5.3.14. Wykopy pod słupy i fundamenty**

Przed przystąpieniem do wykonywania wykopów, Wykonawca ma obowiązek sprawdzenia zgodności rzędnych terenu z danymi w dokumentacji projektowej oraz oceny warunków gruntowych. Metoda wykonywania wykopów powinna być dobrana w zależności od ich wymiarów, ukształtowania terenu oraz rodzaju gruntu.

Jeżeli dokumentacja projektowa nie przewiduje inaczej, to wszędzie tam, gdzie jest to możliwe, należy wykopy pod słupy i fundamenty prefabrykowane wykonywać przy zastosowaniu zestawu wiertniczego na podwoziu samochodowym.

Należy zwrócić uwagę, aby nie była naruszona struktura gruntu dna wykopu, a wykop był zgodny z PN-68/B-06050 [26].

#### **5.4. Fundamenty prefabrykowane.**

Montaż fundamentów należy wykonać zgodnie z wytycznymi montażu dla konkretnego fundamentu zamieszczonego w Dokumentacji Projektowej.

Fundament powinien być ustawiony przy pomocy dźwigu na 10cm warstwie betonu B 10, spełniającego wymagania PN-B-06250 lub zagęszczonego żwiru spełniającego wymagania PN-B-11111.

Przed jego zasypaniem należy sprawdzić rzędne posadowienia, stan zabezpieczenia antykorozyjnego ścianek i poziom górnej powierzchni, do której przytwierdzona jest płyta mocująca. Maksymalne odchylenie górnej powierzchni fundamentu od poziomu nie powinno przekroczyć 1:1500 z dopuszczania tolerancją rzędnej posadowienia  $\pm 2\text{cm}$ . Ustawienie fundamentu w planie powinno być wykonane z dokładnością  $\pm 10\text{cm}$ . Wykop należy zasypać ziemią bez kamieni ubijając ją warstwami zagęszczarką wibracyjną co 20cm.

Wskaźnik zagęszczenia gruntu powinien osiągnąć co najmniej 0,85 wg BN-72/8932-01.

#### **5.5. Montaż słupów oświetleniowych**

Słupy należy ustawiać dźwigiem w uprzednio przygotowane i częściowo wykonane fundamenty. Głębokość posadowienia słupa oraz typ fundamentu należy wykonać według Dokumentacji Projektowej Odchyłka osi słupa od pionu, po jego ustawieniu, nie może być

większa niż 0,001 wysokości słupa. Słup należy ustawiać tak, aby jego wnęka znajdowała się od strony chodnika, a przy jego braku, od strony przeciwnej niż nadjeżdżające pojazdy oraz nie powinna być położona niżej niż 20 cm od powierzchni chodnika lub gruntu.

### **5.6. Montaż wysięgników**

Wysięgniki należy montować na słupach stojących przy pomocy dźwigu i samochodu z balkonem. Część pionową wysięgnika należy wsunąć do oporu w górną część słupa oświetleniowego i po ustawieniu go w pionie należy unieruchomić go śrubami, znajdującymi się w nagwintowanych otworach. Zaleca się ustawianie pionu wysięgnika przy obciążeniu go oprawą lub ciężarem równym ciężarowi oprawy.

Połączenia wysięgnika ze słupem należy chronić kapturkiem osłonowym. Szczeliny pomiędzy kapturkiem osłonowym, wysięgnikiem i rurą wierzchołkową słupa, należy wypełnić kitem miniowym.

Wysięgniki powinny być ustawione pod kątem 90 stopni z dokładnością  $\pm 2$  stopnie do osi jezdni lub stycznej do osi w przypadku, gdy jezdnia jest w łuku.

Należy dążyć, aby części ukośne wysięgników znajdowały się w jednej płaszczyźnie równoległej do powierzchni oświetlanej jezdni.

### **5.7. Montaż opraw**

Montaż opraw na wysięgnikach należy wykonywać przy pomocy samochodu z balkonem. Każdą oprawę, przed zamontowaniem należy podłączyć do sieci i sprawdzić jej działanie (sprawdzenie zaświecenia się lampy).

Oprawy należy montować po uprzednim wciągnięciu przewodów zasilających do słupów i wysięgników.

Należy stosować przewody kabelkowe o izolacji wzmocnionej żyłami miedzianymi o przekroju żyły nie mniejszym niż  $2,5 \text{ mm}^2$ . Ilość przewodów kabelkowych zależy od ilości opraw.

Oprawy należy mocować na wysięgnikach i głowicach masztów w sposób wskazany przez producenta opraw po wprowadzeniu do nich przewodów zasilających i ustawieniu ich w położenie pracy.

Oprawy powinny być mocowane w sposób trwały, aby nie zmieniały swego położenia pod wpływem warunków atmosferycznych i parcia wiatru dla III strefy wiatrowej.

### **5.8. Wykonanie dodatkowej ochrony przeciwporażeniowej**

System dodatkowej ochrony przeciwporażeniowej dla instalacji oświetleniowej – szybkie wyłączenie napięcia, układ sieci zasilającej TN-C, 0,4/0,23kV.

W układzie sieci TN-C utworzenie dodatkowej ochrony przeciwporażeniowej polega na połączeniu części przewodzących dostępnych z uziemionym przewodem neutralnym PEN powodującym w warunkach zakłóceń odłączenie zasilania.

Dodatkowo przy szafie oświetleniowej, na końcu linii oświetleniowej i na końcu każdego odgałęzienia o długości większej niż 200 m, należy wykonać uziomy, których rezystancja nie może przekraczać  $10\Omega$ .

## **5.9. Uziomy**

Zaleca się wykonywanie uziomu prętowego z użyciem prętów stalowych 16mm, nie krótszych niż 1,5m, połączonych bednarką ocynkowaną 30x4mm. Uziom z zaciskami zerowymi znajdującymi się w szafie oświetleniowej i słupach oświetleniowych, należy łączyć przewodami uziomowymi o przekrojach nie mniejszych od przekroju uziomu poziomego. Wykonywane prace winny spełniać wymagania PN-E-05009/54, a zbliżenia i skrzyżowania przewodów uziemiających z kablami Wg PN-E-05003/01.

## **5.10. Stacja ładowania**

Stację posadowić na przygotowanej wcześniej płycie betonowej lub dedykowanym fundamencie. Posadowienie stacji musi być solidne i zapewniać stabilność urządzenia podczas eksploatacji. Zasilania stacji wykonać zgodnie z dokumentacją techniczną producenta. Stacje zabezpieczyć przed uszkodzeniami mechanicznymi.

## **6. Kontrola jakości robót**

### **6.1. Ogólne zasady kontroli jakości robót**

Celem kontroli Robót będzie takie sterowanie ich przygotowaniem i wykonaniem, aby osiągnąć założoną jakość Robót.

Wykonawca jest odpowiedzialny za pełną kontrolę Robót i jakości materiałów. Wykonawca zapewni odpowiedni system kontroli, włączając personel, laboratorium, sprzęt, zaopatrzenie i wszystkie urządzenia niezbędne do pobierania próbek i badań materiałów oraz Robót. Przed zatwierdzeniem systemu kontroli Inspektor może zażądać od Wykonawcy przeprowadzenia badań w celu zademonstrowania, że poziom ich wykonywania jest zadowalający. Wykonawca będzie przeprowadzać pomiary i badania materiałów oraz Robót z częstotliwością zapewniającą stwierdzenie, że Roboty wykonano zgodnie z wymaganiami zawartymi w Dokumentacji Projektowej i STWiORB. Celem kontroli jest stwierdzenie osiągnięcia założonej jakości wykonywanych robót przy przebudowie linii kablowej. Wykonawca ma obowiązek wykonania pełnego zakresu badań na budowie w celu wskazania Inspektorowi zgodności dostarczonych materiałów i realizowanych robót z dokumentacją projektową posiadającą atest producenta stwierdzający ich pełną zgodność z warunkami podanymi w specyfikacjach, mogą być przez Inżyniera dopuszczone do użycia bez badań. Przed przystąpieniem do badania, Wykonawca powinien powiadomić Inspektora o rodzaju i terminie badania.

Po wykonaniu badania, Wykonawca przedstawia wyniki badań do akceptacji Inspektora. Wykonawca powiadamia pisemnie Inspektora Nadzoru o zakończeniu każdej roboty zanikającej, którą może kontynuować dopiero po stwierdzeniu przez Inspektora i ewentualnie przedstawiciela, odpowiedniego dla danego terenu Zakładu Energetycznego - założonej jakości.

### **6.2. Badania przed przystąpieniem do robót**

Przed przystąpieniem do robót, Wykonawca powinien uzyskać od producentów zaświadczenia o jakości lub atesty stosowanych materiałów. Do materiałów, których badania powinien przeprowadzić Wykonawca, należą materiały do wykonania fundamentów „na

mokro” i ustojów słupów. Uwzględniając nieskomplikowany charakter robót fundamentowych, na wniosek Wykonawcy, Inżynier może zwolnić go z potrzeby wykonania badań materiałów dla tych robót. Na żądanie Inżyniera, należy dokonać testowania sprzętu posiadającego możliwość nastawienia mechanizmów regulacyjnych.

W wyniku badań testujących należy przedstawić Inspektorowi Nadzoru świadectwa cechowania.

### **6.3. Badania w czasie wykonywania robót.**

#### **6.3.1. Rowy pod kable**

Po wykonaniu rowów pod kable, sprawdzeniu podlegają wymiary poprzeczne rowu i zgodność ich tras z dokumentacją geodezyjną.

Odchyłka trasy rowu od wytyczenia geodezyjnego nie powinna przekraczać 0,5m.

#### **6.3.2. Kable i osprzęt kablowy**

Sprawdzenie polega na stwierdzeniu ich zgodności z wymaganiami norm przedmiotowych lub dokumentów, według których zostały wykonane, na podstawie atestów, protokółów odbioru albo innych dokumentów.

#### **6.3.3. Układanie kabli**

W czasie wykonywania i po zakończeniu robót kablowych należy przeprowadzić następujące pomiary:

- głębokości zakopania kabla,
- grubości podsypki piaskowej nad i pod kablem,
- odległości folii ochronnej od kabla,
- stopnia zagęszczenia gruntu nad kablem i rozplantowanie nadmiaru gruntu.

Pomiary należy wykonywać co 10m budowanej linii kablowej, a uzyskane wyniki mogą być uznane za dobre, jeżeli odbiegają od założonych w dokumentacji nie więcej niż o 10%.

#### **6.3.4. Sprawdzenie ciągłości żył**

Sprawdzenie ciągłości żył roboczych i powrotnych oraz zgodności faz należy wykonać przy użyciu przyrządów o napięciu nie przekraczającym 24V. Wynik sprawdzenia należy uznać za dodatni, jeżeli poszczególne żyły nie mają przerw oraz jeśli poszczególne fazy na obu końcach linii są oznaczone identycznie.

#### **6.3.5. Pomiar rezystancji izolacji**

Pomiar należy wykonać za pomocą megaomierza o napięciu nie mniejszym niż 2,5kV, dokonując odczytu po czasie niezbędnym do ustalenia się mierzonej wartości. Wynik należy uznać za dodatni, jeżeli rezystancja izolacji wynosi co najmniej:

- 50M $\Omega$ /km - linii wykonanych kablami elektroenergetycznymi o izolacji z tworzyw sztucznych,
- 0,75 dopuszczalnej wartości rezystancji izolacji kabli wykonanych wg PN-76/E-90300 [6]



### **6.3.6. Próba napięciowa izolacji**

Próbie napięciowej izolacji podlegają wszystkie linie kablowe. Dopuszcza się nie wykonywanie próby napięciowej izolacji linii wykonanych kablami o napięciu znamionowym do 1kV. Próbę napięciową należy wykonać prądem stałym lub wyprostowanym.

W przypadku linii kablowej o napięciu znamionowym wyższym niż 1kV, prąd upływu należy mierzyć oddzielnie dla każdej żyły.

Wynik próby napięciowej izolacji należy uznać za dodatni, jeżeli:

- izolacja każdej żyły wytrzyma przez 20min. bez przeskoku, przebicia i bez objawów przebicia częściowego, napięcie probiercze o wartości równej 0,75 napięcia probierczego kabla wg PN-76/E-90250 [4] i PN-76/E-90300 [6],
- wartość prądu upływu dla poszczególnych żył nie przekroczy  $300\mu\text{A}/\text{km}$  i nie wzrasta w czasie ostatnich 4min. badania; W liniach o długości nie przekraczającej 300m dopuszcza się wartość prądu upływu  $100\mu\text{A}$ .

## **6.4. Badania w czasie wykonywania robót oświetleniowych**

### **6.4.1. Latarnie - słupy oświetleniowe z wysięgnikami i oprawami**

Elementy latarni powinny być zgodne z Dokumentacją Projektową i BN-79/9068-01. Latarnie oświetleniowe, po ich montażu, podlegają sprawdzeniu pod względem:

- dokładności ustawienia pionowego słupów,
- prawidłowości ustawienia wysięgnika i opraw względem osi oświetlanej jezdni
- jakości połączeń kabli i przewodów na tabliczce bezpiecznikowej oraz na zaciskach oprawy,
- jakości połączeń śrubowych słupów, masztów, wysięgników i opraw,
- stanu antykorozyjnej powłoki ochronnej wszystkich elementów.

### **6.4.3. Pomiar natężenia oświetlenia**

Pomiary należy wykonywać po upływie co najmniej 0,5godz. od włączenia lamp. Lamy przed pomiarem powinny być wyświecone minimum przez 100godzin. Pomiary należy wykonywać przy suchej i czystej nawierzchni, wolnej od pojazdów, pieszych i jakichkolwiek obiektów obcych, mogących zniekształcić przebieg pomiarów. Pomiarów nie należy (przeprowadzać podczas nocy księżycowych oraz w złych warunkach atmosferycznych (mgła, śnieżyca, unoszący się kurz itp.). Do pomiarów należy używać przyrządów pomiarowych o zakresach zapewniających przy każdym pomiarze odchylenia nie mniejsze od 30% całej skali na danym zakresie.

Pomiary natężenia oświetlenia należy wykonywać za pomocą luksomierza wyposażonego w urządzenie do korekcji kątowej, a element światłoczuły powinien posiadać urządzenie umożliwiające dokładne poziomowanie podczas pomiaru. Pomiary należy przeprowadzać dla punktów jezdni, zgodnie z PN-76/E-02032 .

## **7. Obmiar robót**

Obmiaru robót dokonać należy w oparciu o dokumentację projektową i ewentualnie dodatkowe ustalenia, wynikłe w czasie budowy, akceptowane przez Inspektora Nadzoru.

Jednostka obmiarowa dla linii kablowej jest metr.

Jednostką obmiarową dla oświetlenia jest szt:

- 1szt. (sztuka) dla montażu elementów oświetlenia
- 1szt. (sztuka) dla montażu szaf oświetlenia
- 1m (metr) dla montażu przewodów i kabli,

## **8. Odbiór robót**

W zależności od ustaleń odpowiednich STWiORB, Roboty podlegają następującym etapom odbioru:

- a) odbiorowi Robót zanikających i ulegających zakryciu,
- b) odbiorowi częściowemu,
- c) odbiorowi ostatecznemu,
- d) odbiorowi pogwarancyjnemu.

### **8.1. Odbiór Robót zanikających i ulegających zakryciu**

Odbiór Robót zanikających i ulegających zakryciu polega na finalnej ocenie ilości i jakości wykonywanych Robót, które w dalszym procesie realizacji ulegną zakryciu. Odbiór Robót zanikających i ulegających zakryciu będzie dokonany w czasie umożliwiającym wykonanie ewentualnych korekt i poprawek bez hamowania ogólnego postępu Robót. Odbioru Robót dokonuje Inspektor Nadzoru. Gotowość danej części Robót do odbioru zgłasza Wykonawca wpisem do Dziennika Budowy i jednoczesnym powiadomieniem Inspektora Nadzoru. Odbiór będzie przeprowadzony niezwłocznie, nie później jednak niż w ciągu 3 dni od daty zgłoszenia wpisem do Dziennika Budowy. Jakość i ilość Robót ulegających zakryciu ocenia Inspektor na podstawie dokumentów zawierających komplet wyników badań laboratoryjnych i w oparciu o przeprowadzone pomiary, w konfrontacji z Dokumentacją Projektową, STWiORB i uprzednimi ustaleniami. Inspektor Nadzoru może zażądać odkrycia robót zakrytych, jeśli nie zostały zgłoszone do odbioru lub odmówić płatności za te roboty.

### **8.2. Odbiór częściowy**

Odbiór częściowy polega na ocenie ilości i jakości wykonanych części Robót. Odbioru częściowego Robót dokonuje się wg zasad jak przy odbiorze ostatecznym Robót. Odbioru Robót dokonuje Inspektor Nadzoru.

### **8.3. Odbiór Robót**

Odbiór polega na finalnej ocenie rzeczywistego wykonania Robót w odniesieniu do ich ilości, jakości i wartości. Całkowite zakończenie Robót oraz gotowość do odbioru będzie stwierdzona przez Wykonawcę wpisem do Dziennika Budowy z bezzwłocznym powiadomieniem na piśmie o tym fakcie Inspektora Nadzoru. Odbiór Robót nastąpi w

terminie ustalonym z Umowa, licząc od dnia potwierdzenia przez Inspektora zakończenia Robót i przyjęcia dokumentów, o których mowa w punkcie 8.3.

Odbioru Robót dokona komisja wyznaczona przez Zamawiającego w obecności Inspektor Nadzoru i Wykonawcy. Komisja odbierająca Roboty dokona ich oceny jakościowej na podstawie przedłożonych dokumentów, wyników badań i pomiarów, ocenie wizualnej oraz zgodności wykonania Robót z Dokumentacją Projektową i STWiORB.

W toku odbioru Robót komisja zapozna się z realizacją ustaleń przyjętych w trakcie odbiorów Robót zanikających i ulegających zakryciu, zwłaszcza w zakresie wykonania Robót uzupełniających i Robót poprawkowych.

W przypadku stwierdzenia przez komisję, że jakość wykonywanych Robót w poszczególnych asortymentach nieznacznie odbiega od wymaganej Dokumentacją Projektową i STWiORB z uwzględnieniem tolerancji i nie ma większego wpływu na cechy eksploatacyjne obiektu i bezpieczeństwo ruchu, komisja postąpi zgodnie z zapisami Umowy i Warunkami Umowy.

#### **8.4 Dokumenty do odbioru ostatecznego**

Podstawowym dokumentem do dokonania odbioru ostatecznego Robót jest protokół odbioru ostatecznego Robót sporządzony wg. wzoru ustalonego przez Zamawiającego. Do odbioru ostatecznego Wykonawca jest zobowiązany przygotować następujące dokumenty:

- dokumentację projektową podstawową z naniesionymi zmianami oraz dodatkową, jeśli została sporządzona w trakcie realizacji umowy,
- szczegółowe specyfikacje techniczne (podstawowe z dokumentów umowy i ewentualnie uzupełniające lub zamiennie),
- dzienniki budowy(kopie)
- deklaracje zgodności lub certyfikaty zgodności wbudowanych materiałów zgodnie z STWiORB
- rysunki (dokumentacje) na Wykonanie robót towarzyszących (np. na przełożenie linii telefonicznej, energetycznej, gazowej, oświetlenia itp.) oraz protokoły odbioru i przekazania tych robót właścicielom urządzeń,
- geodezyjną inwentaryzację powykonawczą robót i sieci uzbrojenia terenu, w formie elektronicznej edytowalnej na płycie CD wg programu uzgodnionego z Zamawiającym oraz w postaci pokolorowanego wydruku, z wyliczeniem ilości wszystkich robót wykonanych w ramach umowy, umożliwiającą założenie książki obiektu.
- kopię mapy zasadniczej powstałej w wyniku geodezyjnej inwentaryzacji powykonawczej, w formie edytowalnej na płycie CD wg programu uzgodnionego z Zamawiającym oraz w postaci wydruku,
- pomiary instalacji i sieci elektroenergetycznych, oraz natężenia oświetlenia
- ocenę robót wydaną przez zakład energetyczny.

W przypadku, gdy wg komisji, Roboty pod względem przygotowania dokumentacyjnego nie będą gotowe do odbioru ostatecznego, komisja w porozumieniu z Wykonawcą wyznaczy ponowny termin odbioru ostatecznego Robót.

Wszystkie zarządzone przez komisję Roboty poprawkowe lub uzupełniające będą zestawione wg wzoru ustalonego przez Zamawiającego.

Termin wykonania Robót poprawkowych i Robót uzupełniających wyznaczy komisja.

## 9. PODSTAWA PŁATNOŚCI

Podstawą płatności jest cena ryczałtowa skalkulowana przez Wykonawcę.

Zgodnie z Dokumentacją Projektową należy wykonać:

- budowa linii kablowych niskiego napięcia nN oświetlenia ulicznego,
- montaż szafy oświetleniowej,
- budowę oświetlenia,
- zasilanie przepompowni wody deszczowej,
- zasilanie stacji ładowania,
- dostawę i montaż stacji ładowania pojazdów.
- uruchomienie i szkolenia z obsługi stacji.

Cena wykonania robót obejmuje:

Cena jednostkowa oświetlenia uwzględnia;

prace pomiarowe i przygotowawcze,

zakup i dostarczenie materiałów,

oznakowanie robót,

wykonanie inwentaryzacji przebiegu kabli pod ziemią,

wykonanie wykopów pod fundamenty słupów linii oświetlenia,

ułożenie prefabrykowanych fundamentów na podsypce piaskowej grubości 10cm,

montaż i stawianie słupów

montaż osprzętu na słupach,

montaż uziomów,

montaż przewodów energetycznych,

montaż elementów oświetlenia,

układanie kabli z podsypką i zasypką piaskową oraz z folią ochronną,

montaż szaf oświetleniowych,

wykonanie przewiertów i przecisków,

ułożenie rur osłonowych,

wykonanie uziemień,

odtworzenie nawierzchni po robotach elektrycznych

wykonanie pomiarów i dokumentacji powykonawczej,

Cena jednostkowa zasilania i montażu stacji ładowania uwzględnia;

prace pomiarowe i przygotowawcze,

zakup i dostarczenie materiałów(stacji ładowania pojazdów),

oznakowanie robót,

wykonanie inwentaryzacji przebiegu kabli pod ziemią,

wykonanie wykopów pod fundament stacji,

ułożenie fundamentu na podsypce piaskowej grubości 10cm,

montaż stacji ładowania pojazdów,  
podłączenie i uruchomienie stacji,  
montaż uziomów,  
montaż przewodów energetycznych,  
układanie kabli z podsypką i zasypką piaskową oraz z folią ochronną,  
ułożenie rur osłonowych,  
wykonanie uziemień,  
odtworzenie nawierzchni po robotach elektrycznych  
wykonanie pomiarów i dokumentacji powykonawczej,

podłączenie do sieci zgodnie z Dokumentacją Projektową i STWiORB, przeprowadzenie prób i konserwowanie urządzeń w okresie gwarancji, uporządkowanie terenu z odpadów powstałych przy budowie, wykonanie wszelkich niezbędnych badań i prób, przygotowanie map powykonawczych przełożonej linii, koszt składowania materiałów na odkładzie. Koszt wykonania tych robót etapami powinien być brany pod uwagę przez Wykonawcę.

## **10. Przepisy związane**

### **10.1. Normy**

[2] PN-80/B-03322	Elektroenergetyczne linie napowietrzne. Fundamenty konstrukcji wsporczych.
[3] PN-68/B-06050	Roboty ziemne budowlane, wymagania w zakresie wykonywania badań przy odbiorze
[4] PN-88/B-06250	Beton zwykły
[5] PN-88/B-30000	Cement portlandzki
[6] PN-90/B-03200	Konstrukcje stalowe. Obliczenia statyczne i projektowe.
[7] PN-88/B-32250	Materiały budowlane. Woda do betonów i zapraw
[8] PN-80/C-89205	Rury z nieplastyfikowanego polichlorku winylu
[9] PN-76/E-02032	Oświetlenie dróg publicznych
[10] PN-IEC 60364-4-41	Instalacje elektryczne w obiektach budowlanych. Ochrona dla zapewnienia bezpieczeństwa. Ochrona przeciwporażeniowa
[11] PN-IEC 60364-6-61	Instalacje elektryczne w obiektach budowlanych. Sprawdzeniu odbiorcze
[12] PN-75/E-05100	Elektroenergetyczne linie napowietrzne. Projektowanie i budowa
[13] PN-76/E-05125	Elektroenergetyczne linie kablowe. Projektowanie i budowa
[14] PN-91/E-05160/01	Rozdzielnice i sterownice niskonapięciowe. Wymagania dotyczące zestawów badanych W pełnym i niepełnym zakresie badań typu
[15] PN-EN 60598-2-3	Elektryczne oprawy oświetleniowe. Typowe wymagania i badania
[16] PN-79/E-06314	Elektryczne oprawy oświetleniowe zewnętrzne

- [17] PN-93/E-90401           Kable elektroenergetyczne i sygnalizacyjne o izolacji i powłoce polwinitowej na napięcie znamionowe nieprzekraczające 6.6 kV. Kable elektroenergetyczne na napięcie znamionowe 0.6/1 kV
- [18] PN-91/M-34501           Gazociągi i instalacje gazownicze. Skrzyżowania gazociągów z przeszkodami terenowymi. Wymagania
- [19] PN-86/O-79100           Opakowania transportowe. Odporność na narażanie mechaniczne. Wymagania i badania
- [20] BN-68/6353-03           Folia kalandrowana techniczna z uplastycznionego polichloru winylu suspensyjnego
- [21] BN-88/673 1 -08           Cement. Transport i przechowywanie
- [22] BN-66/6774-01           Kruszywa naturalne do nawierzchni drogowych. Żwir i pospółka
- [23] BN-87/6774-04           Kruszywa mineralne do nawierzchni drogowych. Piasek
- [24] BN-83/8836-02           Przewody podziemne. Roboty ziemne. Wymagania i badania przy odbiorze
- [25] BN-77/893 1 – 12         Oznaczenie wskaźnika zagęszczeniu gruntu
- [26] BN-72/8932-01           Budowle drogowe i kolejowe. Roboty ziemne
- [27] BN-89/8984-17/03        Telekomunikacyjne sieci miejscowe. Linie kablowe. Ogólne wymagania i badania.
- [28] BN-79/9068-01           Prefabrykaty budowlane z betonu. Elementy konstrukcji wsporczych oświetleniowych i energetycznych linii napowietrznych

## **10.2. Inne dokumenty**

- [29] Przepisy budowy urządzeń elektrycznych. PBUE
- [30] Warunki techniczne wykonania i odbioru robót budowlano-montażowych - Część V. Instalacje elektryczne, wydanie COBR Elektromontaż
- [31] Rozporządzenie Ministra Przemysłu z dn. 26.11.1990 r. w sprawie warunków technicznych, jakim powinny odpowiadać urządzenia elektroenergetyczne w zakresie ochrony przeciwporażeniowej. (Dz.U. Nr 81 z dn. 26.11.1990 r.)
- [32] Instrukcja zabezpieczeń przed korozją konstrukcji betonowych. nr 240. ITB 1982 r.
- [33] Ustawa z dnia 7 lipca 1994 - Prawo budowlane (Dz.U. Nr 89 z 25.08.1994r, poz. 414 z późniejszymi zmianami).
- [34] Rozporządzenie Ministra Infrastruktury z 26.06.2002 r. W sprawie dziennika budowy, montażu i rozbiórki tablicy informacyjnej oraz ogłoszenia zawierającego dane dotyczące bezpieczeństwa pracy i ochrony zdrowia. (Dz.U. Nr 108 z 17.07.2002r., poz.953).
- [34] Rozporządzenie Ministra Gospodarki Przestrzennej i Budownictwa z 30.12.1994r w sprawie samodzielnych funkcji technicznych w budownictwie (Dz.U Nr 8 z 1994r., poz. 38).
- [35] Rozporządzenie Ministra Gospodarki Przestrzennej i Budownictwa z 21.02.1995r w sprawie rodzaju i zakresu opracowań geodezyjno-kartograficznych oraz czynności geodezyjnych obowiązujących w budownictwie (Dz.U Nr 25, poz. 133 z dnia 13 marca 1995r).

- [36] Ustawa z dnia 17 maja 1989 roku - Prawo geodezyjne i kartograficzne (Dz.U. Nr 30 z 1989r., poz. 163 z późniejszymi zmianami).
- [37] Rozporządzenie Ministra Infrastruktury z 08.11.2004r. w sprawie aprobat technicznych oraz jednostek administracyjnych upoważnionych do ich wydawania (Dz. U. Nr 249 poz. 2497).
- [38] Ustawa z dnia 21 marca 1985 r. o drogach publicznych (Dz.U. Nr 14, poz. 60 z późniejszymi zmianami).
- [39] Ustawa z dnia 29 stycznia 2004 r. Prawo Zamówień Publicznych (Dz.U. 2004 nr 19 poz. 177)
- [40] Rozporządzeniem Parlamentu Europejskiego i Rady (UE) nr 305/2011 z dnia 9 marca 2011 r. ustanawiająca zharmonizowane warunki wprowadzania do obrotu wyrobów
- [41] Ustawa Z dnia 16.04.2004 r. o wyrobach budowlanych (Dz.U. 2004 nr 92 poz. 881. ),
- [42] Ustawa z dnia 27.04.2001 Prawo ochrony środowiska (Dz.U. 2001 nr 62 poz. 627),
- [43] Rozporządzenie Ministra Infrastruktury z 11 sierpnia 2004 W sprawie systemów oceny zgodności, wymagań, jakie powinny spełniać notyfikowane jednostki uczestniczące w ocenie zgodności, oraz sposobu oznaczania wyrobów budowlanych oznakowaniem CE (Dz. U. nr 195 poz. 2011)
- [44] Rozporządzenie Ministra Infrastruktury z 11 sierpnia 2004r. W sprawie sposobów deklarowania zgodności wyrobów budowlanych oraz sposobu znakowania ich znakiem budowlanym (Dz. U. nr 198 poz. 2041)
- [45] Ustawa z dnia 11 stycznia 2018r. o elektromobilności i paliwach alternatywnych (Dz. U. z 2019r. poz.1124 ze zm.)
- [46] Rozporządzenie Ministra Energii z dnia 26.06.2019r. w sprawie wymagań technicznych dla stacji ładowania i punktów ładowania stanowiących element infrastruktury ładowania drogowego transportu publicznego (Dz. U. z 2019 poz 1316 t.j.)