

STADIUM PROJEKTU:

## DOKUMENTACJA PRZETARGOWA

NAZWA OBIEKTU:

**Przebudowa dróg gminnych w miejscowości Skrwilno:**

- 1. Przebudowa ulicy Zacisznej w miejscowości Skrwilno**
- 2. Przebudowa ulicy Ogrodowej w miejscowości Skrwilno**
- 3. Przebudowa ulicy Nowy Rynek w miejscowości Skrwilno**
- 4. Przebudowa ulicy Kościelnej w miejscowości Skrwilno**
- 5. Przebudowa ulicy Parkowej w miejscowości Skrwilno**
- 6. Przebudowa i rozbudowa ulicy Kwiatowej w miejscowości Skrwilno**

ADRES OBIEKTU:

**gm. Skrwilno  
powiat rypiński**

INWESTOR:



**Gmina Skrwilno  
ul. Rypińska 7  
87-510 Skrwilno**

JEDNOSTKA PROJEKTOWA:



**DM-PROJ  
Ostrowite 172  
87-522 Ostrowite  
tel.: 535 208 688**

OPRACOWANIE:

**SZCZEGÓŁOWE SPECYFIKACJE TECHNICZNE**

<i>FUNKCJA</i>	<i>IMIĘ i NAZWISKO, NR UPRAWNIEŃ</i>	<i>PODPIS</i>
PROJEKTANT:	mgr inż. Mariusz Majewski KUP/0116/POOD/13 do projektowania bez ograniczeń w specjalności drogowej	
DATA:	05.2024	Nr egz.:



**D.00.00.00 WYMAGANIA OGÓLNE****1. WSTĘP****1.1. Przedmiot ST**

Specyfikacja Techniczna D.00.00.00 „Wymagania Ogólne” odnosi się do wymagań wspólnych dla poszczególnych wymagań technicznych dotyczących wykonania i odbioru robót,

**1.2. Zakres stosowania Specyfikacji Technicznych**

Specyfikacje Techniczne ( ST) stanowią część Dokumentów Kontraktowych i należy je stosować w zleceniu i wykonaniu Robót opisanych w podpunkcie 1.1.

**1.3. Zakres Robót objętych ST**

1.3.1 Wymagania ogólne należy rozumieć i stosować w powiązaniu z niżej wymienionymi Specyfikacjami Technicznymi:

D.01.01.01	Odtworzenie trasy i punktów wysokościowych oraz wykonanie inwentaryzacji powykonawczej drogi
D.01.03.02	Roboty rozbiórkowe
D.01.03.06	Regulacja wysokościowa urządzeń obcych
D.04.01.01	Koryto wraz z profilowaniem i zagęszczeniem podłoża
D.04.03.01	Oczyszczenie i skropienie warstw konstrukcyjnych
D.04.04.02	Podbudowa z mieszanki niezwiązanej
D.05.03.05	Nawierzchnia z betonu asfaltowego
D.05.03.11	Frezowanie nawierzchni asfaltowych na zimno
D.05.03.23	Nawierzchnia z kostki betonowej
D.05.03.23A	Nawierzchnia z płyt wskaźnikowych
D.07.01.01	Oznakowanie poziome
D.07.02.01	Oznakowanie pionowe
D.07.07.01	Oświetlenie dróg
D.08.01.01	Krawężniki betonowe
D.08.03.01	Obrzeża betonowe

1.3.2. W zakres Robót objętych ST wchodzi również wykonanie robót, w ramach zamówień uzupełniających na istniejącym lub wydłużonym odcinku drogi, których konieczność wykonania może wynikać w okresie 3 lat od udzielenia zamówienia - podpisania umowy w sprawie zamówienia publicznego.

**1.4. Określenia podstawowe**

Użyte w ST wymienione poniżej określenia należy rozumieć w każdym przypadku następująco:

- 1.4.1. Budowla drogowa** - obiekt budowlany, nie będący budynkiem, stanowiący całość techniczno-użytkową (drogę) albo jego część stanowiąca odrębny element konstrukcyjny lub technologiczny (obiekt mostowy, korpus ziemny, węzeł)
- 1.4.2. Chodnik** - wyznaczony pas terenu przy jezdni lub odsunięty od jezdni, przeznaczony do ruchu pieszych i odpowiednio utwardzony.
- 1.4.3. Droga** - wydzielony pas terenu przeznaczony do ruchu lub postoju pojazdów oraz ruchu pieszych wraz z wszelkimi urządzeniami technicznymi związanymi z prowadzeniem i zabezpieczeniem ruchu.

- 1.4.4. Droga tymczasowa (montażowa)** - droga specjalnie przygotowana, przeznaczona do ruchu pojazdów obsługujących zadanie budowlane na czas jego wykonania, przewidziana do usunięcia po jego zakończeniu.
- 1.4.5. Dziennik Budowy** - opatrzone pieczęcią Zamawiającego zeszyt, z ponumerowanymi stronami, służący do notowania wydarzeń zaistniałych w czasie wykonywania zadania budowlanego, rejestrowania dokonywanych odbiorów Robót, przekazywania poleceń i innej korespondencji technicznej pomiędzy Inżynierem, Wykonawcą i projektantem.
- 1.4.6. Jezdnia** - część korony drogi przeznaczona do ruchu pojazdów.
- 1.4.7. Inżynier** – osoba wyznaczona przez Zamawiającego, odpowiedzialna za nadzorowanie Robót i administrowanie Kontraktem,
- 1.4.7. Kierownik budowy**- osoba wyznaczona przez Wykonawcę, upoważniona do kierowania Robotami i do występowania w jego imieniu w sprawach realizacji Kontraktu.
- 1.4.8. Korona drogi** - jezdnia z poboczami lub chodnikami, zatokami, pasami awaryjnego postoju i pasami dzielącymi jezdnie.
- 1.4.9. Konstrukcja nawierzchni** - układ warstw nawierzchni wraz ze sposobem ich połączenia.
- 1.4.10. Korpus drogowy** - nasyp lub ta część wykopu, która jest ograniczona koroną drogi i skarpami rowów.
- 1.4.11. Koryto** - element uformowany w korpusie drogowym w celu ułożenia w nim konstrukcji nawierzchni.
- 1.4.12. Rejestr Obmiarów** - akceptowany przez Inżyniera rejestr z ponumerowanymi stronami służący do wpisywania przez Wykonawcę obmiaru dokonywanych Robót w formie wyczerzeń, szkiców i ew. dodatkowych załączników. Wpisy w Rejestrze Obmiarów podlegają potwierdzeniu przez Inżyniera.
- 1.4.13. Laboratorium** - drogowe lub inne laboratorium badawcze, zaakceptowane przez Zamawiającego, niezbędne do przeprowadzenia wszelkich badań i prób związanych z oceną jakości materiałów oraz Robót.
- 1.4.14. Materiały** - wszelkie tworzywa niezbędne do wykonania Robót, zgodne z Dokumentacją Projektową i Specyfikacjami Technicznymi, zaakceptowane przez inżyniera.
- 1.4.15. Nawierzchnia** - warstwa lub zespół warstw służących do przejmowania i rozkładania obciążeń od ruchu na podłoże gruntowe i zapewniających dogodny warunki dla ruchu.
- Warstwa ściernalna** - górna warstwa nawierzchni poddana bezpośrednio oddziaływaniu ruchu i czynników atmosferycznych.
  - Warstwa wiążąca** - warstwa znajdująca się między warstwą ściernalną a podbudową, zapewniająca lepsze rozłożenie naprężeń w nawierzchni i przekazywanie ich na podbudowę.
  - Warstwa wyrównawcza** - warstwa służąca do wyrównania nierówności podbudowy lub profilu istniejącej nawierzchni.
  - Podbudowa** - dolna część nawierzchni służąca do przenoszenia obciążeń od ruchu na podłoże. Podbudowa może składać się z podbudowy zasadniczej i podbudowy pomocniczej.
  - Podbudowa zasadnicza** - górna część podbudowy spełniająca funkcje nośne w konstrukcji nawierzchni. Może ona składać się z jednej lub dwóch warstw.
  - Podbudowa pomocnicza** - dolna część podbudowy spełniająca, obok funkcji nośnych, funkcje zabezpieczenia nawierzchni przed działaniem wody, mrozu i przenikaniem cząstek podłoża. Może zawierać warstwę mrozoochronną, odsączającą lub odcinającą.
  - Warstwa odcinająca** - warstwa stosowana w celu uniemożliwienia przenikania cząstek drobnego gruntu do warstwy nawierzchni leżącej powyżej.

- 1.4.16. Niweleta** - wysokościowe i geometryczne rozwinięcie na płaszczyźnie pionowego przekroju w osi drogi lub obiektu mostowego.
- 1.4.17. Objazd tymczasowy** - droga specjalnie przygotowana i odpowiednio utrzymana do przeprowadzenia ruchu publicznego na okres budowy.
- 1.4.18. Odpowiednia (bliska) zgodność** - zgodność wykonywanych Robót z dopuszczonymi tolerancjami, a jeśli przedział tolerancji nie został określony - z przeciętnymi tolerancjami, przyjmowanymi zwyczajowo dla danego rodzaju Robót budowlanych.
- 1.4.19. Pas drogowy** - wydzielony liniami rozgraniczającymi pas terenu przeznaczony do umieszczania w nim drogi oraz drzew i krzewów. Pas drogowy może również obejmować teren przewidziany do rozbudowy drogi i budowy urządzeń chroniących ludzi i środowisko przed uciążliwościami powodowanymi przez ruch na drodze.
- 1.4.20. Pobocze** - część korony drogi przeznaczona do chwilowego zatrzymywania się pojazdów, umieszczenia urządzeń bezpieczeństwa ruchu i wykorzystywana do ruchu pieszych, służąca jednocześnie do bocznego oparcia konstrukcji nawierzchni.
- 1.4.21. Podłoże** - grunt rodzimy lub nasypowy, leżący pod nawierzchnią do głębokości przemarzania.
- 1.4.22. Podłoże ulepszone** - górna warstwa podłoża, leżąca bezpośrednio pod nawierzchnią, ulepszona w celu umożliwienia przejścia ruchu budowlanego i właściwego wykonania nawierzchni.
- 1.4.23. Polecenie Inżyniera** - wszelkie polecenia przekazane Wykonawcy przez Inżyniera, w formie pisemnej, dotyczące sposobu realizacji Robót lub innych spraw związanych z prowadzeniem budowy.
- 1.4.24. Projektant** - uprawniona osoba prawna lub fizyczna będąca autorem Dokumentacji Projektowej.
- 1.4.25. Przedsięwzięcie budowlane** - kompleksowa realizacja nowego połączenia drogowego lub całkowita modernizacja (zmiana parametrów geometrycznych trasy w planie i przekroju podłużnym) istniejącego połączenia.
- 1.4.26. Przepust** - obiekty wybudowane w formie zamkniętej obudowy konstrukcyjnej, służące do przepływu małych cieków wodnych pod nasypami korpusu drogowego lub dla ruchu kołowego, pieszego.
- 1.4.27. Przeszkoda naturalna** - element środowiska naturalnego, stanowiący utrudnienie w realizacji zadania budowlanego, na przykład dolina, bagno, rzeka itp.
- 1.4.28. Przeszkoda sztuczna** - dzieło ludzkie, stanowiące utrudnienie w realizacji zadania budowlanego, na przykład droga, kolej, rurociąg itp.
- 1.4.29. Przetargowa Dokumentacja Projektowa** - część Dokumentacji Projektowej, która wskazuje lokalizację, charakterystykę i wymiary obiektu będącego przedmiotem Robót.
- 1.4.30. Rekultywacja** - Roboty mające na celu uporządkowanie i przywrócenie pierwotnych funkcji terenom naruszonym w czasie realizacji zadania budowlanego.
- 1.4.31. Ślepy Kosztorys** - wykaz Robót z podaniem ich ilości (przedmiar) w kolejności technologicznej ich wykonania.
- 1.4.32. Zadanie budowlane** - część przedsięwzięcia budowlanego, stanowiąca odrębną całość konstrukcyjną lub technologiczną, zdolną do samodzielnego spełnienia przewidywanych funkcji techniczno-użytkowych. Zadanie może polegać na wykonywaniu Robót związanych z budową, modernizacją, utrzymaniem oraz ochroną budowli drogowej lub jej elementu.

## 1.5. Ogólne wymagania dotyczące Robót

Wykonawca Robót jest odpowiedzialny za jakość ich wykonania oraz za ich zgodność z Dokumentacją Projektową, ST i poleceniami Inżyniera.

#### 1.5.1. Przekazanie Terenu Budowy

Zamawiający w terminie ustalonym w umowie przekaże Wykonawcy Teren Budowy wraz ze wszystkimi wymaganymi uzgodnieniami prawnymi i administracyjnymi, lokalizację i współrzędne punktów głównych trasy oraz reperów, Dziennik Budowy oraz dwa egzemplarze Dokumentacji Projektowej i dwa komplety ST.

Na Wykonawcy spoczywa odpowiedzialność za ochronę przekazanych mu punktów pomiarowych do chwili odbioru ostatecznego Robót. Uszkodzone lub zniszczone znaki geodezyjne Wykonawca odtworzy i utwali na własny koszt.

#### 1.5.2. Dokumentacja Projektowa

Dokumentacja Projektowa będzie zawierać niżej wymienione rysunki, obliczenia i dokumenty:

Dokumentacja Projektowa, która zostanie przekazana Wykonawcy po przyznaniu Kontraktu:

Wykonawca otrzyma od Inżyniera po przyznaniu kontraktu Projekt Budowlany na Roboty objęte Kontraktem „Przebudowa dróg gminnych w miejscowości Skrwilno”, obejmujące następujące zadania:

1. Przebudowa ulicy Zacisznej w miejscowości Skrwilno
2. Przebudowa ulicy Ogrodowej w miejscowości Skrwilno
3. Przebudowa ulicy Nowy Rynek w miejscowości Skrwilno
4. Przebudowa ulicy Kościelnej w miejscowości Skrwilno
5. Przebudowa ulicy Parkowej w miejscowości Skrwilno
6. Przebudowa i rozbudowa ulicy Kwiatowej w miejscowości Skrwilno

Dokumentacja Projektowa do opracowania przez Wykonawcę:

Wykonawca we własnym zakresie opracuje geodezyjną dokumentację powykonawczą obiektu. Jeżeli w trakcie wykonywania Robót okaże się konieczne uzupełnienie Dokumentacji Projektowej przekazanej przez Zamawiającego, Wykonawca sporządzi uzupełniające rysunki i uzupełniające SST na własny koszt w 4 egzemplarzach i przedłoży je Inżynierowi do zatwierdzenia.

#### 1.5.3. Zgodność Robót z Dokumentacją Projektową i ST

Dokumentacja Projektowa, Specyfikacje Techniczne oraz dodatkowe dokumenty przekazane przez Inżyniera Wykonawcy stanowią część Kontraktu, a wymagania wyszczególnione w choćby jednym z nich są obowiązujące dla Wykonawcy tak, jakby zawarte były w całej dokumentacji.

Wykonawca nie może wykorzystywać błędów lub opuszczeń w Dokumentach Kontraktowych, a o ich wykryciu winien natychmiast powiadomić Inżyniera, który dokona odpowiednich zmian lub poprawek. W przypadku rozbieżności opis wymiarów ważniejszy jest od odczytu ze skali rysunków. Wszystkie wykonane Roboty i dostarczone materiały będą zgodne z Dokumentacją Projektową i ST. Dane określone w Dokumentacji Projektowej i w ST będą uważane za wartości docelowe, od których dopuszczalne są odchylenia w ramach określonego przedziału tolerancji. Cechy materiałów i elementów budowli muszą być jednorodne i wykazywać bliską zgodność z określonymi wymaganiami, a rozrzuty tych cech nie mogą przekraczać dopuszczalnego przedziału tolerancji. W przypadku, gdy materiały lub Roboty nie będą w pełni zgodne z Dokumentacją Projektową lub ST, i wpłynie to na niezadowalającą jakość elementu budowli, to takie materiały będą niezwłocznie zastąpione innymi, a Roboty rozebrane na koszt Wykonawcy.

#### 1.5.4. Zabezpieczenie Terenu Budowy

Wykonawca jest zobowiązany do zabezpieczenia Terenu Budowy w okresie trwania realizacji Kontraktu aż do zakończenia i odbioru ostatecznego Robót.

Roboty na budowanym odcinku wykonywane będą etapami, przy zawężonej szerokości istniejącej jezdni (pod ruchem) oraz ograniczonej prędkości – zgodnie z projektem organizacji ruchu na czas budowy. Przed przystąpieniem do robót projekt organizacji ruchu na czas budowy należy zaktualizować, w dostosowaniu do technologii i przyjętego harmonogramu robót. Zamawiający dopuszcza możliwość prowadzenia robót w oparciu o inny - za zgodą i akceptacją Inżyniera - opracowany przez Wykonawcę, uzgodniony i zatwierdzony projekt czasowej organizacji ruchu. Wówczas Wykonawca opracuje taki projekt na koszt własny.

Wykonawca dostarczy, zainstaluje i będzie utrzymywać tymczasowe urządzenia zabezpieczające w tym:

- ogrodzenia,
- poręcze,
- oświetlenie,
- sygnały i znaki ostrzegawcze,
- dozorców
- oraz wszelkie inne środki niezbędne do ochrony Robót, wygody społeczności i innych.

Fakt przystąpienia do Robót Wykonawca obwieści publicznie przed ich rozpoczęciem w sposób uzgodniony z Inżynierem oraz przez umieszczenie, w miejscach i ilościach określonych przez Inżyniera, tablic informacyjnych. Tablice informacyjne będą utrzymywane przez Wykonawcę w dobrym stanie przez cały okres realizacji Robót.

Koszt zabezpieczenia Terenu Budowy nie podlega odrębnej zapłacie i przyjmuje się, że jest włączony w Cenę Kontraktową.

#### 1.5.5. Ochrona środowiska w czasie wykonywania Robót

Wykonawca ma obowiązek znać i stosować w czasie prowadzenia Robót wszelkie przepisy dotyczące ochrony środowiska naturalnego.

W okresie trwania budowy i wykańczania Robót Wykonawca będzie:

- utrzymywać Teren Budowy i wykopy w stanie bez wody stojącej,
- podejmować wszelkie uzasadnione kroki mające na celu stosowanie się do przepisów i norm dotyczących ochrony środowiska na terenie i wokół Terenu Budowy oraz będzie unikać uszkodzeń lub uciążliwości dla osób lub własności społecznej i innych, a wynikających ze skażenia, hałasu lub innych przyczyn powstałych w następstwie jego sposobu działania. Stosując się do tych wymagań będzie miał szczególny wzgląd na:
  - 1) Lokalizację baz, warsztatów, magazynów, składowisk, ukopów i dróg dojazdowych
  - 2) Środki ostrożności i zabezpieczenia przed:
    - a) zanieczyszczeniem zbiorników i cieków wodnych pyłami lub substancjami toksycznymi,
    - b) zanieczyszczeniem powietrza pyłami i gazami,
    - c) możliwością powstania pożaru.

Wszelkie prace realizowane w sąsiedztwie obszarów chronionych, winny być wykonywane w odpowiednim czasie i uwzględniać: sezon lęgowy ptaków, okres migracji płazów (1 marca -31 maja), sezon rozrodczy ryb różanki i piskorza(1 maja-30 czerwca).

#### 1.5.6. Ochrona konserwatorska obiektów zabytkowych i stanowisk archeologicznych

Nie występuje.

#### 1.5.7. Prace z zakresu rozpoznania saperskiego i rozminowania

Nie występuje

#### 1.5.8. Ochrona przeciwpożarowa

Wykonawca będzie przestrzegać przepisów ochrony przeciwpożarowej.

Wykonawca będzie utrzymywać sprawny sprzęt przeciwpożarowy, wymagany przez odpowiednie przepisy, na terenie baz produkcyjnych, w pomieszczeniach biurowych, mieszkalnych i magazynach oraz w maszynach i pojazdach.

Materiały łatwopalne będą składowane w sposób zgodny z odpowiednimi przepisami i zabezpieczone przed dostępem osób trzecich.

Wykonawca będzie odpowiedzialny za wszelkie straty spowodowane pożarem wywołanym jako rezultat realizacji Robót albo przez personel Wykonawcy.

#### 1.5.9. Materiały szkodliwe dla otoczenia

Materiały, które w sposób trwały są szkodliwe dla otoczenia, nie będą dopuszczone do użycia. Nie dopuszcza się użycia materiałów wywołujących szkodliwe promieniowanie o stężeniu większym od dopuszczalnego, określonego odpowiednimi przepisami.

Wszelkie materiały odpadowe użyte do Robót będą miały świadectwa dopuszczenia, wydane przez uprawnioną jednostkę, jednoznacznie określające brak szkodliwego oddziaływania tych materiałów na środowisko.

Materiały, które są szkodliwe dla otoczenia tylko w czasie Robót, a po zakończeniu Robót ich szkodliwość zanika (np. materiały pyłaste) mogą być użyte pod warunkiem przestrzegania wymagań technologicznych w budowaniu. Jeżeli wymagają tego odpowiednie przepisy Zamawiający powinien otrzymać zgodę na użycie tych materiałów od właściwych organów administracji państwowej. Jeżeli

Wykonawca użył materiałów szkodliwych dla otoczenia zgodnie ze Specyfikacjami, a ich użycie spowodowało jakiegokolwiek zagrożenie środowiska, to konsekwencje tego poniesie Zamawiający.

#### 1.5.10. Ochrona własności publicznej i prywatnej

Wykonawca odpowiada za ochronę instalacji na powierzchni ziemi i za urządzenia podziemne, takie jak rurociągi, kable itp. oraz uzyska od odpowiednich władz będących właścicielami tych urządzeń potwierdzenie informacji dostarczonych mu przez Zamawiającego w ramach planu ich lokalizacji. Wykonawca zapewni właściwe oznaczenie i zabezpieczenie przed uszkodzeniem tych instalacji i urządzeń w czasie trwania budowy.

Wykonawca zobowiązany jest umieścić w swoim harmonogramie rezerwę czasową dla wszelkiego rodzaju Robót, które mają być wykonane w zakresie przełożenia instalacji i urządzeń podziemnych na Terenie Budowy i powiadomić Inżyniera i władze lokalne o zamiarze rozpoczęcia Robót.

O fakcie przypadkowego uszkodzenia tych instalacji Wykonawca bezzwłocznie powiadomi Inżyniera i zainteresowane władze oraz będzie z nimi współpracował dostarczając wszelkiej pomocy potrzebnej przy dokonywaniu napraw. Wykonawca będzie odpowiadać za wszelkie spowodowane przez jego działania uszkodzenia instalacji na powierzchni ziemi i urządzeń podziemnych wykazanych w dokumentach dostarczonych mu przez Zamawiającego.

Wykonawca zobowiązany jest wykonać dokumentację techniczną stanu budynków i budowli w strefie oddziaływania robót budowlanych.

#### 1.5.11. Ograniczenie obciążeń osi pojazdów

Pojazdy lub ładunki powodujące nadmierne obciążenie osiowe nie będą dopuszczone na świeżo ukończony fragment budowy i Wykonawca będzie odpowiedzialny za naprawę wszelkich Robót w ten sposób uszkodzonych, zgodnie z poleceniami Inżyniera.

#### 1.5.12. Bezpieczeństwo i higiena pracy

Wykonawca we własnym zakresie opracuje i uzgodni z Inżynierem dokumentację

„Plan bezpieczeństwa i ochrony zdrowie”

Podczas realizacji Robót Wykonawca będzie przestrzegać przepisów dotyczących bezpieczeństwa i higieny pracy.

W szczególności Wykonawca ma obowiązek zadbać, aby personel nie wykonywał pracy w warunkach niebezpiecznych, szkodliwych dla zdrowia oraz nie spełniających odpowiednich wymagań sanitarnych.

Wykonawca zapewni i będzie utrzymywał wszelkie urządzenia zabezpieczające, socjalne oraz sprzęt i odpowiednią odzież dla ochrony życia i zdrowia osób zatrudnionych na budowie oraz dla zapewnienia bezpieczeństwa publicznego.

Uznaje się, że wszelkie koszty związane z wypełnieniem wymagań określonych powyżej nie podlegają odrębnej zapłacie i są uwzględnione w Cenie Kontraktowej.

#### 1.5.13. Ochrona i utrzymanie Robót

Wykonawca będzie odpowiedzialny za ochronę Robót i za wszelkie materiały i urządzenia używane do Robót od Daty Rozpoczęcia do daty wydania Potwierdzenia Zakończenia przez Inżyniera.

Wykonawca będzie utrzymywać Roboty do czasu ostatecznego odbioru. Utrzymanie powinno być prowadzone w taki sposób, aby budowla drogowa lub jej elementy były w zadowalającym stanie przez cały czas, do momentu odbioru ostatecznego.

Jeśli Wykonawca w jakimkolwiek czasie zaniedba utrzymanie, to na polecenie Inżyniera powinien rozpocząć Roboty utrzymaniowe nie później niż w 24 godziny po otrzymaniu tego polecenia.

#### 1.5.14. Stosowanie się do prawa i innych przepisów

Wykonawca zobowiązany jest znać wszystkie przepisy wydane przez władze centralne i miejscowe oraz inne przepisy i wytyczne, które są w jakikolwiek sposób związane z Robotami i będzie w pełni odpowiedzialny za przestrzeganie tych praw, przepisów i wytycznych podczas prowadzenia Robót.

Wykonawca będzie przestrzegać praw patentowych i będzie w pełni odpowiedzialny za wypełnienie wszelkich wymagań prawnych odnośnie wykorzystania opatentowanych urządzeń lub metod i w sposób ciągły będzie informować Inżyniera o swoich działaniach, przedstawiając kopie zezwoleń i inne odnośne dokumenty.

#### 1.5.15. Równoważność norm i przepisów prawnych



Wykonawca robót budowlanych powinien uwzględnić, że w trakcie realizacji inwestycji w zakresie wykonania i odbioru robót budowlanych związanych z realizacją inwestycji, będą obowiązywały przepisy, normy, wymagania techniczne oraz wytyczne, aktualne na dzień złożenia oferty o udzielenie zamówienia publicznego. Gdziekolwiek w Kontrakcie powoływane są konkretne normy lub zbiory przepisów, które spełniać mają materiały, wytwórnie i inne zapasy będące przedmiotem dostaw, oraz Roboty do wykonania i zbadania, stosować się będą obowiązujące przepisy najnowszego wydania lub wydania poprawione odnośnie norm i zbiorów przepisów, chyba że w Kontrakcie stwierdza się wyraźnie co innego. Tam, gdzie te normy i zbiory przepisów mają charakter ogólnokrajowy, lub odnoszą się do konkretnego regionu, zostaną przyjęte inne obowiązujące normy, które zapewniają wykonanie na zasadniczo równym lub większym poziomie niż wymagany przez wcześniej wyszczególnione normy i zbiory przepisów pod warunkiem ich uprzedniego sprawdzenia i zatwierdzenia na piśmie przez Inżyniera.

Różnice pomiędzy wyszczególnionymi normami a ich proponowanymi zamiennikami muszą być dokładnie odnotowane na piśmie przez Wykonawcę i przedłożone Inżynierowi, co najmniej na 28 dni przed datą oczekiwanego przez Wykonawcę zatwierdzenia ich przez Inżyniera.

W przypadku, gdy Inżynier stwierdzi, że zaproponowane zamienniki nie zapewniają wykonania na zasadniczo równym poziomie, Wykonawca zastosuje się do norm wyszczególnionych we wcześniej wspomnianych dokumentach.

## **2. MATERIAŁY - WYROBY BUDOWLANE**

### **2.1. Źródła uzyskania materiałów**

Co najmniej na trzy tygodnie przed zaplanowanym wykorzystaniem jakichkolwiek materiałów przeznaczonych do Robót Wykonawca przedstawi szczegółowe informacje dotyczące proponowanego źródła wytwarzania, zamawiania lub wydobywania tych materiałów i odpowiednie świadectwa badań laboratoryjnych oraz próbki do zatwierdzenia przez Inżyniera.

Zatwierdzenie partii (części) materiałów z danego źródła nie oznacza automatycznie, że wszelkie materiały z danego źródła uzyskają zatwierdzenie.

Wykonawca zobowiązany jest do prowadzenia badań w celu udokumentowania, że materiały uzyskane z dopuszczonego źródła w sposób ciągły spełniają wymagania Specyfikacji Technicznych w czasie postępu Robót.

### **2.2. Pozyskiwanie materiałów miejscowych**

Wykonawca odpowiada za uzyskanie pozwoleń od właścicieli i odnośnych władz na pozyskanie materiałów z jakichkolwiek źródeł miejscowych włączając w to źródła wskazane przez Zamawiającego i jest zobowiązany dostarczyć Inżynierowi wymagane dokumenty przed rozpoczęciem eksploatacji źródła.

Wykonawca przedstawi dokumentację zawierającą raporty z badań terenowych i laboratoryjnych oraz proponowaną przez siebie metodę wydobywania i selekcji do zatwierdzenia Inżynierowi.

Wykonawca ponosi odpowiedzialność za spełnienie wymagań ilościowych i jakościowych materiałów z jakiegokolwiek źródła.

Wykonawca poniesie wszystkie koszty a w tym: opłaty, wynagrodzenia i jakiegokolwiek inne koszty związane z dostarczeniem materiałów do Robót.

Humus i nadkład czasowo zdjęte z terenu ukopów i miejsc pozyskania piasku i żwiru będą formowane w hałdy i wykorzystane przy zasypce i rekultywacji terenu po ukończeniu Robót po uprzednim uzgodnieniu z odpowiednim urzędem publicznym.

Wszystkie odpowiednie materiały pozyskane z wykopów na Terenie Budowy lub z innych miejsc wskazanych w Kontrakcie będą wykorzystane do Robót lub odwiezione na odkład odpowiednio do wymagań Kontraktu lub wskazań Inżyniera.

Z wyjątkiem uzyskania na to pisemnej zgody Inżyniera, Wykonawca nie będzie prowadzić żadnych wykopów w obrębie Terenu Budowy poza tymi, które zostały wyszczególnione w Kontrakcie.

Eksploatacja źródeł materiałów będzie zgodna z wszelkimi regulacjami prawnymi obowiązującymi na danym obszarze.

### **2.3. Inspekcja wytwórni materiałów**

Wytwórnie materiałów mogą być okresowo kontrolowane przez Inżyniera w celu sprawdzenia zgodności stosowanych metod produkcyjnych z wymaganiami. Próbkę materiałów mogą być pobierane

w celu sprawdzenia ich właściwości. Wynik tych kontroli będzie podstawą akceptacji określonej partii materiałów pod względem jakości.

W przypadku, gdy Inżynier będzie przeprowadzał inspekcję wytwórni będą zachowane następujące warunki:

- a) Inżynier będzie miał zapewnioną współpracę i pomoc Wykonawcy oraz producenta materiałów w czasie przeprowadzania inspekcji,
- b) Inżynier będzie miał wolny dostęp, w dowolnym czasie, do tych części wytwórni, gdzie odbywa się produkcja materiałów przeznaczonych do realizacji Kontraktu.

#### **2.4. Materiały nie odpowiadające wymaganiom**

Materiały nie odpowiadające wymaganiom zostaną przez Wykonawcę wywiezione z Terenu Budowy, bądź złożone w miejscu wskazanym przez Inżyniera. Jeśli Inżynier zezwoli Wykonawcy na użycie tych materiałów do innych robót, niż te, dla których zostały zakupione, to koszt tych materiałów zostanie przewartościowany przez Inżyniera.

Każdy rodzaj Robót, w którym znajdują się nie zbadane i nie zaakceptowane materiały, Wykonawca wykonuje na własne ryzyko, licząc się z jego nieprzyjęciem i niezapłaceniem.

#### **2.5. Przechowywanie i składowanie materiałów**

Wykonawca, zapewni, aby tymczasowo składowane materiały, do czasu gdy będą one potrzebne do Robót, były zabezpieczone przed zanieczyszczeniem, zachowały swoją jakość i właściwość do Robót i były dostępne do kontroli przez Inżyniera.

Miejsca czasowego składowania będą zlokalizowane w obrębie Terenu Budowy w miejscach uzgodnionych z Inżynierem lub poza Terenem Budowy w miejscach zorganizowanych przez Wykonawcę.

#### **2.6. Wariantowe stosowanie materiałów**

Jeśli Dokumentacja Projektowa lub ST przewidują możliwość wariantowego zastosowania rodzaju materiału w wykonywanych Robotach, Wykonawca powiadomi Inżyniera o swoim zamiarze, co najmniej 3 tygodnie przed użyciem materiału, albo w okresie dłuższym, jeśli będzie to wymagane dla badań prowadzonych przez Inżyniera. Wybrany i zaakceptowany rodzaj materiału nie może być później zmieniany bez zgody Inżyniera.

### **3. SPRZĘT**

Wykonawca jest zobowiązany do używania jedynie takiego sprzętu, który nie spowoduje niekorzystnego wpływu na jakość wykonywanych Robót. Sprzęt używany do Robót powinien być zgodny z ofertą Wykonawcy i powinien odpowiadać pod względem typów i ilości wskazaniom zawartym w ST, zaakceptowanym przez Inżyniera; w przypadku braku ustaleń w takich dokumentach sprzęt powinien być uzgodniony i zaakceptowany przez Inżyniera.

Liczba i wydajność sprzętu będzie gwarantować przeprowadzenie Robót, zgodnie z zasadami określonymi w Dokumentacji Projektowej, ST i wskazaniach Inżyniera w terminie przewidzianym Kontraktem.

Sprzęt będący własnością Wykonawcy lub wynajęty do wykonania Robót ma być utrzymywany w dobrym stanie i gotowości do pracy. Będzie on zgodny z normami ochrony środowiska i przepisami dotyczącymi jego użytkowania.

Wykonawca dostarczy Inżynierowi kopie dokumentów potwierdzających dopuszczenie sprzętu do użytkowania, tam gdzie jest to wymagane przepisami.

Jeżeli Dokumentacja Projektowa lub ST przewidują możliwość wariantowego użycia sprzętu przy wykonywanych Robotach, Wykonawca powiadomi Inżyniera o swoim zamiarze wyboru i uzyska jego akceptację przed użyciem sprzętu. Wybrany sprzęt, po akceptacji Inżyniera, nie może być później zmieniany bez jego zgody.

Jakikolwiek sprzęt, maszyny, urządzenia i narzędzia nie gwarantujące zachowania warunków Kontraktu, zostaną przez Inżyniera zdyskwalifikowane i nie dopuszczone do Robót.

### **4. TRANSPORT**

Wykonawca stosować się będzie do ustawowych ograniczeń obciążenia na oś przy transporcie materiałów (sprzętu) na i z terenu Robót. Uzyska on wszelkie niezbędne zezwolenia od władz, co do przewozu nietypowych ładunków i w sposób ciągły będzie o każdym takim przewozie powiadamiał Inżyniera.

Wykonawca jest zobowiązany do stosowania jedynie takich środków transportu, które nie wpłyną niekorzystnie na jakość wykonywanych Robót i właściwości przewożonych materiałów.

Liczba środków transportu będzie zapewniać prowadzenie Robót zgodnie z zasadami określonymi w Dokumentacji Projektowej, ST i wskazaniach Inżyniera, w terminie przewidzianym Kontraktem.

Środki transportu nie odpowiadające warunkom dopuszczalnych obciążeń na osie mogą być użyte przez Wykonawcę pod warunkiem przywrócenia do stanu pierwotnego użytkowanych odcinków dróg publicznych na koszt Wykonawcy.

Wykonawca będzie usuwać na bieżąco, na własny koszt, wszelkie zanieczyszczenia spowodowane jego pojazdami na drogach publicznych oraz dojazdach do Terenu Budowy.

## **5. WYKONANIE ROBÓT**

### **5.1. Ogólne zasady wykonywania Robót**

Wykonawca jest odpowiedzialny za prowadzenie Robót zgodnie z Kontraktem, oraz za jakość zastosowanych materiałów i wykonywanych Robót, za ich zgodność z Dokumentacją Projektową, wymaganiami ST oraz poleceniami Inżyniera.

Wykonawca ponosi odpowiedzialność za dokładne wytyczenie w planie i wyznaczenie wysokości wszystkich elementów Robót zgodnie z wymiarami i rzędnymi określonymi w Dokumentacji Projektowej lub przekazanymi na piśmie przez Inżyniera.

Następstwa jakiegokolwiek błędu spowodowanego przez Wykonawcę w wytyczeniu i wyznaczaniu Robót zostaną, jeśli wymagać tego będzie Inżynier, poprawione przez Wykonawcę na własny koszt.

Sprawdzenie wytyczenia Robót lub wyznaczenia wysokości przez Inżyniera nie zwalnia Wykonawcy od odpowiedzialności za ich dokładność.

Decyzje Inżyniera dotyczące akceptacji lub odrzucenia materiałów i elementów Robót będą oparte na wymaganiach sformułowanych w Kontrakcie, Dokumentacji Projektowej i w ST, a także w normach i wytycznych. Przy podejmowaniu decyzji Inżynier uwzględni wyniki badań materiałów i Robót, rozrzuty normalnie występujące przy produkcji i przy badaniach materiałów, doświadczenia z przeszłości, wyniki badań naukowych oraz inne czynniki wpływające na rozważaną kwestię.

Polecenia Inżyniera będą wykonywane nie później niż w czasie przez niego wyznaczonym, po ich otrzymaniu przez Wykonawcę, pod groźbą zatrzymania Robót. Skutki finansowe z tego tytułu ponosi Wykonawca.

## **6. KONTROLA JAKOŚCI ROBÓT**

### **6.1. Zasady kontroli jakości Robót**

Celem kontroli Robót będzie takie sterowanie ich przygotowaniem i wykonaniem, aby osiągnąć założoną jakość Robót.

Wykonawca jest odpowiedzialny za pełną kontrolę Robót i jakości materiałów. Wykonawca zapewni odpowiedni system kontroli, włączając personel, laboratorium, sprzęt, zaopatrzenie i wszystkie urządzenia niezbędne do pobierania próbek i badań materiałów oraz Robót.

Przed zatwierdzeniem systemu kontroli Inżynier może zażądać od Wykonawcy przeprowadzenia badań w celu zademonstrowania, że poziom ich wykonywania jest zadowalający.

Wykonawca będzie przeprowadzać pomiary i badania materiałów oraz Robót z częstotliwością zapewniającą stwierdzenie, że Roboty wykonano zgodnie z wymaganiami zawartymi w Dokumentacji Projektowej i ST.

Minimalne wymagania, co do zakresu badań i ich częstotliwość są określone w ST, normach i wytycznych. W przypadku, gdy nie zostały one tam określone, Inżynier ustali, jaki zakres kontroli jest konieczny, aby zapewnić wykonanie Robót zgodnie z Kontraktem.

Wykonawca dostarczy Inżynierowi świadectwa, że wszystkie stosowane urządzenia i sprzęt badawczy posiadają ważną legalizację, zostały prawidłowo wykalibrowane i odpowiadają wymaganiom norm określających procedury badań. Inżynier będzie mieć nieograniczony dostęp do pomieszczeń laboratoryjnych, w celu ich inspekcji. Inżynier będzie przekazywać Wykonawcy pisemne informacje o jakichkolwiek niedociągnięciach dotyczących urządzeń laboratoryjnych, sprzętu, zaopatrzenia

laboratorium, pracy personelu lub metod badawczych. Jeżeli niedociągnięcia te będą tak poważne, że mogą wpłynąć ujemnie na wyniki badań, Inżynier natychmiast wstrzyma użycie do Robót badanych materiałów i dopuści je do użycia dopiero wtedy, gdy niedociągnięcia w pracy laboratorium Wykonawcy zostaną usunięte i stwierdzona zostanie odpowiednia jakość tych materiałów.

Wykonawca ma obowiązek przedkładania Inżynierowi sporządzonych przez siebie recept do zatwierdzenia. Recepty powinny być dostarczane wraz z próbkami materiałów w ilościach wystarczających do wykonania niezbędnych badań.

Wszystkie koszty związane z organizowaniem i prowadzeniem badań materiałów ponosi Wykonawca. W przypadku uzasadnionych wątpliwości dotyczących jakości wykonania robót przez Wykonawcę, Inwestor może wykonać dodatkowe badania i pomiary. W przypadku potwierdzenia nienależytej jakości wykonania robót, koszty związane z ww. badaniami i pomiarami pokryje Wykonawca.

## 6.2. Pobieranie próbek

Próbki będą pobierane losowo. Zaleca się stosowanie statystycznych metod pobierania próbek, opartych na zasadzie, że wszystkie jednostkowe elementy produkcji mogą być z jednakowym prawdopodobieństwem wytypowane do badań.

Inżynier będzie mieć zapewnioną możliwość udziału w pobieraniu próbek.

Na zlecenie Inżyniera Wykonawca będzie przeprowadzać dodatkowe badania tych materiałów, które budzą wątpliwości, co do jakości, o ile kwestionowane materiały nie zostaną przez Wykonawcę usunięte lub ulepszone z własnej woli. Koszty tych dodatkowych badań pokrywa Wykonawca tylko w przypadku stwierdzenia usterek; w przeciwnym przypadku koszty te pokrywa Zamawiający.

Pojemniki do pobierania próbek będą dostarczone przez Wykonawcę i zatwierdzone przez Inżyniera. Próbki dostarczone przez Wykonawcę do badań wykonywanych przez Inżyniera będą odpowiednio opisane i oznakowane, w sposób zaakceptowany przez Inżyniera.

## 6.3. Badania i pomiary

Wszystkie badania i pomiary będą przeprowadzone zgodnie z wymaganiami norm. W przypadku, gdy normy nie obejmują jakiegokolwiek badania wymaganego w ST, stosować można wytyczne krajowe, albo inne procedury, zaakceptowane przez Inżyniera.

Przed przystąpieniem do pomiarów lub badań, Wykonawca powiadomi Inżyniera o rodzaju, miejscu i terminie pomiaru lub badania. Po wykonaniu pomiaru lub badania, Wykonawca przedstawi na piśmie ich wyniki do akceptacji Inżyniera.

## 6.4. Badania nośności konstrukcji nawierzchni jezdni

Po wykonaniu robót Wykonawca wykona badanie nośności konstrukcji nawierzchni jezdni. Badanie należy wykonać metodą ugięć sprężystych. Przed przystąpieniem badania, Wykonawca powiadomi Inżyniera o rodzaju, miejscu i terminie badania. Po wykonaniu badania, Wykonawca przedstawi na piśmie ich wyniki do akceptacji Inżyniera. Badanie należy wykonać zgodnie z wymaganiami w pkt. 6.3.

## 6.5. Raporty z badań

Wykonawca będzie przekazywać Inżynierowi kopie raportów z wynikami badań jak najszybciej. Wyniki badań (kopie) będą przekazywane Inżynierowi na formularzach według dostarczonego przez niego wzoru lub innych, przez niego zaakceptowanych.

## 6.6. Certyfikaty i deklaracje

Inżynier może dopuścić do użycia:

- 1.) Wyroby posiadające znak CE – bez ograniczeń;
- 2.) Wyroby, które nie posiadają znaku CE, pod warunkiem, gdy:
  - a) wyrób został wyprodukowany na terytorium Polski
    - w zgodzie z istniejącą polską normą a producent załączył deklarację zgodności z tą normą
    - w przypadku braku Polskiej Normy lub istotnej różnicy od jej zapisów, to w zgodzie z uzyskaną aprobatą techniczną, a producent załączył deklarację zgodności z tą aprobatą
    - posiada znak budowlany świadczący o zgodności z Polską Normą wyrobu albo aprobatą techniczną, a producent załączył odpowiednią informację o wyrobie

- b) wyrób został wyprodukowany poza terytorium Polski, ale udzielono mu aprobaty technicznej, a producent załączył do wyrobu deklarację zgodności z tą aprobatą
- c) jest to wyrób umieszczony w odpowiednim wykazie wyrobów mających niewielkie znaczenie dla zdrowia i bezpieczeństwa, dla których producent wydał deklarację zgodności z uznanymi regułami sztuki budowlanej
- 3) Jednostkowego, w danym obiekcie budowlanym wyrobu wytworzonego według indywidualnej dokumentacji technicznej, dla którego producent wydał specjalne oświadczenie o zgodności wyrobu z tą dokumentacją oraz przepisami.
- Wyrób budowlany, który posiada oznakowanie CE lub znak budowlany, albo posiada deklarację zgodności, nie może być modyfikowany bez utraty ważności dokumentów dopuszczających do wbudowania. W przypadku zastosowania modyfikacji należy uzyskać aprobatę techniczną dla takiego wyrobu.
- W przypadku materiałów, dla których w/w dokumenty są wymagane przez ST, każda partia dostarczona do Robót będzie posiadać te dokumenty, określające w sposób jednoznaczny jej cechy.
- Produkty przemysłowe muszą posiadać w/w dokumenty wydane przez producenta, a w razie potrzeby poparte wynikami badań wykonanych przez niego. Kopie wyników tych badań będą dostarczone przez Wykonawcę Inżynierowi.
- Jakiegokolwiek materiały, które nie spełniają tych wymagań będą odrzucone.

## 6.7. Dokumenty budowy

### (1) Dziennik Budowy

Dziennik Budowy jest wymaganym dokumentem prawnym obowiązującym Zamawiającego i Wykonawcę w okresie od przekazania Wykonawcy Terenu Budowy do końca okresu gwarancyjnego. Odpowiedzialność za prowadzenie Dziennika Budowy zgodnie z obowiązującymi przepisami spoczywa na Wykonawcy.

Zapisy w Dzienniku Budowy będą dokonywane na bieżąco i będą dotyczyć przebiegu Robót, stanu bezpieczeństwa ludzi i mienia oraz technicznej i gospodarczej strony budowy.

Każdy zapis w Dzienniku Budowy będzie opatrzony datą jego dokonania, podpisem osoby, która dokonała zapisu, z podaniem jej imienia i nazwiska oraz stanowiska służbowego. Zapisy będą czytelne, dokonane trwałą techniką, w porządku chronologicznym, bezpośrednio jeden pod drugim, bez przerw.

Załączone do Dziennika Budowy protokoły i inne dokumenty będą oznaczone kolejnym numerem załącznika i opatrzone datą i podpisem Wykonawcy i Inżyniera.

Do Dziennika Budowy należy wpisywać w szczególności:

- datę przekazania Wykonawcy Terenu Budowy,
- datę przekazania przez Zamawiającego Dokumentacji Projektowej,
- uzgodnienie przez Inżyniera harmonogramów Robót,
- terminy rozpoczęcia i zakończenia poszczególnych elementów Robót,
- przebieg Robót, trudności i przeszkody w ich prowadzeniu, okresy i przyczyny przerw w Robotach,
- uwagi i polecenia Inżyniera,
- daty zarządzenia wstrzymania Robót, z podaniem powodu,
- zgłoszenia i daty odbiorów Robót zanikających i ulegających zakryciu, częściowych i ostatecznych odbiorów Robót,
- wyjaśnienia, uwagi i propozycje Wykonawcy,
- stan pogody i temperaturę powietrza w okresie wykonywania Robót podlegających ograniczeniom lub wymaganiom szczególnym w związku z warunkami klimatycznymi,
- zgodność rzeczywistych warunków geotechnicznych z ich opisem w Dokumentacji Projektowej,
- dane dotyczące czynności geodezyjnych (pomiarowych) dokonywanych przed i w trakcie wykonywania Robót,
- dane dotyczące sposobu wykonywania zabezpieczenia Robót,
- dane dotyczące jakości materiałów, pobierania próbek oraz wyniki przeprowadzonych badań z podaniem, kto je przeprowadzał,
- wyniki prób poszczególnych elementów budowli z podaniem, kto je przeprowadzał,
- inne istotne informacje o przebiegu Robót.

Propozycje, uwagi i wyjaśnienia Wykonawcy, wpisane do Dziennika Budowy będą przedłożone Inżynierowi do ustosunkowania się.

Decyzje Inżyniera wpisane do Dziennika Budowy Wykonawca podpisuje z zaznaczeniem ich przyjęcia lub zajęciem stanowiska.

Wpis projektanta do Dziennika Budowy obliguje Inżyniera do ustosunkowania się. Projektant nie jest jednak stroną Kontraktu i nie ma uprawnień do wydawania poleceń Wykonawcy Robót.

Dopuszcza się możliwość przeniesienia zapisów, które ze względu na dużą objętość nie mogą znaleźć miejsca w dzienniku budowy do innych dokumentów budowy (dot. np. wyników badań laboratoryjnych, danych dot. jakości materiałów, zgodności warunków geotechnicznych).

## **(2) Rejestr Obmiarów**

Rejestr Obmiarów stanowi dokument pozwalający na rozliczenie faktycznego postępu każdego z elementów Robót. Obmiary wykonanych Robót przeprowadza się w sposób ciągły w jednostkach przyjętych w Przedmiarze Robót i wpisuje do Rejestru Obmiarów.

## **(3) Dokumenty laboratoryjne**

Dzienniki laboratoryjne, deklaracje zgodności lub certyfikaty zgodności materiałów, orzeczenia o jakości materiałów, recepty robocze i kontrolne wyniki badań Wykonawcy będą gromadzone w formie uzgodnionej z Zamawiającym. Dokumenty te stanowią załączniki do odbioru Robót. Winny być udostępnione na każde życzenie Inżyniera.

## **(4) Pozostałe dokumenty budowy**

Do dokumentów budowy zalicza się, oprócz wymienionych w pkt (1)-(3) następujące dokumenty:

- a) pozwolenie na realizację zadania budowlanego,
- b) protokoły przekazania Terenu Budowy,
- c) umowy cywilno-prawne z osobami trzecimi i inne umowy cywilno-prawne,
- d) protokoły odbioru Robót,
- e) protokoły z narad i ustaleń,
- f) korespondencję na budowie.

## **(5) Przechowywanie dokumentów budowy**

Dokumenty budowy będą przechowywane na Terenie Budowy w miejscu odpowiednio zabezpieczonym. Zaginięcie któregośkolwiek z dokumentów budowy spowoduje jego natychmiastowe odtworzenie w formie przewidzianej prawem. Wszelkie dokumenty budowy będą zawsze dostępne dla Inżyniera i przedstawiane do wglądu na życzenie Zamawiającego.

# **7. OBMIAR ROBÓT**

## **7.1. Ogólne zasady obmiaru Robót**

Obmiar Robót będzie określać faktyczny zakres wykonywanych Robót zgodnie z Dokumentacją Projektową i ST, w jednostkach ustalonych w Przedmiarze Robót.

Obmiaru Robót dokonuje Wykonawca po pisemnym powiadomieniu Inżyniera o zakresie obmierzanych Robót i terminie obmiaru, co najmniej na 3 dni przed tym terminem.

Wyniki obmiaru będą wpisane do Rejestru Obmiarów.

Jakikolwiek błąd lub przeoczenie (opuszczenie) w ilościach podanych w Przedmiarze Robót lub gdzie indziej w Specyfikacjach Technicznych nie zwalnia Wykonawcy od obowiązku ukończenia wszystkich Robót. Błędne dane zostaną poprawione wg instrukcji Inżyniera na piśmie.

Obmiar gotowych Robót będzie przeprowadzony z częstością wymaganą do celu miesięcznej płatności na rzecz Wykonawcy lub w innym czasie określonym w Kontrakcie lub oczekiwanym przez Wykonawcę i Inżyniera.

## **7.2. Zasady określania ilości Robót i materiałów**

Długości i odległości pomiędzy wyszczególnionymi punktami skrajnymi będą obmierzone poziomo wzdłuż linii osiowej.

Jeśli Specyfikacje Techniczne właściwe dla danych Robót nie wymagają tego inaczej, objętości będą wyliczone w m<sup>3</sup> - jako długość pomnożona przez średni przekrój.

Ilości, które mają być obmierzone wagowo, będą ważone w tonach lub kilogramach zgodnie z wymaganiami Specyfikacji Technicznych.

### **7.3. Urządzenia i sprzęt pomiarowy**

Wszystkie urządzenia i sprzęt pomiarowy, stosowany w czasie obmiaru Robót będą zaakceptowane przez Inżyniera.

Urządzenia i sprzęt pomiarowy zostaną dostarczone przez Wykonawcę. Jeżeli urządzenia te lub sprzęt wymagają badań atestujących to Wykonawca będzie posiadać ważne świadectwa legalizacji.

Wszystkie urządzenia pomiarowe będą przez Wykonawcę utrzymywane w dobrym stanie, w całym okresie trwania Robót.

### **7.4. Wagi i zasady ważenia**

Wykonawca dostarczy i zainstaluje urządzenia wagowe odpowiadające odnośnym wymaganiom Specyfikacji Technicznych. Będzie utrzymywać to wyposażenie zapewniając w sposób ciągły zachowanie dokładności wg norm zatwierdzonych przez Inżyniera.

### **7.5. Czas przeprowadzenia obmiaru**

Obmiary będą przeprowadzone przed częściowym lub ostatecznym odbiorem odcinków Robót, a także w przypadku występowania dłuższej przerwy w Robotach.

Obmiar Robót zanikających przeprowadza się w czasie ich wykonywania.

Obmiar Robót podlegających zakryciu przeprowadza się przed ich zakryciem.

Roboty pomiarowe do obmiaru oraz nieodzowne obliczenia będą wykonane w sposób zrozumiały i jednoznaczny.

Wymiary skomplikowanych powierzchni lub objętości będą uzupełnione odpowiednimi szkicami umieszczonymi na karcie Rejestru Obmiarów. W razie braku miejsca szkice mogą być dołączone w formie oddzielnego załącznika do Rejestru Obmiarów, którego wzór zostanie uzgodniony z Inżynierem.

## **8. ODBIÓR ROBÓT**

W zależności od ustaleń odpowiednich ST, Roboty podlegają następującym etapom odbioru:

- a) odbiorowi Robót zanikających i ulegających zakryciu,
- b) odbiorowi częściowemu,
- c) odbiorowi ostatecznemu,
- d) odbiorowi pogwarancyjnemu.

### **8.1. Odbiór Robót zanikających i ulegających zakryciu**

Odbiór Robót zanikających i ulegających zakryciu polega na finalnej ocenie ilości i jakości wykonywanych Robót, które w dalszym procesie realizacji ulegną zakryciu.

Odbiór Robót zanikających i ulegających zakryciu będzie dokonany w czasie umożliwiającym wykonanie ewentualnych korekt i poprawek bez hamowania ogólnego postępu Robót.

Odbioru Robót dokonuje Inżynier.

Gotowość danej części Robót do odbioru zgłasza Wykonawca wpisem do Dziennika Budowy i jednoczesnym powiadomieniem Inżyniera. Odbiór będzie przeprowadzony niezwłocznie, nie później jednak niż w ciągu 3 dni od daty zgłoszenia wpisem do Dziennika Budowy i powiadomienia o tym fakcie Inżyniera.

Jakość i ilość Robót ulegających zakryciu ocenia Inżynier na podstawie dokumentów zawierających komplet wyników badań laboratoryjnych i w oparciu o przeprowadzone pomiary, w konfrontacji z Dokumentacją Projektową, ST i uprzednimi ustaleniami.

### **8.2. Odbiór częściowy**

Odbiór częściowy polega na ocenie ilości i jakości wykonanych części Robót. Odbioru częściowego Robót dokonuje się wg zasad jak przy odbiorze ostatecznym Robót. Odbioru Robót dokonuje Inżynier.

### **8.3. Odbiór ostateczny Robót**

Odbiór ostateczny polega na finalnej ocenie rzeczywistego wykonania Robót w odniesieniu do ich ilości, jakości i wartości.

Całkowite zakończenie Robót oraz gotowość do odbioru ostatecznego będzie stwierdzona przez Wykonawcę wpisem do Dziennika Budowy z bezzwłocznym powiadomieniem na piśmie o tym fakcie Inżyniera.

Odbiór ostateczny Robót nastąpi w terminie ustalonym w Dokumentach Kontraktowych, licząc od dnia potwierdzenia przez Inżyniera zakończenia Robót i przyjęcia dokumentów, o których mowa w punkcie 8.3.1.

Odbioru ostatecznego Robót dokona komisja wyznaczona przez Zamawiającego w obecności Inżyniera i Wykonawcy. Komisja odbierająca Roboty dokona ich oceny jakościowej na podstawie przedłożonych dokumentów, wyników badań i pomiarów, ocenie wizualnej oraz zgodności wykonania Robót z Dokumentacją Projektową i ST.

W toku odbioru ostatecznego Robót komisja zapozna się z realizacją ustaleń przyjętych w trakcie odbiorów Robót zanikających i ulegających zakryciu, zwłaszcza w zakresie wykonania Robót uzupełniających i Robót poprawkowych.

W przypadkach niewykonania wyznaczonych Robót poprawkowych lub Robót uzupełniających w warstwie ścieralnej lub Robotach wykończeniowych, komisja przerwie swoje czynności i ustala nowy termin odbioru ostatecznego.

W przypadku stwierdzenia przez komisję, że jakość wykonywanych Robót w poszczególnych asortymentach nieznacznie odbiega od wymaganej Dokumentacją Projektową i ST z uwzględnieniem tolerancji i nie ma większego wpływu na cechy eksploatacyjne obiektu i bezpieczeństwo ruchu, komisja dokona potrąceń, oceniając pomniejszoną wartość wykonywanych Robót w stosunku do wymagań przyjętych w Dokumentach Kontraktowych.

#### 8.3.1. Dokumenty do odbioru ostatecznego

Podstawowym dokumentem do dokonania odbioru ostatecznego Robót jest protokół odbioru ostatecznego Robót sporządzony wg wzoru ustalonego przez Zamawiającego.

Do odbioru ostatecznego Wykonawca jest zobowiązany przygotować następujące dokumenty:

1. Dokumentację Projektową podstawową z naniesionymi zmianami oraz dodatkową, jeśli została sporządzona w trakcie realizacji Kontraktu.
2. Specyfikacje Techniczne (podstawowe z Kontraktu i ew. uzupełniające lub zamienne).
3. Recepty i ustalenia technologiczne.
4. Dzienniki Budowy i Rejestry Obmiarów (oryginały).
5. Wyniki pomiarów kontrolnych oraz badań i oznaczeń laboratoryjnych, zgodnie z ST
6. Deklaracje zgodności lub certyfikaty zgodności wbudowanych materiałów zgodnie z ST
7. Opinię technologiczną sporządzoną na podstawie wszystkich wyników badań i pomiarów załączonych do dokumentów odbioru, wykonanych zgodnie z ST.
8. Rysunki (dokumentacje) na wykonanie robót towarzyszących (np. na przełożenie linii telefonicznej, energetycznej, gazowej, oświetlenia itp.) oraz protokoły odbioru i przekazania tych robót właścicielom urządzeń.
9. Geodezyjną inwentaryzację powykonawczą Robót i sieci uzbrojenia terenu.
10. Kopię mapy zasadniczej powstałej w wyniku geodezyjnej inwentaryzacji powykonawczej.

W przypadku, gdy wg komisji, Roboty pod względem przygotowania dokumentacyjnego nie będą gotowe do odbioru ostatecznego, komisja w porozumieniu z Wykonawcą wyznaczy ponowny termin odbioru ostatecznego Robót.

Wszystkie zarządzone przez komisję Roboty poprawkowe lub uzupełniające będą zestawione wg wzoru ustalonego przez Zamawiającego.

Termin wykonania Robót poprawkowych i Robót uzupełniających wyznaczy komisja.

### 8.4. Odbiór pogwarancyjny

Odbiór pogwarancyjny polega na ocenie wykonanych Robót związanych z usunięciem wad stwierdzonych przy odbiorze ostatecznym i zaistniałych w okresie gwarancyjnym.

Odbiór pogwarancyjny będzie dokonany na podstawie oceny wizualnej obiektu z uwzględnieniem zasad opisanych w punkcie 8.3. „Odbiór ostateczny Robót”.

## 9. PODSTAWA PŁATNOŚCI

### 9.1. Ustalenia Ogólne



Podstawą płatności jest cena jednostkowa skalkulowana przez Wykonawcę za jednostkę obmiarową ustaloną dla danej pozycji Przedmiaru Robót.

Dla pozycji kosztorysowych wycenionych ryczałtowo podstawą płatności jest wartość (kwota) podana przez Wykonawcę i przyjęta przez Zamawiającego w dokumentach umownych (ofercie).

Cena jednostkowa lub wynagrodzenie ryczałtowe będzie uwzględniać wszystkie czynności, wymagania i badania składające się na jej wykonanie, określone dla tej Roboty w Specyfikacji Technicznej i w Dokumentacji Projektowej.

Ceny jednostkowe lub kwoty ryczałtowe Robót będą obejmować:

- Robocizną bezpośrednią wraz z towarzyszącymi kosztami
- Wartość zużytych materiałów wraz z kosztami zakupu, magazynowania, ewentualnych ubytków i transportu na Teren Budowy.
- Wartość pracy Sprzętu wraz z towarzyszącymi kosztami
- Koszty pośrednie, zysk kalkulacyjny i ryzyko
- Podatki obliczane zgodnie z obowiązującymi przepisami.

W kosztach pośrednich Wykonawca powinien uwzględnić poniższe koszty około inwestycyjne:

- koszty projektu(dokumentacji) powykonawczej,
- koszty urządzenia, utrzymania i likwidacji zaplecza Wykonawcy,
- koszty ustawienia, utrzymania i demontażu tablic informacyjnych,
- koszty ustawienia, utrzymania i demontażu urządzeń zabezpieczających plac budowy, świateł ostrzegawczych, zapór, ogrodzeń itp.,
- koszty projektu organizacji ruchu na czas budowy oraz koszty wybudowania, utrzymania i likwidacji przewiązek, objazdów, przejazdów i oznakowania czasowej organizacji ruchu,
- koszty inwentaryzacji i oceny stanu technicznego budynków narażonych na oddziaływanie robót oraz naprawa wyrządzonych szkód,
- koszty inwentaryzacji i oceny stanu technicznego oraz naprawy sieci dróg publicznych wykorzystywanych przez Wykonawcę do transportu technologicznego oraz objazdów dla ruchu publicznego,
- koszty zapewnienia wymaganych ubezpieczeń,
- koszty nadzoru przyrodniczego,
- koszty nadzoru archeologicznego,
- koszty nadzoru kolejowego i przekroczenia terminu korzystania z terenu nieruchomości (kolejowych),
- koszty ochrony saperskiej terenu robót,
- koszty wykonania rysunków dylatacji, projektów technicznych deskowań, rusztowań, wykonania robót zabezpieczających i odpompowania wód z wykonywanych wykopów.

Cena jednostkowa zaproponowana przez Wykonawcę za daną pozycję w kosztorysie ofertowym jest ostateczna i wyklucza możliwość żądania dodatkowej zapłaty za wykonanie robót objętych tą pozycją kosztorysową.

Do cen jednostkowych nie należy wliczać podatku VAT.

## 9.2. Wymagania Ogólne Specyfikacji Technicznej D.00.00.00

Koszt dostosowania się do Wymagań Ogólnych zawartych w Specyfikacji Technicznej D.00.00.00 obejmuje wszystkie warunki określone w w/w dokumencie, a niewyszczególnione w kosztorysie.

## 9.3. Objazdy, Przejazdy i Organizacja Ruchu

Koszt organizacji ruchu obejmuje:

Koszt wybudowania przejazdów i organizacji ruchu obejmuje:

- (a) Opracowanie oraz uzgodnienie z Inżynierem i odpowiednimi instytucjami Projektu Organizacji Ruchu na czas trwania budowy wraz z dostarczeniem kopii Projektu Inżynierowi i wprowadzaniem dalszych zmian i uzgodnień wynikających z postępu Robót.
- (b) Uwzględnienie w opracowywanym projekcie organizacji ruchu na czas budowy tymczasowego oznakowania poziomego materiałami cienkowarstwowymi koloru żółtego.
- (c) Ustawienie - zapewnienie tymczasowego oznakowania pionowego zgodnie z wymaganiami bezpieczeństwa ruchu, które po realizacji zadania będzie stanowić własność wykonawcy.

Koszt Utrzymania przejazdów i organizacji ruchu obejmuje:

- (a) Utrzymanie oznakowania objazdu tymczasowego

- (b) Oczyszczanie, przestawianie i usunięcie tymczasowych oznakowań pionowych, barier i itp.
- (c) Utrzymanie płynności ruchu publicznego. Koszt Likwidacji przejazdów i organizacji ruchu obejmuje:
  - (a) Usunięcie oznakowania.
  - (b) Doprowadzenie terenu do stanu pierwotnego.

#### **9.4. Roboty nieprzewidziane**

Roboty nieprzewidziane są to roboty, które nie można było przewidzieć na etapie projektowania oraz takie, które wyniknęły w trakcie realizacji robót.

W cenie ofertowej należy uwzględnić rezerwę na roboty nieprzewidziane stanowiącą uzgodnioną z Zamawiającym procent wartości robót podstawowych.

Cena ofertowa stanowi sumę wartości robót podstawowych i rezerwy na roboty nieprzewidziane.

Rozliczenie rezerwy na roboty nieprzewidziane nastąpi po zakończeniu zadania, na podstawie Protokołu Konieczności sporządzonego przez Wykonawcę i Inspektora Nadzoru oraz zatwierdzonego przez Zamawiającego. Protokół Konieczności winien być zatwierdzony przed wykonaniem robót i sporządzony w oparciu o ceny jednostkowe z Kosztorysu ofertowego lub na podstawie kalkulacji w przypadku robót, na które nie ma cen jednostkowych. Roboty te będą wycenione w oparciu o wykaz stawek i narzutów załączony do oferty.

Zamawiający zapłaci Wykonawcy za faktycznie wykonane dodatkowe roboty z rezerwy na roboty nieprzewidziane.

W przypadku, gdy nie wystąpiły roboty nieprzewidziane - Wykonawca i Inspektor Nadzoru sporządzą Protokół Konieczności o braku tych robót, a Cenę Umowną umniejszy o wartość rezerwy na roboty nieprzewidziane.

#### **10. PRZEPISY ZWIĄZANE**

1. Ustawa z dnia 7 lipca 1994 - Prawo budowlane (t.j. Dz. U. 2012 poz. 1202).
2. Zarządzenie Ministra Gospodarki Przestrzennej i Budownictwa z dnia 15 grudnia 1994 r. w sprawie dziennika budowy oraz tablicy informacyjnej (M.P. Nr 2 z 1995 r., poz. 29).
3. Rozporządzenie MGPIB z 19.12.1994r (Dz.U Nr 10)
4. Rozporządzenie MGPIB z 21.02.1995r (Dz.U Nr 25, poz. 133 z dnia 13 marca 1995r).
5. Ustawa z dnia 17 maja 1989 roku - Prawo geodezyjne i kartograficzne (t.j. Dz. U. 2017 poz. 2101 z późn. zm.).
6. Rozporządzenie MGPIB z 21.02.1995r. (Dz.U. Nr 25 poz.133)
7. Rozporządzenie Ministra Transportu, Budownictwa i Gospodarki Morskiej z dnia 25 kwietnia 2012 r. w sprawie szczegółowego zakresu i formy projektu budowlanego (Dz. U. 2012 poz. 462 z późn. zm.)
8. Ustawa z dnia 21 marca 1985 r. o drogach publicznych (t.j. Dz.U. 2017, poz. 2222 z późn. zm.)

## **D.01.01.01 ODTWORZENIE TRASY I PUNKTÓW WYSOKOŚCIOWYCH**

### **1. WSTĘP**

#### **1.1. Przedmiot SST**

Przedmiotem niniejszej szczegółowej specyfikacji technicznej (SST) są wymagania dotyczące wykonania i odbioru robót związanych z odtworzeniem trasy drogowej i jej punktów wysokościowych oraz sporządzeniem inwentaryzacji powykonawczej.

#### **1.2. Zakres stosowania SST**

Szczegółowa specyfikacja techniczna (SST) stosowana jako dokument przetargowy i kontraktowy przy zlecaniu i realizacji robót wymienionych w pkt. 1.1.

#### **1.3. Zakres robót objętych SST**

Ustalenia zawarte w niniejszej specyfikacji dotyczą zasad prowadzenia robót związanych z wszystkim czynnościami mającymi na celu odtworzenie w terenie przebiegu trasy drogowej oraz położenia obiektów inżynierskich, a także wykonania inwentaryzacji geodezyjnej i kartograficznej drogi po jej wybudowaniu.

W zakres robót wchodzi:

- wyznaczenie sytuacyjne i wysokościowe punktów głównych osi trasy i punktów wysokościowych (reperów roboczych dowiązanych do reperów krajowych), z ich zastabilizowaniem,
- zastabilizowanie punktów w sposób trwały oraz odtwarzania uszkodzonych punktów,
- wyznaczenie roboczego pikietażu trasy poza granicą robót,
- przeniesienie punktów istniejącej osnowy geodezyjnej poza granicę robót ziemnych,
- wyznaczenie przekrojów poprzecznych,
- wyznaczenie zjazdów i uzgodnienie ich z właścicielami nieruchomości,
- pomiar geodezyjny i dokumentacja kartograficzna do inwentaryzacji powykonawczej wybudowanej drogi.

#### **1.4. Określenia podstawowe**

1.4.1. Odtworzenie trasy i punktów wysokościowych – założenie poziomej i wysokościowej geodezyjnej osnowy realizacyjnej niezbędnej przy budowie drogi, uwzględniającej ustalenia dokumentacji projektowej.

1.4.2. Punkty główne trasy – punkty załamania osi trasy, punkty kierunkowe oraz początkowy i końcowy punkt trasy.

1.4.3. Reper – zasadniczy element znaku wysokościowego lub samodzielny znak wysokościowy, którego wysokość jest wyznaczona.

1.4.4. Znak geodezyjny – znak z trwałego materiału umieszczony w punktach osnowy geodezyjnej.

1.4.5. Osnowa realizacyjna - osnowa geodezyjna (pozioma i wysokościowa), przeznaczona do geodezyjnego wytyczenia elementów projektu w terenie oraz geodezyjnej obsługi budowy.

1.4.6. Inwentaryzacja powykonawcza – pomiar powykonawczy wybudowanej drogi i sporządzenie związanej z nim dokumentacji geodezyjnej i kartograficznej.

1.4.7. Pozostałe określenia podstawowe są zgodne z obowiązującymi, odpowiednimi polskimi normami i z definicjami podanymi w SST D.00.00.00 „Wymagania ogólne” [1] pkt 1.4.

## **2. MATERIAŁY**

### **2.1. Ogólne wymagania dotyczące materiałów**

Ogólne wymagania dotyczące materiałów podano w SST D.00.00.00 „Wymagania ogólne” [1] pkt 2.

### **2.2. Materiały do wykonania robót**

Do utrwalenia punktów głównych trasy należy stosować pale drewniane z gwoździem lub prętem stalowym, słupki betonowe albo rury metalowe długości około 0,5 m. Pale drewniane umieszczone

poza granicą robót ziemnych, w sąsiedztwie punktów załamania trasy powinny mieć średnicę  $0,15 \div 0,20$  m i długość  $1,5 \div 1,7$  m.

Do stabilizacji pozostałych punktów należy stosować paliki drewniane średnicy  $0,05 \div 0,08$  m i długości około  $0,30$  m, a dla punktów utwalonych w istniejącej nawierzchni bolce stalowe średnicy  $5$  mm i długości  $0,04 \div 0,05$  m.

„Świadki” powinny mieć długość około  $0,50$  m i przekrój prostokątny.

Do stabilizowania roboczego pikietażu trasy, poza granicą pasa robót, należy stosować pale drewniane średnicy  $0,15 \div 0,20$  m i długości  $1,5 \div 1,7$  m z tabliczkami o wymiarach uzgodnionych z Inżynierem.

Do utwalenia punktów osnowy geodezyjnej należy stosować materiały zgodne z instrukcjami technicznymi G-1 [5] i G-2 [6].

### **3. SPRZĘT**

#### **3.1. Ogólne wymagania dotyczące sprzętu**

Ogólne wymagania dotyczące sprzętu podano w SST D.00.00.00 „Wymagania ogólne” [1] pkt 3.

#### **3.2. Sprzęt stosowany do wykonania robót**

Przy wykonywaniu robót Wykonawca w zależności od potrzeb, powinien wykazać się możliwością korzystania ze sprzętu dostosowanego do przyjętej metody robót, jak:

- teodolity lub tachimetry,
- niwelatory,
- dalmierze,
- tyczki, łąty, taśmy stalowe, szpilki,
- ew. odbiorniki GPS, zapewniające uzyskanie wymaganych dokładności pomiarów.

Sprzęt stosowany do odtworzenia trasy drogowej i jej punktów wysokościowych powinien gwarantować uzyskanie wymaganej dokładności pomiaru.

### **4. TRANSPORT**

#### **4.1. Ogólne wymagania dotyczące transportu**

Ogólne wymagania dotyczące transportu podano w SST D.00.00.00 „Wymagania ogólne” [1] pkt 4.

#### **4.2. Transport materiałów i sprzętu**

Sprzęt i materiały do prac geodezyjnych można przewozić dowolnym środkiem transportu.

### **5. WYKONANIE ROBÓT**

#### **5.1. Ogólne zasady wykonania robót**

Ogólne zasady wykonania robót podano w SST D.00.00.00 „Wymagania ogólne” [1] pkt 5.

#### **5.2. Zasady wykonywania robót**

Podstawowe czynności przy wykonywaniu robót obejmują:

1. roboty przygotowawcze,
2. odtworzenie trasy i punktów wysokościowych,
3. geodezyjna inwentaryzacja powykonawcza.

#### **5.3. Prace przygotowawcze**

Przed przystąpieniem do robót Wykonawca robót geodezyjnych powinien:

- zapoznać się z zakresem opracowania,
- przeprowadzić z Zamawiającym (Inżynierem) uzgodnienia dotyczące sposobu wykonania prac,
- zapoznać się z dokumentacją projektową,
- zebrać informacje o rodzaju i stanie osnów geodezyjnych na obszarze objętym budową drogi,

- zapoznać się z przewidywanym sposobem realizacji budowy,
- przeprowadzić wywiad szczegółowy w terenie.

#### **5.4. Odtworzenie trasy drogi i punktów wysokościowych**

##### **5.4.1. Zasady wykonywania prac pomiarowych**

Prace pomiarowe powinny być wykonane zgodnie z obowiązującymi Instrukcjami i wytycznymi GUGiK [3÷10].

Przed przystąpieniem do robót Wykonawca powinien przejąć od Zamawiającego dane zawierające lokalizację i współrzędne punktów głównych trasy oraz reperów.

W oparciu o materiały dostarczone przez Zamawiającego, Wykonawca powinien przeprowadzić obliczenia i pomiary geodezyjne niezbędne do szczegółowego wytyczenia robót.

Prace pomiarowe powinny być wykonane przez osoby posiadające odpowiednie kwalifikacje i uprawnienia.

Wykonawca powinien natychmiast poinformować Inżyniera o wszelkich błędach wykrytych w wytyczeniu punktów głównych trasy i (lub) reperów roboczych. Błędy te powinny być usunięte na koszt Zamawiającego.

Wykonawca powinien sprawdzić czy rzędne terenu określone w dokumentacji projektowej są zgodne z rzeczywistymi rzędnymi terenu. Jeżeli Wykonawca stwierdzi, że rzeczywiste rzędne terenu istotnie różnią się od rzędnych określonych w dokumentacji projektowej, to powinien powiadomić o tym Inżyniera. Ukształtowanie terenu w takim rejonie nie powinno być zmieniane przed podjęciem odpowiedniej decyzji przez Inżyniera. Wszystkie roboty dodatkowe, wynikające z różnic rzędnych terenu podanych w dokumentacji projektowej i rzędnych rzeczywistych, akceptowane przez Inżyniera, zostaną wykonane na koszt Zamawiającego. Zaniechanie powiadomienia Inżyniera oznacza, że roboty dodatkowe w takim przypadku obciążą Wykonawcę.

Wszystkie roboty, które bazują na pomiarach Wykonawcy, nie mogą być rozpoczęte przed zaakceptowaniem wyników pomiarów przez Inżyniera.

Punkty wierzchołkowe, punkty główne trasy i punkty pośrednie osi trasy muszą być zaopatrzone w oznaczenia określające w sposób wyraźny i jednoznaczny charakterystykę i położenie tych punktów.

Forma i wzór tych oznaczeń powinny być zaakceptowane przez Inżyniera.

Wykonawca jest odpowiedzialny za zabezpieczanie wszystkich punktów pomiarowych i ich oznaczeń w czasie trwania robót. Jeżeli znaki pomiarowe przekazane przez Zamawiającego zostaną zniszczone przez Wykonawcę świadomie lub wskutek zaniedbania, a ich odtworzenie jest konieczne do dalszego prowadzenia robót, to zostaną one odtworzone na koszt Wykonawcy.

Wszystkie pozostałe prace pomiarowe konieczne dla prawidłowej realizacji robót należą do obowiązków Wykonawcy.

##### **5.4.2. Sprawdzenie wyznaczenia punktów głównych osi trasy i punktów wysokościowych**

Punkty wierzchołkowe trasy i inne punkty główne powinny być zastabilizowane w sposób trwały, przy użyciu pali drewnianych lub słupków betonowych, a także dowiązane do punktów pomocniczych, położonych poza granicą robót ziemnych. Maksymalna odległość pomiędzy punktami głównymi na odcinkach prostych nie może przekraczać 500 m.

Wykonawca powinien założyć robocze punkty wysokościowe (repery robocze) wzdłuż osi trasy drogowej, a także przy każdym obiekcie inżynierskim. Maksymalna odległość między reperami roboczymi wzdłuż trasy drogowej w terenie płaskim powinna wynosić 500 metrów, natomiast w terenie falistym i górskim powinna być odpowiednio zmniejszona, zależnie od jego konfiguracji.

Repery robocze należy założyć poza granicami robót związanych z wykonaniem trasy drogowej i obiektów towarzyszących. Jako repery robocze można wykorzystać punkty stałe na stabilnych, istniejących budowlach wzdłuż trasy drogowej. O ile brak jest takich punktów, repery robocze należy założyć w postaci słupków betonowych lub grubych kształtowników stalowych, osadzonych w gruncie w sposób wykluczający osiadanie, w sposób zaakceptowany przez Inżyniera.

Rzędne reperów roboczych należy określać z taką dokładnością, aby średni błąd niwelacji po wyrównaniu był mniejszy od 4 mm/km, stosując niwelację podwójną w nawiązaniu do reperów państwowych.

Repery robocze powinny być wyposażone w dodatkowe oznaczenia, zawierające wyraźne i jednoznaczne określenie nazwy reperu i jego rzędnej.

##### **5.4.3. Odtworzenie osi trasy**

Tyczenie osi trasy należy wykonać w oparciu o dokumentację projektową oraz inne dane geodezyjne przekazane przez Zamawiającego, przy wykorzystaniu sieci poligonizacji państwowej albo innej osnowy geodezyjnej, określonej w dokumentacji projektowej.

Oś trasy powinna być wyznaczona w punktach głównych i w punktach pośrednich w odległości zależnej od charakterystyki terenu i ukształtowania trasy, lecz nie rzadziej niż co 50 metrów.

Dopuszczalne odchylenie sytuacyjne wytyczonej osi trasy w stosunku do dokumentacji projektowej nie może być większe niż 3 cm dla autostrad i dróg ekspresowych lub 5 cm dla pozostałych dróg. Rzędne niwelety punktów osi trasy należy wyznaczyć z dokładnością do 1 cm w stosunku do rzędnych niwelety określonych w dokumentacji projektowej.

Do utrwalenia osi trasy w terenie należy użyć materiałów wymienionych w pktcie 2.2.

Usunięcie pali z osi trasy jest dopuszczalne tylko wówczas, gdy Wykonawca robót zastąpi je odpowiednimi palami po obu stronach osi, umieszczonych poza granicą robót.

#### **5.4.4. Wyznaczenie przekrojów poprzecznych**

Wyznaczenie przekrojów poprzecznych obejmuje wyznaczenie krawędzi nasypów i wykopów na powierzchni terenu (określenie granicy robót), zgodnie z dokumentacją projektową oraz w miejscach wymagających uzupełnienia dla poprawnego przeprowadzenia robót i w miejscach zaakceptowanych przez Inżyniera.

Do wyznaczania krawędzi nasypów i wykopów należy stosować dobrze widoczne paliki lub wiechy. Wiechy należy stosować w przypadku nasypów o wysokości przekraczającej 1 metr oraz wykopów głębszych niż 1 metr. Odległość między palikami lub wiechami należy dostosować do ukształtowania terenu oraz geometrii trasy drogowej. Odległość ta co najmniej powinna odpowiadać odstępowi kolejnych przekrojów poprzecznych.

Profilowanie przekrojów poprzecznych musi umożliwiać wykonanie nasypów i wykopów o kształcie zgodnym z dokumentacją projektową.

#### **5.4.5. Wyznaczenie położenia obiektów mostowych**

Dla każdego z obiektów mostowych należy wyznaczyć jego położenie w terenie poprzez:

- a) wytyczenie osi obiektu,
- b) wytyczenie punktów określających usytuowanie (kontur) obiektu, w szczególności przyczółków i filarów mostów i wiaduktów.

W przypadku mostów i wiaduktów dokumentacja projektowa powinna zawierać opis odpowiedniej osnowy realizacyjnej do wytyczenia tych obiektów.

Położenie obiektu w planie należy określić z dokładnością określoną w punkcie 5.4.3.

#### **5.4.6. Skompletowanie dokumentacji geodezyjnej**

Dokumentację geodezyjną należy skompletować zgodnie z przepisami instrukcji 0-3 [4] z podziałem na:

- 1) akta postępowania przeznaczone dla Wykonawcy,
- 2) dokumentację techniczną przeznaczoną dla Zamawiającego,
- 3) dokumentację techniczną przeznaczoną dla ośrodka dokumentacji geodezyjnej i kartograficznej.

Sposób skompletowania dokumentacji, o której mowa w punkcie 3 oraz formę dokumentów należy uzgodnić z ośrodkiem dokumentacji. Zamawiający poda w ST, czy dokumentację tę należy okazać Zamawiającemu do wglądu.

### **5.5. Pomiar powykonawczy wybudowanej drogi**

#### **5.5.1. Zebranie materiałów i informacji**

Wykonawca powinien zapoznać się z zakresem opracowania i uzyskać od Zamawiającego instrukcje dotyczące ewentualnych etapów wykonywania pomiarów powykonawczych.

Pomiary powykonawcze powinny być poprzedzone uzyskaniem z ośrodków dokumentacji geodezyjnej i kartograficznej informacji o rodzaju, położeniu i stanie punktów osnowy geodezyjnej (poziomej i wysokościowej) oraz o mapie zasadniczej i katastralnej.

W przypadku stwierdzenia, że w trakcie realizacji obiektu nie została wykonana bieżąca inwentaryzacja sieci uzbrojenia terenu, należy powiadomić o tym Zamawiającego.

Przy analizie zebranych materiałów i informacji należy ustalić:

- klasy i dokładności istniejących osnów geodezyjnych oraz możliwości wykorzystania ich do pomiarów powykonawczych,
- rodzaje układów współrzędnych i poziomów odniesienia,
- zakres i sposób aktualizacji dokumentów bazowych, znajdujących się w ośrodku dokumentacji o wyniku pomiaru powykonawczego.

### 5.5.2. Prace pomiarowe i kameralne

W pierwszej fazie prac należy wykonać: ogólne rozeznanie w terenie, odszukanie punktów istniejącej osnowy geodezyjnej z ustaleniem stanu technicznego tych punktów oraz aktualizacją opisów topograficznych, zbadanie wizur pomiędzy punktami i ewentualne ich oczyszczenie, wstępne rozeznanie odnośnie konieczności uzupełnienia lub zaprojektowania osnowy poziomej III klasy oraz osnowy pomiarowej.

Następnie należy pomierzyć wznowioną lub założoną osnowę, a następnie wykonać pomiary inwentaryzacyjne, zgodnie z instrukcją G-4 [8] GUGiK, mierząc wszystkie elementy treści mapy zasadniczej oraz treść dodatkową obejmującą: granice ustalone według stanu prawnego, kilometrą dróg, znaki drogowe, punkty referencyjne, obiekty mostowe z rzędnymi wlotu i wylotu, światłem i skrajnią, wszystkie drzewa w pasie drogowym, zabytki i pomniki przyrody, wszystkie ogrodzenia z furtkami i bramami oraz z podziałem na trwałe i nietrwałe, rowy, studnie z ich średnicami, przekroje poprzeczne dróg co 20÷50 m oraz inne elementy według wymagań Zamawiającego.

Prace obliczeniowe należy wykonać przy pomocy sprzętu komputerowego. Wniesienie pomierzonej treści na mapę zasadniczą oraz mapę katastralną należy wykonać metodą klasyczną (kartowaniem i kreśleniem ręcznym) lub przy pomocy plotera.

Wtórnik mapy zasadniczej dla Zamawiającego należy uzupełnić o elementy wymienione w drugim akapicie niniejszego punktu, tą samą techniką z jaką została wykonana mapa (numeryczną względnie analogową).

Dokumentację geodezyjną i kartograficzną należy skompletować zgodnie z przepisami instrukcji 0-3 [4], z podziałem na: akta postępowania przeznaczone dla Wykonawcy, dokumentację techniczną przeznaczoną dla Zamawiającego i dokumentację techniczną przeznaczoną dla ośrodka dokumentacji geodezyjnej i kartograficznej. Sposób skompletowania i formę dokumentacji dla ośrodka dokumentacji należy uzgodnić z ośrodkiem oraz ustalić czy tę dokumentację należy okazać Zamawiającemu do wglądu.

### 5.5.3. Dokumentacja dla Zamawiającego

Jeśli Zamawiający nie ustalił inaczej, to należy skompletować dla Zamawiającego następujące materiały:

- sprawozdanie techniczne,
- wtórnik mapy zasadniczej uzupełniony dodatkową treścią, którą wymieniono w punkcie 5.5.2,
- kopie wykazów współrzędnych punktów osnowy oraz wykazy współrzędnych punktów granicznych w postaci dysku i wydruku na papierze,
- kopie protokołów przekazania znaków geodezyjnych pod ochronę,
- kopie opisów topograficznych,
- kopie szkiców polowych,
- nośnik elektroniczny (dysk) z mapą numeryczną oraz wydruk ploterem tych map, jeżeli mapa realizowana jest numerycznie,
- inne materiały zgodne z wymaganiami Zamawiającego.

## 6. KONTROLA JAKOŚCI ROBÓT

### 6.1. Ogólne zasady kontroli jakości robót

Ogólne zasady kontroli jakości robót podano w SST D.00.00.00 „Wymagania ogólne” [1] pkt

### 6.2. Kontrola jakości prac

Kontrola jakości prac pomiarowych powinna obejmować:

- wewnętrzną kontrolę prowadzoną przez Wykonawcę robót geodezyjnych, która powinna zapewniać możliwość śledzenia przebiegu prac, oceniania ich jakości oraz usuwania nieprawidłowości mogących

mieć wpływ na kolejne etapy robót,

- kontrolę prowadzoną przez służbę nadzoru (Inżyniera),
  - przestrzeganie ogólnych zasad prac określonych w instrukcjach i wytycznych GUGiK [3÷10], zgodnie z wymaganiami podanymi w punkcie 5,
  - sporządzenie przez Wykonawcę robót geodezyjnych protokołu z wewnętrznej kontroli robót.
- Kontrolę należy prowadzić według ogólnych zasad określonych w instrukcjach i wytycznych GUGiK [3÷10], zgodnie z wymaganiami podanymi w punkcie 5.4.3.

## **7. OBMIAR ROBÓT**

### **7.1. Ogólne zasady obmiaru robót**

Ogólne zasady obmiaru robót podano w SST D-M-00.00.00 „Wymagania ogólne” [1] pkt 7.

### **7.2. Jednostka obmiarowa**

Jednostką obmiarową jest km (kilometr) odtworzonej trasy w terenie.

Przy pomiarach powykonawczych wybudowanej drogi przyjmuje się jednostki km (kilometr).

## **8. ODBIÓR ROBÓT**

### **8.1. Ogólne zasady odbioru robót**

Ogólne zasady odbioru robót podano w SST D.00.00.00 „Wymagania ogólne” [1] pkt 8.

### **8.2. Sposób odbioru robót**

Odbiór robót następuje na podstawie protokołu odbioru oraz dokumentacji technicznej przeznaczonej dla Zamawiającego.

## **9. PODSTAWA PŁATNOŚCI**

### **9.1. Ogólne ustalenia dotyczące podstawy płatności**

Ogólne ustalenia dotyczące podstawy płatności podano w SST D.00.00.00 „Wymagania ogólne” [1] pkt 9.

### **9.2. Cena jednostki obmiarowej**

Cena wykonania robót obejmuje:

- zakup, dostarczenie i składowanie potrzebnych materiałów,
- koszt zapewnienia niezbędnych czynników produkcji,
- zakup i dostarczenie materiałów,
- sprawdzenie wyznaczenia punktów głównych osi trasy i punktów wysokościowych,
- uzupełnienie osi trasy dodatkowymi punktami,
- wyznaczenie dodatkowych punktów wysokościowych,
- wyznaczenie zjazdów i uzgodnienie ich z właścicielami nieruchomości,
- wyznaczenie przekrojów poprzecznych z ewentualnym wytyczeniem dodatkowych przekrojów,
- wyznaczenie punktów roboczego pikietażu trasy,
- ustawienie łąt z wyznaczeniem pochylenia skarp,
- zastabilizowanie punktów w sposób trwały, ochrona ich przed zniszczeniem i oznakowanie ułatwiające odszukanie i ewentualne odtworzenie,
- prace pomiarowe i kameralne przy pomiarze powykonawczym wybudowanej drogi według wymagań dokumentacji technicznej,
- koszty ośrodków geodezyjnych.

### **9.3. Sposób rozliczenia robót tymczasowych i prac towarzyszących**

Cena wykonania robót określonych niniejszą SST obejmuje:

- roboty tymczasowe, które są potrzebne do wykonania robót podstawowych, ale nie są przekazywane



Zamawiającemu i są usuwane po wykonaniu robót podstawowych,  
– prace towarzyszące, które są niezbędne do wykonania robót podstawowych, niezaliczane do robót tymczasowych, jak geodezyjne wytyczenie robót itd.

## **10. PRZEPISY ZWIĄZANE**

### **10.1. Ogólne specyfikacje techniczne**

1. D.00.00.00 Wymagania ogólne

### **10.2. Inne dokumenty**

1. Ustawa z dnia 17 maja 1989 r. – Prawo geodezyjne i kartograficzne (Dz. U. nr 30, poz. 163 z późniejszymi zmianami)

[Instrukcje i wytyczne techniczne byłego Głównego Urzędu Geodezji i Kartografii]:

2. Instrukcja techniczna 0-1. Ogólne zasady wykonywania prac geodezyjnych.
3. Instrukcja techniczna 0-3. Zasady kompletowania dokumentacji geodezyjnej i kartograficznej
4. Instrukcja techniczna G-1. Pozioma osnowa geodezyjna
5. Instrukcja techniczna G-2. Wysokościowa osnowa geodezyjna
6. Instrukcja techniczna G-3. Geodezyjna obsługa inwestycji
7. Instrukcja techniczna G-4. Pomiary sytuacyjne i wysokościowe
8. Wytyczne techniczne G-3.1. Osnowy realizacyjne
9. Wytyczne techniczne G-3.2. Pomiary realizacyjne



## **D.01.03.02 ROZBOTY ROZBIÓRKOWE**

### **1. WSTĘP**

#### **1.1. Przedmiot ST**

Przedmiotem niniejszej Specyfikacji Technicznej są wymagania dotyczące wykonania i odbioru robót związanych z rozbiórką elementów dróg i ulic.

#### **1.2. Zakres stosowania ST**

Specyfikacja Techniczna jest stosowana jako dokument przetargowy i kontraktowy przy zlecaniu i realizacji robót wymienionych w punkcie 1.1.

#### **1.3. Zakres robót objętych ST**

Ustalenia zawarte w niniejszej Specyfikacji Technicznej dotyczą zasad prowadzenia robót związanych z rozbiórką elementów dróg i obejmują:

- a) rozbiórkę nawierzchni bitumicznej,
- b) rozbiórkę nawierzchni z betonu cementowego,
- c) rozbiórkę podbudowy z tłucznia,
- d) rozbiórkę nawierzchni z kostki betonowej,
- e) rozbiórkę krawężników betonowych,
- f) rozbiórkę obrzeży betonowych,
- g) rozbiórkę ław betonowych z oporem,
- h) rozbiórka/demontaż pionowych znaków drogowych,

Materiały z rozbiórki z wyjątkiem krawężników i obrzeży betonowych oraz kostki betonowej, stanowią własność Wykonawcy.

Krawężniki betonowe, obrzeża betonowe i kostka betonowa nadające się do powtórnego wykorzystania należy przekazać Zamawiającemu.

#### **1.4. Określenia podstawowe**

Określenia podane w niniejszej ST są zgodne z obowiązującymi odpowiednimi polskimi normami i z definicjami podanymi w ST D.00.00.00 „Wymagania ogólne”.

#### **1.5. Ogólne wymagania dotyczące robót**

Ogólne wymagania dotyczące robót podano w ST D.00.00.00 „Wymagania ogólne”.

### **2. MATERIAŁY**

Nie występują.

### **3. SPRZĘT**

#### **3.1. Ogólne wymagania dotyczące sprzętu**

Ogólne wymagania dotyczące sprzętu podano w ST D.00.00.00 „Wymagania ogólne”.

#### **3.2. Sprzęt do rozbiórki**

Do wykonania robót związanych z rozbiórką należy stosować:

- piły,
- łopaty
- młoty pneumatyczne,
- młoty do łamania rozbitanej nawierzchni (wyposażenie koparki),
- spycharki,

- koparki,
  - ładowarki,
  - samochody ciężarowe,
- bądź inny sprzęt zaakceptowany przez Inżyniera.

#### **4. TRANSPORT**

##### **4.1. Ogólne wymagania dotyczące transportu**

Ogólne wymagania dotyczące transportu podano w ST D.00.00.00 „Wymagania ogólne”.

##### **4.2. Transport materiału z rozbiórki**

Materiały pochodzące z rozbiórki powinny być usunięte z placu budowy zaraz po zakończeniu robót rozbiórkowych.

Używając dróg publicznych pojazdy powinny spełniać wymagania dotyczące przepisów ruchu drogowego w odniesieniu do dopuszczalnych obciążeń na osie, wymiarów ładunku i innych parametrów technicznych.

#### **5. WYKONANIE ROBÓT**

##### **5.1. Ogólne zasady wykonania robót**

Ogólne zasady wykonania robót podano w ST D.00.00.00 „Wymagania ogólne”.

##### **5.2. Rozbiórka elementów dróg**

Roboty rozbiórkowe elementów dróg i ulic obejmują usunięcie z terenu budowy wszystkich elementów wymienionych w pkt 1.3, zgodnie z dokumentacją projektową, ST lub wskazanych przez Inżyniera.

W przypadku, gdy dokumentacja projektowa nie zawiera dokumentacji inwentaryzacyjnej lub/i rozbiórkowej, Inżynier może polecić Wykonawcy sporządzenie takiej dokumentacji, w której zostanie określony przewidziany odzysk materiałów.

Roboty rozbiórkowe można wykonywać mechanicznie lub ręcznie w sposób określony w ST lub przez Inżyniera.

Rozbiórce podlegają elementy nawierzchni i podbudowy wykazane w Dokumentacji Projektowej i niniejszej Specyfikacji (pkt 1.3). Warstwy nawierzchni należy usuwać mechanicznie przy zastosowaniu sprzętu wymienionego w pkt 3. Niewielkie powierzchnie robót rozbiórkowych można wykonywać ręcznie. Materiał z rozbiórki nawierzchni i podbudowy będzie przeznaczony do powtórnego użycia wg wskazań Inżyniera i powinien być chroniony przed zanieczyszczeniami.

Roboty rozbiórkowe nawierzchni i podbudowy należy prowadzić w taki sposób, aby krawędź rozbieranej warstwy na styku z istniejącą nawierzchnią była pionowa i prostopadła do osi drogi, nie może być postrzępiona.

Wszystkie elementy możliwe do powtórnego wykorzystania powinny być usuwane bez powodowania zbędnych uszkodzeń.

Elementy i materiały, które zgodnie z wymaganiami ST stają się własnością Wykonawcy, powinny być usunięte z terenu budowy.

Doły (wykopy) powstałe po rozbiórce elementów dróg i ulic znajdujące się w miejscach, gdzie zgodnie z dokumentacją projektową będą wykonane wykopy drogowe, powinny być tymczasowo zabezpieczone. W szczególności należy zapobiec gromadzeniu się w nich wody opadowej.

Doły w miejscach, gdzie nie przewiduje się wykonania wykopów drogowych należy wypełnić warstwami odpowiednim gruntem do poziomu otaczającego terenu i zagęścić zgodnie z wymaganiami wg OST D.02.00.00.

#### **6. KONTROLA JAKOŚCI ROBÓT**

##### **6.1. Ogólne zasady kontroli jakości robót**

Ogólne zasady kontroli jakości robót podano w ST D.00.00.00 „Wymagania ogólne”.

## 6.2. Kontrola prawidłowości wykonania rozbiórki

Sprawdzenie jakości robót rozbiórkowych polega na sprawdzeniu ich zgodności z:

- Dokumentacją Projektową w zakresie kompletności wykonywanych robót,
- wymaganiami podanymi w pkt 5 niniejszej Specyfikacji Technicznej.

## 7. OBMIAR ROBÓT

### 7.1. Ogólne zasady obmiaru robót

Ogólne zasady obmiaru robót podano w ST D.00.00.00 „Wymagania ogólne”.

### 7.2. Jednostka obmiarowa

Jednostką obmiarową jest:

- 1 m<sup>2</sup> (metr kwadratowy) dla rozbiórki nawierzchni bitumicznej wg obmiaru przed rozbiórką,
- 1 m<sup>2</sup> (metr kwadratowy) dla rozbiórki nawierzchni z betonu cementowego wg obmiaru przed rozbiórką,
- 1 m<sup>2</sup> (metr kwadratowy) dla rozbiórki podbudowy z tłucznią wg obmiaru przed rozbiórką,
- 1 m<sup>2</sup> (metr kwadratowy) dla rozbiórki nawierzchni z kostki betonowej wg obmiaru przed rozbiórką,
- 1 m (metr) dla rozbiórki krawężników betonowych wg obmiaru przed rozbiórką,
- 1 m (metr) dla rozbiórki obrzeży betonowych wg obmiaru przed rozbiórką,
- 1 m<sup>3</sup> (metr) dla rozbiórki ław betonowych wg obmiaru przed rozbiórką,
- 1 szt. (sztuka) dla rozbiórki/demontażu znaków drogowych wg obmiaru przed rozbiórką,

## 8. ODBIÓR ROBÓT

### 8.1. Ogólne zasady odbioru robót

Ogólne zasady odbioru robót podano w ST D.00.00.00 „Wymagania ogólne”.

### 8.2. Odbiór robót zanikających i ulegających zakryciu

Nie występują.

## 9. PODSTAWA PŁATNOŚCI

### 9.1. Ogólne ustalenia dotyczące podstawy płatności

Ogólne ustalenia dotyczące podstawy płatności podano w ST D.00.00.00 „Wymagania ogólne”.

### 9.2. Cena jednostki obmiarowej

Cena rozbiórki 1 m przepustu rurowego betonowego obejmuje:

- odkopanie przepustu, fundamentów, ław, umocnień itp.,
- ew. ustawienie rusztowań i ich późniejsze rozebranie,
- rozebranie elementów przepustu,
- odkopanie ścianki czołowej,
- sortowanie i przyzwanie odzyskanych materiałów,
- załadunek i wywiezienie materiałów z rozbiórki,
- zasypanie dołów (wykopów) gruntem z wymaganym zagęszczeniem,
- uporządkowanie terenu rozbiórki.

Cena rozbiórki 1 m<sup>2</sup> nawierzchni bitumicznej, z betonu cementowego i podbudowy obejmuje:

- wytyczenie i prace pomiarowe,
- rozbiórkę konstrukcji nawierzchni,
- transport na miejsce składowania Wykonawcy wraz z załadunkiem i wyładunkiem,

- segregacja na składowisku materiałów do późniejszego wykorzystania przy budowie,
- transport nieprzydatnych materiałów na składowisko odpadów wraz z załadunkiem i wyładunkiem,
- koszty składowania nieprzydatnych materiałów na składowisku odpadów,
- uporządkowanie terenu po wykonanych rozbiórkach,
- inne roboty składające się na kompletne wykonanie zakresu robót przewidzianego w ST.

Cena rozbiórki 1 m<sup>2</sup> nawierzchni z kostki betonowej, chodnikowych płyt betonowych, obejmuje:

- wytyczenie i prace pomiarowe,
- rozbiórkę konstrukcji nawierzchni,
- transport na miejsce składowania Wykonawcy wraz z załadunkiem i wyładunkiem,
- segregacja na składowisku materiałów do późniejszego wykorzystania przy budowie,
- transport nieprzydatnych materiałów na składowisko odpadów wraz z załadunkiem i wyładunkiem,
- koszty składowania nieprzydatnych materiałów na składowisku odpadów,
- uporządkowanie terenu po wykonanych rozbiórkach,
- inne roboty składające się na kompletne wykonanie zakresu robót przewidzianego w ST.

Cena rozbiórki 1 m krawężników/obrzeży betonowych obejmuje:

- rozbiórka krawężników/obrzeży betonowych,
- oczyszczenie terenu po rozbiórce,
- składowanie materiałów z rozbiórki do ponownego wbudowania,
- odwóz pozostałych materiałów z rozbiórki rozbiórka krawężników/obrzeży drogowych betonowych,
- oczyszczenie terenu po rozbiórce,
- koszty składowania nieprzydatnych materiałów na składowisko odpadów,
- uporządkowanie terenu po wykonanych rozbiórkach,
- inne roboty składające się na kompletne wykonanie zakresu robót przewidzianego w ST.

Cena rozbiórki 1 m<sup>3</sup> ław betonowych z oporem obejmuje:

- rozbiórka ław betonowych z oporem,
- oczyszczenie terenu po rozbiórce,
- odwóz materiałów z rozbiórki,
- koszty składowania nieprzydatnych materiałów na składowisko odpadów,
- uporządkowanie terenu po wykonanych rozbiórkach,
- inne roboty składające się na kompletne wykonanie zakresu robót przewidzianego w ST.

Cena rozbiórki 1 szt. znaku drogowego obejmuje:

- demontaż tarczy znaku pionowego,
- odkopanie słupka znaku drogowego,
- załadunek i wywiezienie materiałów z rozbiórki,
- zasypanie dołów (wykopów) gruntem z wymaganym zagęszczeniem zagęszczeniem,
- uporządkowanie terenu rozbiórki.

## 10. PRZEPISY ZWIĄZANE

Nie występują.

## **D.01.03.06 REGULACJA WYSOKOŚCIOWA URZĄDZEŃ OBCYCH**

### **1. WSTĘP**

#### **1.1. Przedmiot ST**

Przedmiotem niniejszej specyfikacji technicznej (ST) są wymagania dotyczące wykonania i odbioru robót związanych z regulacją wysokościową studzienek, wpustów, zasuw istniejącej infrastruktury technicznej.

#### **1.2. Zakres stosowania ST**

Specyfikacje Techniczne stanowią część Dokumentów Przetargowych i Umowy i należy je stosować w zleceniu i wykonaniu Robót opisanych w podpunkcie 1.1.

#### **1.3. Zakres robót objętych ST**

Ustalenia zawarte w niniejszej specyfikacji dotyczą zasad prowadzenia robót związanych z wykonaniem regulacji pionowej urządzeń obcych i obejmują:

- wykonanie regulacji pionowej skrzynek zasuw wodociągowych,
- wykonanie regulacji pionowej zaworów gazowych
- wykonanie regulacji pionowej kratek ściekowych,
- wykonanie regulacji pionowej studni kanalizacji sanitarnej i deszczowej,
- wykonanie regulacji pionowej studni telekomunikacyjnych
- wymianę kablowych studni telekomunikacyjnych

#### **1.4. Określenia podstawowe**

Stosowane określenia podstawowe są zgodne z obowiązującymi, odpowiednimi polskimi normami i definicjami podanymi w ST D-00.00.00 „Wymagania ogólne” pkt 1.4.

#### **1.5. Ogólne wymagania dotyczące robót**

Wykonawca robót jest odpowiedzialny za jakość ich wykonania oraz za zgodność z Dokumentacją Projektową, ST i poleceniami Inspektora Nadzoru.

Ogólne wymagania dotyczące robót podano w ST D.00.00.00 "Wymagania ogólne".

### **2. MATERIAŁY**

#### **2.1. Ogólne wymagania dotyczące materiałów**

Ogólne wymagania dotyczące materiałów, ich pozyskiwania i składowania podano w ST D-00.00.00 „Wymagania ogólne” pkt 2.

#### **2.2. Płyty żelbetowe**

Do produkcji mieszanki betonowej należy stosować cementy odpowiadające wymaganiom PN-EN 197-1:2002 klasy 32,5: cement portlandzki CEM I, mieszany CEM II, hutniczy CEM III lub inne zaakceptowane przez Inspektora Nadzoru Inwestorskiego.

#### **2.3. Kruszywo**

Do wytwarzania mieszanki betonowej należy stosować kruszywo mineralne naturalne, grys z otoczków lub surowca skalnego, kruszywo z żużla wielkopiecowego kawałkowego oraz mieszanki tych kruszyw.

Uziarnienie kruszywa wchodzącego w skład mieszanki betonowej powinno być tak dobrane, aby mieszanka ta wykazywała maksymalną szczelność i urabialność przy minimalnym zużyciu cementu i wody.

Właściwości kruszywa oraz ich cechy fizyczne i chemiczne powinny odpowiadać wymaganiom określonym w PN-EN 13242.

## 2.4. Woda

Do wytwarzania mieszanki betonowej i pielęgnacji podbudowy należy używać wody określonej w PN-EN 1008.

Bez badań laboratoryjnych można stosować wodociągową wodę pitną.

## 2.5. Domieszki do betonu

W celu zmiany warunków wiązania i twardnienia, poprawy właściwości betonu i mieszanki betonowej oraz ograniczenia zawartości cementu mogą być stosowane domieszki według PN-EN 934-2:1999.

Przy wyborze domieszki należy uwzględnić jej zgodność z cementem. Zaleca się wykonać badanie zgodności w laboratorium.

## 2.6. Materiały do pielęgnacji betonu

Do pielęgnacji świeżo ułożonej podbudowy z betonu cementowego należy stosować:

- preparaty powłokowe,
- folie z tworzyw sztucznych.

Dopuszcza się pielęgnację warstwą piasku naturalnego, bez zanieczyszczeń organicznych lub warstwą włókniny o grubości, przy obciążeniu 2 kPa, co najmniej 5 mm, utrzymywanej w stanie wilgotnym przez zraszanie wodą.

## 2.7. Beton

Zawartość cementu w 1m<sup>3</sup> zagęszczonej mieszanki betonowej nie powinna przekraczać 250 kg.

Konsystencja mieszanki betonowej powinna być co najmniej gęstoplastyczna.

W podbudowie należy stosować beton o wytrzymałości odpowiadającej klasie C12/15. W przypadkach szczególnych dopuszcza się stosowanie betonu o klasie wyższej.

Nasiąkliwość betonu nie powinna przekraczać 5% (m/m).

Średnia wytrzymałość na ściskanie próbek zamrażanych, badanych zgodnie z PN-S-96014:1997, nie powinna być mniejsza niż 80% wartości średniej wytrzymałości próbek niezamrażanych.

## 2.8. Deski

Deski użyte do deskowania powinny być z drzew iglastych. Deski powinny być klasy III, grubości 18-25 mm, powinny być proste i nie powykrzywiane.

## 3. SPRZĘT

### 3.1. Ogólne wymagania dotyczące sprzętu

Ogólne wymagania dotyczące sprzętu podano w ST D-00.00.00 „Wymagania ogólne” pkt 3.

### 3.2. Sprzęt do wykonania tymczasowych nawierzchni z elementów prefabrykowanych

Wykonawca przystępujący do wykonania zabezpieczenia z elementów prefabrykowanych powinien wykazać się możliwością korzystania z następującego sprzętu:

- żurawi samochodowych lub samojezdnych,
- walców ogumionych,
- równiarek,
- wibratorów płytowych,
- ubijaków,
- zbiorników na wodę.

### 3.2. Sprzęt do regulacji wysokościowej urządzeń obcych



Regulację wysokościową skrzynek zaworów wodociągowych i gazowych oraz studni telekomunikacyjnych i piwnicznych wykonuje się w sposób ręczny, przy pomocy następującego sprzętu:

- wytwórni stacjonarnej typu ciągłego do wytwarzania mieszanki betonowej lub odpowiedniej wielkości betoniarek,
- przewoźnych zbiorników na wodę,
- układarek albo równiarek do rozkładania mieszanki betonowej,
- mechanicznych listw wibracyjnych do zagęszczania mieszanki betonowej,
- zagęszczarek płytowych, ubijaków mechanicznych, wibratorów wgłębnych, do zagęszczania podbudowy, nawierzchni i mieszanki betonowej,
- młoty pneumatyczne, piły mechaniczne do robót rozbiórkowych,
- żurawi samochodowych o udźwigu do 1,0 ton.

### 4. TRANSPORT

#### 4.1. Ogólne wymagania dotyczące transportu

Ogólne wymagania dotyczące transportu podano w ST D-00.00.00 „Wymagania ogólne” pkt 4.

#### 4.2. Transport materiałów

Materiały sypkie, domieszki można przewozić dowolnymi środkami transportu, w warunkach zabezpieczających je przed zanieczyszczeniem, zmieszaniem z innymi materiałami i nadmiernym zawilgoceniem.

Cement luzem należy przewozić cementowozami, natomiast workowany można przewozić dowolnymi środkami transportu, w sposób zabezpieczony przed zawilgoceniem.

Materiały do pielęgnacji należy dostarczać zgodnie z warunkami podanymi w aprobatkach technicznych lub ustaleniach producentów.

### 5. WYKONANIE ROBÓT

#### 5.1. Ogólne zasady wykonywania robót

Ogólne zasady wykonywania robót podano w ST D-00.00.00 „Wymagania ogólne” pkt 5.

#### 5.2. Regulacja skrzynek zaworów wodociągowych i gazowych

Regulacja skrzynek zaworów wodociągowych i gazowych polega na:

- rozebraniu nawierzchni i podbudowy,
- demontażu skrzynki,
- przedłużeniu lub skróceniu klucza wraz z obudową,
- montażu prefabrykowanej podstawy pod skrzynkę wraz z regulacją wysokościową,
- montażu skrzynki.

#### 5.3. Regulacja wysokościowa studni telekomunikacyjnych

Regulacja wysokościowa studni telekomunikacyjnych polega na:

- rozbiórce nawierzchni i podbudowy,
- demontażu pokrywy wjazdu,
- demontażu ramy,
- obciążeniu (wyrównaniu) krawędzi kanału studni,
- wykonaniu deskowania,
- uzupełnieniu betonem do żądanego poziomu,
- montażu ramy (uprzednio zdemontowanej),
- montażu płyty pokrywowej (z demontażu).

#### 5.4. Wymiana studni telekomunikacyjnych

Wymiana studni telekomunikacyjnych polega na:

- rozbiórce nawierzchni i podbudowy,
- demontażu kompletnej istniejącej studni SKR-1/B125

- montaż kompletnej studni telekomunikacyjnej SK-2/D400
- regulacja wysokościowa studni telekomunikacyjnej

### **5.5. Regulacja wysokościowa studni kanalizacji sanitarnej, deszczowej**

Regulacja wysokościowa studni polega na:

- rozbiórce nawierzchni i podbudowy,
- demontażu pokrywy wjazdu,
- demontażu ramy,
- obcięciu (wyrównaniu) krawędzi kanału studni,
- wykonaniu deskowania,
- uzupełnieniu betonem do żądanego poziomu,
- montażu ramy (uprzednio zdemontowanej),
- montażu płyty pokrywowej(z demontażu).

### **5.6. Roboty rozbiórkowe**

Mechaniczne i ręczne odkucie nawierzchni wokół urządzeń. Zebranie i odrzucenie na bok gruzu. Demontaż skrzynki zaworu, wjazdu teletechnicznego lub rusztu studni piwnicznej.

### **5.7. Wykonanie deskowania**

Deskowanie powinno zapewniać sztywność i niezmienność układu oraz bezpieczeństwo konstrukcji. Deskowanie powinno być skonstruowane w sposób umożliwiający łatwy jego montaż i demontaż. Przed wypełnieniem masą betonową deskowanie powinno być sprawdzone, aby wykluczyć wyciek zaprawy betonowej, możliwość zniekształcenia lub odchylenia w betonowej konstrukcji.

### **5.8. Wytwarzanie mieszanki betonowej**

#### **5.8.1. Projektowanie mieszanki betonowej**

Ustalenie składu mieszanki betonowej powinno odpowiadać wymaganiom PN-S-96014:1997 oraz punktu 2.2.9 niniejszej specyfikacji.

Podczas projektowania składu betonu należy wykonać próbne zaroby w celu sprawdzenia właściwości mieszanki w zakresie oznaczenia konsystencji, zawartości powietrza i oznaczenia gęstości.

#### **5.8.2. Warunki przystąpienia do robót**

Warstwę z betonu cementowego zaleca się wykonywać przy temperaturze powietrza od 5°C do 25°C. Dopuszcza się wykonywanie warstwy w temperaturze powietrza powyżej 25°C pod warunkiem nieprzekroczenia temperatury mieszanki betonowej powyżej 30°C. Wykonywanie w temperaturze poniżej 5°C dopuszcza się pod warunkiem stosowania zabiegów specjalnych, pozwalających na utrzymanie temperatury mieszanki betonowej powyżej 5°C przez okres co najmniej 3 dni.

Betonowania nie można wykonywać podczas opadów deszczu.

#### **5.8.3. Wytwarzanie mieszanki betonowej**

Mieszankę betonową o składzie zawartym w receptie laboratoryjnej, należy wytwarzać w wytwórniach betonu, zapewniających ciągłość produkcji i gwarantujących otrzymanie jednorodnej mieszanki.

Mieszanka po wyprodukowaniu powinna być od razu transportowana na miejsce wbudowania w sposób zabezpieczający przed segregacją i wysychaniem.

#### **5.8.4. Wbudowanie mieszanki betonowej**

Wbudowanie mieszanki betonowej w należy wykonywać mechanicznie, przy zastosowaniu odpowiedniego sprzętu, zapewniającego równomierne rozłożenie masy oraz zachowanie jej jednorodności.

Dopuszcza się ręczne wbudowywanie mieszanki betonowej przy wykonywaniu małych robót.

Wbudowanie mieszanki betonowej odbywa się za pomocą maszyn poruszających się po prowadnicach. Prowadnice powinny być tak skonstruowane, aby spełniały równocześnie rolę deskowań i dlatego od strony wewnętrznej powinny być zabezpieczone przed przyczepnością betonu (np. natłuszczone olejem mineralnym). Prowadnice powinny być przytwierdzone do podłoża w sposób uniemożliwiający ich przemieszczanie i zapewniający ciągłość na złączach. Powierzchnie styku prowadnic z mieszanką betonową muszą być gładkie, czyste i pozbawione resztek stwardniałego betonu.

Ustawienie prowadnic winno być takie, aby zapewniało uzyskanie przez podbudowę wymaganej niwelety, spadków podłużnych i poprzecznych.

Zdjęcie prowadnic może nastąpić nie wcześniej niż po upływie 36 godzin od zakończenia betonowania płyt w temperaturze otoczenia powyżej 10°C, a przy temperaturze otoczenia niższej - nie wcześniej niż po upływie 48 godzin. Prowadnice powinny być zdejmowane bez uszkodzenia wykonanej podbudowy.

Przy stosowaniu deskowania ślizgowego (przesuw nego), wbudowywanie mieszanki betonowej dokonuje się układarką mechaniczną, która przesuwając się formuje płytę podbudowy, ograniczając ją z boku deskowaniem ślizgowym, bez stosowania prowadnic.

### 5.8.5. Zagęszczanie mieszanki betonowej

Do zagęszczania mieszanki betonowej w podbudowie należy stosować odpowiednie mechaniczne urządzenia wibracyjne, zapewniające jednolite jej zagęszczenie.

Powierzchnia warstwy zagęszczonej powinna mieć jednolitą teksturę i połysk, a grube ziarna kruszywa powinny być widoczne lub powinny znajdować się bezpośrednio pod powierzchnią. Zagęszczenie należy zakończyć przed początkiem wiązania cementu.

### 5.9. Pielęgnacja

Bezpośrednio po zagęszczeniu należy świeży beton zabezpieczyć przed wyparowaniem wody przez pokrycie jego powierzchni materiałami według punktu 2.2.8. Należy to wykonać przed upływem 90 min od chwili zakończenia zagęszczania.

W przypadku pielęgnacji wilgotną warstwą piasku lub grubej włókniny należy utrzymywać ją w stanie wilgotnym siedem dni. W przypadku gdy temperatura powietrza jest powyżej 25°C pielęgnację należy przedłużyć do 10 dni.

Stosowanie innych środków do pielęgnacji podbudowy wymaga każdorazowej zgody Inspektora Nadzoru Inwestorskiego.

### 5.10. Roboty wykończeniowe

Roboty wykończeniowe powinny być zgodne z dokumentacją projektową i ST. Do robót wykończeniowych należą prace związane z dostosowaniem wykonanych robót do istniejących warunków terenowych, takie jak roboty porządkujące otoczenie terenu robót.

## 6. KONTROLA JAKOŚCI ROBÓT

### 6.1. Ogólne zasady kontroli jakości robót

Ogólne zasady kontroli jakości robót podano w ST D-00.00.00 „Wymagania ogólne” pkt 6.

### 6.2. Badania przed przystąpieniem do robót

Przed przystąpieniem do robót Wykonawca powinien:

- uzyskać wymagane dokumenty, dopuszczające wyroby budowlane do obrotu i powszechnego stosowania (aprobaty techniczne, certyfikaty zgodności, deklaracje zgodności, ew. badania materiałów wykonane przez dostawców itp.),
- wykonać badania właściwości materiałów przeznaczonych do wykonania robót, określone w pkt 2,
- sprawdzić cechy zewnętrzne gotowych materiałów z tworzyw i prefabrykowanych.

Wszystkie dokumenty oraz wyniki badań Wykonawca przedstawia Inżynierowi do akceptacji.

### 6.3. Badania w czasie robót

Badania i pomiary wyregulowanych przykryć urządzeń obcych przeprowadza się dla wykonania deskowania i sprawdzenia osadzenia skrzynek, włazów i rusztów. Sprawdzenie wykonania

## REGULACJA WYSOKOŚCIOWA URZĄDZEŃ OBCYCH

deskowania polega na sprawdzeniu jego szczelności i wymiarów. Sprawdzenie osadzenia urządzeń obcych polega na sprawdzeniu rzędnych posadowienia skrzynek zaworów, pokryw włączonych oraz ich stabilności (nie mogą ulegać drganiom podczas ruchu pojazdów). Skrzynki zaworów, pokrywy studzienek i rusztów powinny być osadzone z dokładnością do  $\pm 1$  mm.

### 7. OBMIAR ROBÓT

#### 7.1. Ogólne zasady obmiaru robót

Ogólne zasady obmiaru robót podano w ST D-00.00.00 „Wymagania ogólne” pkt 7.

#### 7.2. Jednostka obmiarowa

Jednostką obmiarową regulacji urządzeń obcych jest jedna sztuka (1 szt.)

### 8. ODBIÓR ROBÓT

Ogólne zasady odbioru robót podano w ST D-00.00.00 „Wymagania ogólne” pkt 8.

Roboty uznaje się za wykonane zgodnie z dokumentacją projektową, SST i wymaganiami Inżyniera, jeżeli wszystkie pomiary i badania, z zachowaniem tolerancji wg punktu 6, dały wyniki pozytywne.

### 9. PODSTAWA PŁATNOŚCI

#### 9.1. Ogólne ustalenia dotyczące podstawy płatności

Ogólne ustalenia dotyczące podstawy płatności podano w ST D-00.00.00 „Wymagania ogólne” pkt 9.

Płatność za 1 szt. wyregulowanego urządzenia należy przyjmować zgodnie z obmiarem.

#### 9.2. Cena jednostki obmiarowej

Cena 1 szt. wyregulowanego urządzenia obejmuje:

- prace pomiarowe i roboty przygotowawcze,
- rozbiórki i prace demontażowe,
- dostarczenie materiałów,
- wykonanie deskowania,
- wyprodukowanie mieszanki betonowej,
- transport na miejsce wbudowania,
- ułożenie i zagęszczenie betonu oraz jego pielęgnacja,
- wykonanie regulacji wysokościowej urządzeń obcych,
- osadzenie na zaprawie cementowej skrzynek i włączów,
- rozebrania deskowania,
- wywóz gruzu,
- oczyszczenie miejsca robót,
- uporządkowanie terenu robót,
- przeprowadzenie pomiarów i badań laboratoryjnych wymaganych w specyfikacji technicznej.

### 10. PRZEPISY ZWIĄZANE

#### Normy

1. PN-EN 197-1: 2002 Cement. Część I: Skład, wymagania i kryteria zgodności dotyczące cementu powszechnego użytku
2. PN-EN 934-2: 1999 Domieszki do betonu, zaprawy i zaczynu. Domieszki do betonu. Definicje i wymagania
3. PN-S-96014:1997 Drogi samochodowe i lotniskowe. Podbudowa z betonu cementowego pod nawierzchnię ulepszoną. Wymagania i badania

## **D.04.01.01 KORYTO WRAZ Z PROFILOWANIEM I ZAGĘSZCZANIEM PODŁOŻA**

### **1. WSTĘP**

#### **1.1. Przedmiot ST**

Przedmiotem niniejszej Specyfikacji Technicznej Wykonania i Odbioru Robót Budowlanych (ST) są wymagania dotyczące wykonania i odbioru robót związanych z wykonywaniem koryta wraz z profilowaniem i zagęszczaniem podłoża gruntowego.

#### **1.2. Zakres stosowania ST**

Specyfikacja Techniczna (ST) stosowana jest jako dokument przetargowy i kontraktowy przy zleceniu i realizacji robót które zostaną wykonane w ramach Kontraktu wymienionego w ST D.00.00.00 „Wymagania ogólne” pkt 1.1.

#### **1.3. Zakres robót objętych ST**

Ustalenia zawarte w niniejszej specyfikacji dotyczą zasad prowadzenia robót związanych z wykonaniem koryta przeznaczonego do ułożenia konstrukcji nawierzchni i ulepszanego podłoża, wg lokalizacji określonej w przekrojach podłużnych i przekrojach normalnych.

Lokalizację robót objętych niniejszą ST określa Dokumentacja Projektowa.

#### **1.4. Określenia podstawowe**

Określenia podstawowe są zgodne z obowiązującymi, odpowiednimi polskimi normami i definicjami podanymi w ST D.00.00.00 „Wymagania ogólne”.

#### **1.5. Ogólne wymagania dotyczące robót**

Ogólne wymagania dotyczące robót podano w ST D.00.00.00 „Wymagania ogólne”.

### **2. MATERIAŁY**

Nie występują.

### **3. SPRZĘT**

#### **3.1. Ogólne wymagania dotyczące sprzętu**

Ogólne wymagania dotyczące sprzętu podano w ST D.00.00.00 „Wymagania ogólne”.

#### **3.2. Sprzęt do wykonania robót**

Wykonawca przystępujący do wykonania koryta i profilowania podłoża powinien wykazać się możliwością korzystania z następującego sprzętu:

- równiarek lub spycharek uniwersalnych z ukośnie ustawianym lemieszem, Inżynier może dopuścić wykonanie koryta i profilowanie podłoża z zastosowaniem spycharki z lemieszem ustawionym prostopadle do kierunku pracy maszyny,
- walców statycznych, wibracyjnych lub płyt wibracyjnych,
- innego sprzętu dopuszczonego przez Inżyniera.

Stosowany sprzęt nie może spowodować niekorzystnego wpływu na właściwości gruntu podłoża.

### **4. TRANSPORT**

#### **4.1. Ogólne wymagania dotyczące transportu**

Ogólne wymagania dotyczące transportu podano w ST D.00.00.00 „Wymagania ogólne”.

### **5. WYKONANIE ROBÓT**

#### **5.1. Ogólne zasady wykonania robót**

Ogólne zasady wykonania robót podano w ST D.00.00.00 „Wymagania ogólne”.

#### **5.2. Warunki przystąpienia do robót**

Wykonawca powinien przystąpić do wykonania koryta oraz profilowania i zagęszczenia podłoża bezpośrednio przed rozpoczęciem robót związanych z wykonaniem warstw nawierzchni.

Wcześniejsze przystąpienie do wykonania koryta oraz profilowania i zagęszczania podłoża, jest możliwe wyłącznie za zgodą Inżyniera, w korzystnych warunkach atmosferycznych.

W wykonanym korycie oraz po wyprofilowanym i zagęszczonym podłożu nie może odbywać się ruch budowlany, niezwiązany bezpośrednio z wykonaniem pierwszej warstwy nawierzchni

#### **5.3. Wykonanie koryta**

Paliki lub szpilki do prawidłowego ukształtowania koryta w planie i profilu powinny być wcześniej przygotowane.

Rozmieszczenie palików lub szpilek powinno umożliwiać naciągnięcie sznurków lub linek do wytyczenia robót w odstępach nie większych niż co 10 metrów

Rodzaj sprzętu, a w szczególności jego moc należy dostosować do rodzaju gruntu, w którym prowadzone są roboty i do trudności jego odspojenia.

Koryto można wykonywać ręcznie, gdy jego szerokość nie pozwala na zastosowanie maszyn, na przykład na poszerzeniach lub w przypadku robót o małym zakresie. Sposób wykonania musi być zaakceptowany przez Inżyniera.

Grunt odspojony w czasie wykonywania koryta powinien być wykorzystany zgodnie z ustaleniami dokumentacji projektowej, tj. wbudowany w nasyp lub odwieziony na odkład w miejsce wskazane przez Inżyniera.

Profilowanie i zagęszczenie podłoża należy wykonać zgodnie z zasadami określonymi w pkt 5.4.

#### **5.4. Profilowanie i zagęszczanie podłoża**

Przed przystąpieniem do profilowania podłoże powinno być oczyszczone ze wszelkich zanieczyszczeń.

Po oczyszczeniu powierzchni podłoża należy sprawdzić, czy istniejące rzędne terenu umożliwiają uzyskanie po profilowaniu zaprojektowanych rzędnych podłoża. Zaleca się, aby rzędne terenu przed profilowaniem były o co najmniej 5 cm wyższe niż projektowane rzędne podłoża.

Jeżeli powyższy warunek nie jest spełniony i występują zaniżenia poziomu w podłożu przewidzianym do profilowania, Wykonawca powinien spulchnić podłoże na głębokość zaakceptowaną przez Inżyniera, dowieźć dodatkowy grunt w ilości koniecznej do uzyskania wymaganych rzędnych wysokościowych.

Bezpośrednio po profilowaniu podłoża należy przystąpić do jego zagęszczania.

Wilgotność gruntu podłoża podczas zagęszczania powinna być równa wilgotności optymalnej z tolerancją wg pkt.6.2.6.

Oceny zagęszczenia dokonuje się na podstawie wskaźnika zagęszczenia  $I_s$ . Wymagane jest uzyskanie wskaźnika zagęszczenia nie mniejszego niż 1,0.

Alternatywnie zagęszczenie gruntu, zwłaszcza zawierającego kamienie, z wyjątkiem gruntów o wskaźniku plastyczności  $I_p \geq 10$  i wilgotności znacznie mniejszej od optymalnej, można oceniać na podstawie wartości wskaźnika odkształcenia  $I_0$ .

Jako zastępcze kryterium oceny wymaganego zagęszczenia gruntów, dla których trudne jest pomierzenie wskaźnika zagęszczenia  $I_s$ , przyjmuje się wartość wskaźnika odkształcenia  $I_0$  wg załącznika B do PN-S-02205, równego stosunkowi modułów odkształcenia wtórnego  $E_2$  do pierwotnego  $E_1$ . Wskaźnik odkształcenia  $I_0$  nie powinien być większy niż:

- dla żwirów, pospótek i piasków - 2,2
- dla gruntów drobnoziarnistych o równomiernym uziarnieniu (pyłów, glin, glin pylastych, glin zwięzłych, iłów) - 2,0
- dla gruntów różnoziarnistych (żwirów gliniastych, pospótek gliniastych, pyłów piaszczystych, piasków gliniastych, glin piaszczystych, glin piaszczystych zwięzłych) - 3,0

## 5.5. Utrzymanie koryta oraz wyprofilowanego i zagęszczonego podłoża

Podłoże (koryto) po wyprofilowaniu i zagęszczeniu powinno być utrzymywane w dobrym stanie.

Jeżeli po wykonaniu robót związanych z profilowaniem i zagęszczeniem podłoża nastąpi przerwa w robotach i Wykonawca nie przystąpi natychmiast do układania warstw nawierzchni, to powinien on zabezpieczyć podłoże przed nadmiernym zawilgoceniem, na przykład przez rozłożenie folii lub w inny sposób zaakceptowany przez Inżyniera.

Jeżeli wyprofilowane i zagęszczone podłoże uległo nadmiernemu zawilgoceniu, to do układania kolejnej warstwy można przystąpić dopiero po jego osuszeniu w sposób zaproponowany przez Wykonawcę i zaakceptowany przez Inżyniera i ponownym zagęszczeniu.

Po osuszeniu podłoża Inżynier oceni jego stan i ewentualnie zaleci wykonanie niezbędnych napraw. Jeżeli zawilgocenie nastąpiło wskutek zaniedbania Wykonawcy to doprowadzenie podłoża do wymaganego stanu wykona on na własny koszt.

## 6. KONTROLA JAKOŚCI ROBÓT

### 6.1. Ogólne zasady kontroli jakości robót

Ogólne zasady kontroli jakości robót podano w ST D.00.00.00 „Wymagania ogólne”.

### 6.2. Badania w czasie robót

#### 6.2.1. Częstotliwość oraz zakres badań i pomiarów

Częstotliwość oraz zakres badań i pomiarów dotyczących cech geometrycznych i zagęszczenia koryta i wyprofilowanego podłoża podaje tablica 1.

**Tablica 1. Częstotliwość i zakres badań i pomiarów wykonanego koryta wyprofilowanego podłoża**

Lp.	Wyszczególnienie badań i pomiarów	Minimalna częstotliwość badań i pomiarów
1	Szerokość koryta	10 razy na 1 km
2	Równość podłużna	co 20 m
3	Równość poprzeczna	10 razy na 1 km
4	Spadki poprzeczne *	10 razy na 1 km
5	Rzędne wysokościowe	co 100 m
6	Zagęszczenie, wilgotność gruntu podłoża	w 2 punktach na dziennej działce roboczej
7	Nośność podłoża	w 3 punktach na 2000 m <sup>2</sup>
*) Dodatkowe pomiary spadków poprzecznych i ukształtowania osi w planie należy wykonać w punktach głównych łuków poziomych		

### **6.2.2. Szerokość koryta (profilowanego podłoża)**

Szerokość koryta i profilowanego podłoża nie może różnić się od szerokości projektowanej o więcej niż +10 cm i -5 cm.

### **6.2.3. Równość koryta (profilowanego podłoża)**

Równość podłużną i poprzeczną koryta i profilowanego podłoża należy mierzyć 4-metrową łatą. Nierówności nie mogą przekraczać 20 mm.

### **6.2.4. Spadki poprzeczne**

Spadki poprzeczne koryta i profilowanego podłoża powinny być zgodne z dokumentacją projektową z tolerancją  $\pm 0,5\%$ .

### **6.2.5. Rzędne wysokościowe**

Różnice pomiędzy rzędnymi wysokościowymi koryta lub wyprofilowanego podłoża i rzędnymi projektowanymi nie powinny przekraczać +1 cm, -2 cm.

### **6.2.6. Zagęszczenie koryta (profilowanego podłoża)**

Zagęszczenie podłoża w korycie należy sprawdzać do głębokości 0,5 m od powierzchni podłoża. Wskaźnik zagęszczenia koryta i wyprofilowanego podłoża nie powinien być mniejszy niż 1,0.

Jeśli jako kryterium dobrego zagęszczenia stosuje się porównanie wartości modułów odkształcenia, to wartość stosunku wtórnego do pierwotnego modułu odkształcenia, określonych zgodnie z załącznikiem B do PN-S-02205 nie powinna być większa od wartości podanych w pkt. 5.4.

Wilgotność gruntu podłoża podczas zagęszczania powinna być równa wilgotności optymalnej z tolerancją  $\pm 2\%$  w gruntach niespoistych i od -2% do +0% w gruntach spoistych.

### **6.2.7. Nośność podłoża**

Nośność należy sprawdzać na poziomie wykonanego koryta (wyprofilowanego podłoża) przez pomiar wtórnego modułu odkształcenia  $E_2$  płytą o średnicy 300 mm, zgodnie z załącznikiem B do PN-S-02205:1998. Za zgodą Inżyniera określenie wtórnego modułu odkształcenia  $E_2$  może być przeprowadzone przy użyciu płyty dynamicznej.

Nośność podłoża jest wystarczająca, jeżeli wartości wtórnego modułu odkształcenia spełniają warunek:

- moduł wtórny  $E_2 \geq 25$  MPa (dla grupy nośności podłoża G4),

## **7. OBMIAR ROBÓT**

### **7.1. Ogólne zasady obmiaru robót**

Ogólne zasady obmiaru robót podano w ST DM.00.00.00 „Wymagania ogólne”.

### **7.2. Jednostka obmiarowa**

Jednostką obmiarową jest 1 m<sup>2</sup> (metr kwadratowy) wykonanego i odebranego koryta.

## **8. ODBIÓR ROBÓT**

### **8.1. Ogólne zasady odbioru robót**

Ogólne zasady odbioru robót podano w ST D.00.00.00 „Wymagania ogólne”.

Roboty uznaje się za wykonane zgodnie z dokumentacją projektową, ST i wymaganiami Inżyniera, jeżeli wszystkie pomiary i badania z zachowaniem tolerancji wg punktu 6 dały wyniki pozytywne.



## **9. PODSTAWA PŁATNOŚCI**

### **9.1. Ogólne ustalenia dotyczące podstawy płatności**

Ogólne ustalenia dotyczące podstawy płatności podano w ST D.00.00.00 „Wymagania ogólne”.

### **9.2. Cena jednostki obmiarowej**

Cena wykonania 1 m<sup>2</sup> koryta obejmuje:

- prace pomiarowe i roboty przygotowawcze,
- odspojenie gruntu,
- załadunek gruntu na środki transportowe i odwiezienie na odkład lub nasyp,
- profilowanie dna koryta lub podłoża, z ewentualnym osuszaniem gruntu,
- zagęszczenie koryta,
- utrzymanie koryta lub podłoża,
- przeprowadzenie pomiarów i badań laboratoryjnych, wymaganych w Specyfikacji Technicznej,
- inne roboty składające się na kompletne wykonanie zakresu robót przewidzianego w ST.

## **10. PRZEPISY ZWIĄZANE**

### **10.1. Normy**

- PN-88/B-04481      Grunty budowlane. Badania próbek gruntu  
PN-S-02205:1998    Drogi samochodowe. Roboty ziemne. Wymagania i badania



**D.04.03.01 OCZYSZCZENIE I SKROPIENIE WARSTW KONSTRUKCYJNYCH****1. WSTĘP****1.1. Przedmiot ST**

Przedmiotem niniejszej Specyfikacji Technicznej są wymagania dotyczące wykonania i odbioru oczyszczenia i skropienia warstw konstrukcyjnych nawierzchni.

**1.2. Zakres stosowania ST**

Specyfikacje Techniczne stanowią część Dokumentów Przetargowych i Umowy i należy je stosować w zleceniu i wykonaniu robót opisanych w podpunkcie 1.1.

**1.3. Zakres robót objętych ST**

Ustalenia zawarte w niniejszej specyfikacji dotyczą zasad prowadzenia robót przy oczyszczaniu i skrapianiu warstw konstrukcyjnych nawierzchni i obejmują:

- oczyszczenie mechaniczne nawierzchni drogowych nieulepszonych - warstwy niebitumiczne,
- oczyszczenie mechaniczne nawierzchni drogowych bitumicznych - warstwy bitumiczne,
- skropienie warstw konstrukcyjnych emulsją asfaltową.

**1.4. Określenia podstawowe**

Określenia podstawowe podane w niniejszej specyfikacji są zgodne z obowiązującymi odpowiednimi normami i ST D.00.00.00 „Wymagania ogólne”.

**1.5. Ogólne wymagania dotyczące robót**

Wykonawca robót jest odpowiedzialny za jakość ich wykonania oraz za zgodność z Dokumentacją Projektową, ST i poleceniami Inspektora Nadzoru Inwestorskiego.

Ogólne wymagania dotyczące jakości robót, podano w ST D.00.00.00 „Wymagania ogólne”.

**2. MATERIAŁY****2.1. Rodzaj materiału**

Materiałami stosowanymi przy wykonaniu skropienia według zasad niniejszej specyfikacji są:

- C60 B3 ZM, C60 B4 ZM, C60 B5 ZM wg Wymaganiach technicznych - Kationowe emulsje asfaltowe na drogach publicznych WT-3”,
- do łączenia warstw modyfikowanych C60 B P3 ZM, C60 B P4 ZM, C60 B P5 ZM wg Wymaganiach technicznych - Kationowe emulsje asfaltowe na drogach publicznych WT-3”

Właściwości drogowych emulsji kationowych niemodyfikowanych powinny spełniać wymagania podane w poniższej tabelicy 2 wg Wymaganiach technicznych - Kationowe emulsje asfaltowe na drogach publicznych WT-3”.

Metody badań podane w punktach j.w. opisane są w Wymaganiach technicznych - Kationowe emulsje asfaltowe na drogach publicznych WT-3”.

**2.2. Zużycie lepiszczy do skropienia**

Tabela: Zalecane ilości asfaltu do skropienia

Lp.	Podłoże do wykonania warstwy z mieszanki betonu asfaltowego	Ilość asfaltu po odparowaniu wody z emulsji lub upłynniacza z asfaltu upłynnionego, kg/m <sup>2</sup>
Podłoże pod warstwę asfaltową		
1	Podbudowa/nawierzchnia tłuczniowa	od 0,7 do 1,0

2	Podbudowa z kruszywa stabilizowanego mechanicznie	od 0,5 do 0,7
3	Podbudowa z chudego betonu lub gruntu stabilizowanego cementem	od 0,3 do 0,5
4	Nawierzchnia asfaltowa o chropowatej powierzchni	od 0,2 do 0,5

Tablica: Zalecane ilości asfaltu do skropienia na połączeniach międzywarstwowych

Lp.	Połączenie nowych warstw asfaltowych	Ilość asfaltu po odparowaniu wody z emulsji lub upłynniacza z asfaltu upłynnionego kg/m <sup>2</sup>
1	Podbudowa asfaltowa	od 0,3 do 0,5
2	Asfaltowa warstwa wyrównawcza lub wzmacniająca	
3	Asfaltowa warstwa wiążąca	od 0,1 do 0,3

### 2.3. Składowanie lepiszczy

Warunki przechowywania nie mogą powodować utraty cech lepiszcza i obniżenia jego jakości. Lepiszczce należy przechowywać w zbiornikach stalowych wyposażonych w urządzenia grzewcze i zabezpieczonych przed dostępem wody i zanieczyszczeniem. Dopuszcza się magazynowanie lepiszczy w zbiornikach murowanych, betonowych lub żelbetowych przy spełnieniu tych samych warunków, jakie podano dla zbiorników stalowych.

Emulsję można magazynować w opakowaniach transportowych lub stacjonarnych zbiornikach pionowych z nalewaniem od dna.

Nie należy stosować zbiornika walcowego leżącego, ze względu na tworzenie się na dużej powierzchni cieczy „kożucha” asfaltowego zatykającego później przewody.

Przy przechowywaniu emulsji asfaltowej należy przestrzegać zasad ustalonych przez producenta.

## 3. SPRZĘT

### 3.1. Ogólne wymagania dotyczące sprzętu

Ogólne wymagania dotyczące sprzętu podano w ST D-00.00.00 „Wymagania ogólne”.

### 3.2. Sprzęt do oczyszczania warstw nawierzchni

Wykonawca przystępujący do oczyszczania warstw nawierzchni, powinien wykazać się możliwością korzystania z następującego sprzętu:

- szczotek mechanicznych - zaleca się użycie urządzeń dwuszcotkowych. Pierwsza ze szczotek powinna być wykonana z twardych elementów czyszczących i służyć do zdrapywania oraz usuwania zanieczyszczeń przylegających do czyszczonej warstwy. Druga szczotka powinna posiadać miękkie elementy czyszczące i służyć do zamiatania. Zaleca się używanie szczotek wyposażonych w urządzenia odpylające,
- sprzężarek,
- zbiorników z wodą,
- szczotek ręcznych.

### 3.3. Sprzęt do skrapiania warstw nawierzchni

Do skrapiania warstw nawierzchni należy używać skrapiajkę lepiszcza. Skrapiajka powinna być wyposażona w urządzenia pomiarowo-kontrolne pozwalające na sprawdzanie i regulowanie następujących parametrów:

- temperatury rozkładanego lepiszcza,
- ciśnienia lepiszcza w kolektorze,
- obrotów pompy dozującej lepiszcze,

- prędkości poruszania się skraparki,
- wysokości i długości kolektora do rozkładania lepiszcza,
- dozatora lepiszcza.

Zbiornik na lepiszcze skraparki powinien być izolowany termicznie tak, aby było możliwe zachowanie stałej temperatury lepiszcza.

Wykonawca powinien posiadać aktualne świadectwo cechowania skraparki.

Skraparka powinna zapewnić rozkładanie lepiszcza z tolerancją  $\pm 10\%$  od ilości założonej.

#### **4. TRANSPORT**

Emulsję na budowę należy przewozić w samochodach cysternach. Cysterny winny być podzielone przegrodami na komory o pojemności nie większej niż  $1\text{m}^3$ , a każda przegroda powinna mieć wykroje umożliwiające przepływ emulsji. Cysterna używana do transportu emulsji nie może być używana do przewozu innych lepiszczy.

#### **5. WYKONANIE ROBÓT**

##### **5.1. Ogólne warunki wykonania robót**

Ogólne warunki wykonania robót podano w ST D.00.00.00 „Wymagania ogólne”.

##### **5.2. Zakres wykonywanych robót**

###### **5.2.1. Oczyszczenie powierzchni**

Oczyszczenie warstw nawierzchni polega na usunięciu luźnego materiału, brudu, błota i kurzu przy użyciu szczotek mechanicznych a w razie potrzeby wody pod ciśnieniem. W miejscach trudno dostępnych należy używać szczotek ręcznych. W razie potrzeby, na terenach niezabudowanych, bezpośrednio przed skropieniem warstwa powinna być oczyszczona z kurzu przy użyciu sprężonego powietrza.

###### **5.2.2. Skropienie powierzchni**

Warstwa przed skropieniem powinna być oczyszczona.

Jeżeli do czyszczenia warstwy była używana woda, to skropienie lepiszczem może nastąpić dopiero po wyschnięciu warstwy, za wyjątkiem zastosowania emulsji, przy których nawierzchnia może być wilgotna.

Skropienie warstwy może rozpocząć się po akceptacji przez Inspektora Nadzoru Inwestorskiego jej oczyszczenia.

Warstwa nawierzchni powinna być skrapiana lepiszczem przy użyciu skrapiarek, a w miejscach trudno dostępnych ręcznie (za pomocą węża z dyszą rozpryskową).

Skropiona warstwa powinna być pozostawiona bez jakiegokolwiek ruchu na czas niezbędny dla umożliwienia penetracji lepiszcza w warstwę i odparowania wody z emulsji.

Przed ułożeniem warstwy z mieszanki mineralno-bitumicznej Wykonawca powinien zabezpieczyć skropioną warstwę nawierzchni przed uszkodzeniem, dopuszczając tylko niezbędny ruch budowlany.

Powierzchnia powinna być skropiona emulsją asfaltową z wyprzedzeniem w czasie na odparowanie wody. Orientacyjny czas powinien wynosić co najmniej:

- 2.0 godziny w przypadku stosowania 0.5 - 1.0 kg/m<sup>2</sup> emulsji,
- 0.5 godziny w przypadku stosowania 0.1 - 0.5 kg/m<sup>2</sup> emulsji.

###### **5.2.3. Ograniczenia wykonywania robót**

Nie należy skrapiać mokrego podłoża. Nie należy prowadzić robót w czasie występowania mgły, opadów atmosferycznych i silnego wiatru, a także gdy temperatura powietrza w cieniu jest niższa od  $10^{\circ}\text{C}$ .

#### **6. KONTROLA JAKOŚCI ROBÓT**

##### **6.1. Ogólne zasady kontroli jakości robót**

Ogólne zasady kontroli jakości robót podano w ST D.00.00.00 „Wymagania ogólne”.

##### **6.2. Kontrole i badania przed przystąpieniem do robót**

Przed przystąpieniem do robót Wykonawca powinien przeprowadzić próbne skropienie w celu określenia optymalnych parametrów pracy skraparki i określenia wymaganej ilości lepiszcza w zależności od rodzaju i stanu warstwy przewidzianej do skropienia.

### 6.3. Kontrole i badania w trakcie wykonywania robót

#### 6.3.1. Badanie lepiszczy

Ocena lepiszczy powinna być oparta na atestach producenta z tym, że Wykonawca powinien kontrolować dla każdej dostawy właściwości lepiszczy podane w tablicy poniżej.

Lp.	Rodzaj lepiszcza	Kontrolowane właściwości	Badanie według normy
1	Emulsja asfaltowa kationowa	Lepkość wg Englera	WT 3

#### 6.3.2. Badanie jednorodności skropienia i zużycia lepiszcza

Należy przeprowadzić kontrolę ilości rozkładanego lepiszcza według metody podanej w opracowaniu „Powierzchniowe utrwalenia. Oznaczanie ilości rozkładanego lepiszcza i kruszywa” [4].

W jednym przekroju poprzecznym skrapianym umieszcza się 3 płytki o wymiarach 30x30cm lub 25x25cm.

Płytki waży się przed skropieniem oraz po skropieniu i odparowaniu wody lub upłynniacza. Ilość wynikającą z ważenia dzieli się przez powierzchnię. Wyniki są podstawą do oceny ilości i równomierności nakładanego lepiszcza.

## 7. OBMIAR ROBOT

### 7.1. Ogólne zasady obmiaru robót

Ogólne zasady obmiaru robót podano w ST D.00.00.00 „Wymagania ogólne”.

### 7.2. Jednostka obmiarowa

Jednostką obmiarową jest 1m<sup>2</sup> powierzchni oczyszczonej i skropionej na podstawie Dokumentacji Projektowej i obmiaru w terenie.

## 8. ODBIÓR ROBÓT

Ogólne zasady odbioru robót podano w ST D.00.00.00 „Wymagania ogólne”.

## 9. PODSTAWA PŁATNOŚCI

### 9.1. Ogólne ustalenia dotyczące podstawy płatności

Ogólne wymagania dotyczące płatności podano w ST D.00.00.00 „Wymagania ogólne”.

Płatność za m<sup>2</sup> wykonanego oczyszczenia i skropienia należy przyjmować zgodnie z obmiarem, oceną jakości wykonanych robót i jakości użytych materiałów na podstawie wyników pomiarów i badań.

### 9.2. Cena jednostki obmiarowej

Cena wykonania skropienia warstw konstrukcyjnych emulsja asfaltową obejmuje:

- zakup lepiszcza i innych niezbędnych materiałów,
- dostarczenie lepiszcza na miejsce budowy i napełnienie nim skrapiarek,
- podgrzanie lepiszcza do wymaganej temperatury,
- skropienie powierzchni warstwy lepiszczem,
- przeprowadzenie pomiarów i badań laboratoryjnych wymaganych w Specyfikacji Technicznej,
- oznakowanie robót

Cena wykonania czyszczenia mechanicznego nawierzchni drogowych obejmuje:

- mechaniczne i ręczne oczyszczanie warstwy konstrukcyjnej nawierzchni z ewentualnym myciem wodą a w tym również wodą pod ciśnieniem,
- ręczne odspojenie stwardniałych zanieczyszczeń,
- oznakowanie robót
- wywiezienie zanieczyszczeń (odpadków) z miejsca budowy

#### **10. PRZEPISY ZWIĄZANE**

1. PN-C-04134 Przetwory naftowe. Pomiar penetracji asfaltów
  2. PN-C-96170 Przetwory naftowe. Asfalty drogowe
  3. PN-C-96173 Przetwory naftowe. Asfalty upłynnione AUN do nawierzchni drogowych „Powierzchniowe utrwalenia. Oznaczanie ilości rozkładanego lepiszcza i kruszywa”. Zalecone przez GDDP do stosowania pismem GDDP-5.3a-551/5/92 z dnia 1992-02-03.
- Wymagania techniczne - Kationowe emulsje asfaltowe na drogach publicznych WT-3





---

**D.04.04.02 PODBUDOWA Z MIESZANKI NIEZWIĄZANEJ KRUSZYWA ŁAMANEGO  
STABILIZOWANEGO MECHANICZNIE**

## **1. WSTĘP**

### **1.1. Przedmiot ST**

Przedmiotem niniejszej Specyfikacji Technicznej Wykonania i Odbioru Robót Budowlanych (ST) są wymagania dotyczące wykonania i odbioru robót związanych z wykonaniem podbudowy z kruszywa łamanego 0/31,5 stabilizowanego mechanicznie:

- o grubości 10 cm – konstrukcja nawierzchni wg dokumentacji projektowej
- o grubości 15 cm – konstrukcja nawierzchni wg dokumentacji projektowej
- o grubości 20 cm – konstrukcja nawierzchni wg dokumentacji projektowej

### **1.2. Zakres stosowania ST**

Specyfikacja Techniczna (ST) stosowana jest jako dokument przetargowy i kontraktowy przy zleceniu i realizacji robót które zostaną wykonane w ramach Kontraktu wymienionego w ST D.00.00.00 „Wymagania ogólne” pkt 1.1.

### **1.3. Zakres robót objętych ST**

Ustalenia zawarte w niniejszej specyfikacji dotyczą zasad prowadzenia robót związanych z wykonaniem warstwy podbudowy z kruszywa łamanego 0/31,5 stabilizowanego mechanicznie zgodnie z Dokumentacją Projektową

### **1.4. Określenia podstawowe**

**1.4.1. Stabilizacja mechaniczna** - proces technologiczny, polegający na odpowiednim zagęszczeniu w optymalnej wilgotności kruszywa o właściwie dobranym uziarnieniu.

**1.4.2. Podbudowa z kruszywa łamanego stabilizowanego mechanicznie** - jedna lub więcej warstw zagęszczonej mieszanki kruszywa łamanego, która stanowi warstwę nośną nawierzchni drogowej.

**1.4.3.** Pozostałe określenia podstawowe są zgodne z odpowiednimi polskimi normami oraz z definicjami podanymi w ST D00.00.00 „Wymagania ogólne” pkt 1.4.

### **1.5. Ogólne wymagania dotyczące robót**

Ogólne wymagania dotyczące robót podano w ST D.00.00.00 „Wymagania ogólne”.

## **2. MATERIAŁY**

### **2.1. Ogólne wymagania dotyczące materiałów**

Ogólne wymagania dotyczące sprzętu podano w ST D.00.00.00 „Wymagania ogólne”.

### **2.2. Rodzaje materiałów**

Materiałem do wykonania podbudowy z kruszyw łamanych stabilizowanych mechanicznie powinno być kruszywo łamane, uzyskane w wyniku przekruszenia surowca skalnego lub kamieni narzutowych i otoczków albo ziaren żwiru większych od 8 mm.

Kruszywo powinno być jednorodne bez zanieczyszczeń obcych i bez domieszek gliny.

### **2.3. Wymagania dla materiałów**

#### **2.3.1. Uziarnienie kruszywa**

D.04.04.02 PODBUDOWA Z MIESZANKI NIEZWIĄZANEJ KRUSZYWA ŁAMANEGO  
STABILIZOWANEGO MECHANICZNIE

Krzywa uziarnienia kruszywa powinna leżeć między krzywymi granicznymi o rzędnych podanych w tablicy 1.

**Tablica 1 - Uziarnienie kruszywa łamanego stabilizowanego mechanicznie**

Sito kwadratowe [mm]	Przechodzi przez sito [%] - dla kruszywa 0/31,5	Przechodzi przez sito [%] - dla kruszywa 0/63
63	-	100
31,5	100	76 - 100
20	78 - 100	62 - 100
16	70 - 94	56 - 92
12,8	60 - 86	49 - 86
8	50 - 75	40 - 75
6,3	44 - 68	35 - 68
4	37 - 58	28 - 58
2	25 - 41	18 - 41
0,5	13 - 24	9 - 23
0,25	8 - 16	5 - 16
0,125	4 - 11	4 - 11
0,075	2 - 10	2 - 10

Krzywa uziarnienia kruszywa powinna być ciągła i nie może przebiegać od dolnej krzywej granicznej uziarnienia do górnej krzywej granicznej uziarnienia na sąsiednich sitach. Wymiar największego ziarna kruszywa nie może przekraczać 2/3 grubości warstwy układanej jednorazowo.

### 2.3.2. Właściwości kruszywa

Kruszywo powinno spełniać wymagania określone w tablicy 2.

**Tablica 2. Wymagania dla kruszywa**

Lp	Wyszczególnienie właściwości	Wymagania dla kruszywa 0/31,5	Wymagania dla kruszywa 0/63
1	Zawartość ziarn mniejszych niż 0,075 mm, % (m/m)	od 2 do 10	od 2 do 12
2	Zawartość nadziarna, % (m/m), nie więcej niż	5	10
3	Zawartość ziarn nieforemnych, % (m/m), nie więcej niż	35	40
4	Zawartość zanieczyszczeń organicznych %, nie więcej niż	1	1
5	Wskaźnik piaskowy po pięciokrotnym zagęszczeniu metodą I lub II wg PN-B-04481, %	od 30 do 70	od 30 do 70
6	Ścieralność w bębnie Los Angeles a) ścieralność całkowita po pełnej liczbie obrotów, nie więcej niż b) ścieralność częściowa po 1/5 pełnej liczby obrotów w stosunku do ubytku masy po pełnej liczbie obrotów, nie więcej niż	35  30	50  35
7	Nasiąkliwość, % (m/m), nie więcej niż	3	5

D.04.04.02 PODBUDOWA Z MIESZANKI NIEZWIĄZANEJ KRUSZYWA ŁAMANEGO  
STABILIZOWANEGO MECHANICZNIE

8	Mrozoodporność, ubytek masy po 25 cyklach zamrażania, % (m/m), nie więcej niż	5	10
9	Zawartość związków siarki w przeliczeniu na SO <sub>3</sub> %(m/m), nie więcej niż	1	1
10	Wskaźnik nośności w <sub>noś</sub> mieszanki kruszywa, %, nie mniejszy niż: a) przy zagęszczeniu I <sub>s</sub> ≥ 1,00* b) przy zagęszczeniu I <sub>s</sub> ≥ 1,03**	80 120	60

\* dotyczy dróg powiatowych (klasa Z),

\*\* dotyczy trasy zasadniczej (klasa GP) i drogi wojewódzkiej (klasa G).

### 2.3.3. Woda

Należy stosować wodę wg PN-EN 1008.

## 3. SPRZĘT

### 3.1. Ogólne wymagania dotyczące sprzętu

Ogólne wymagania dotyczące sprzętu podano w ST D.00.00.00 „Wymagania ogólne”.

### 3.2. Sprzęt do wykonania robót

Wykonawca przystępujący do wykonania podbudowy z kruszyw stabilizowanych mechanicznie powinien wykazać się możliwością korzystania z następującego sprzętu:

- a) mieszarek do wytwarzania mieszanki, wyposażonej w urządzenia dozujące wodę. Mieszarki powinny zapewnić wytworzenie jednorodnej mieszanki o wilgotności optymalnej,
- b) układarek i/lub równiarek do rozkładania mieszanki,
- c) walców ogumionych i stalowych wibracyjnych do zagęszczania. W miejscach trudno dostępnych powinny być stosowane zagęszczarki płytowe, ubijaki mechaniczne lub małe walce wibracyjne.

## 4. TRANSPORT

### 4.1. Ogólne wymagania dotyczące transportu

Ogólne wymagania dotyczące transportu podano w ST D.00.00.00 „Wymagania ogólne”.

### 4.2. Transport materiałów

Kruszywa można przewozić dowolnymi środkami transportu w warunkach zabezpieczających je przed zanieczyszczeniem, zmieszaniem z innymi materiałami, nadmiernym wysuszeniem i zawilgoceniem. Transport pozostałych materiałów powinien odbywać się zgodnie z wymaganiami norm przedmiotowych.

## 5. WYKONANIE ROBÓT

### 5.1. Ogólne zasady wykonania robót

Ogólne zasady wykonania robót podano w ST D.00.00.00 „Wymagania ogólne”.

### 5.2. Przygotowanie podłoża

Podłoże powinno być wyprofilowane, równe i czyste. Wszelkie wady podłoża należy usunąć w sposób uzgodniony z Inżynierem.

### 5.3. Wytwarzanie mieszanki kruszywa

Mieszankę kruszywa o ściśle określonym uziarnieniu i wilgotności optymalnej należy wytwarzać w mieszarkach gwarantujących otrzymanie jednorodnej mieszanki. Ze względu na konieczność zapewnienia jednorodności nie dopuszcza się wytwarzania mieszanki przez mieszanie poszczególnych frakcji na drodze. Mieszanka po wyprodukowaniu powinna być od razu transportowana na miejsce wbudowania w taki sposób, aby nie uległa rozsegregowaniu i wysychaniu.

### 5.4. Wbudowywanie i zagęszczanie mieszanki kruszywa

Mieszanka kruszywa powinna być rozkładana w warstwie o jednakowej grubości, takiej, aby jej ostateczna grubość po zagęszczeniu była równa grubości projektowanej. Grubość pojedynczo układanej warstwy nie może przekraczać 20 cm po zagęszczeniu. Warstwa podbudowy powinna być rozłożona w sposób zapewniający osiągnięcie wymaganych spadków i rzędnych wysokościowych. Jeżeli podbudowa składa się z więcej niż jednej warstwy kruszywa, to każda warstwa powinna być wyprofilowana i zagęszczona z zachowaniem wymaganych spadków i rzędnych wysokościowych. Rozpoczęcie budowy każdej następnej warstwy może nastąpić po odbiorze poprzedniej warstwy przez Inżyniera.

Wilgotność mieszanki kruszywa podczas zagęszczania powinna odpowiadać wilgotności optymalnej, określonej według próby Proctora, zgodnie z PN-B-04481 (metoda II). Materiał nadmiernie nawilgocony, powinien zostać osuszony przez mieszanie i napowietrzanie. Jeżeli wilgotność mieszanki kruszywa jest niższa od optymalnej o 20% jej wartości, mieszanka powinna być zwilżona określoną ilością wody i równomiernie wymieszana. W przypadku, gdy wilgotność mieszanki kruszywa jest wyższa od optymalnej o 10% jej wartości, mieszankę należy osuszyć.

Wskaźnik zagęszczenia podbudowy  $I_s$  powinien odpowiadać przyjętemu poziomowi wskaźnika nośności podbudowy wg tablicy 2, lp. 10.

### 5.5. Odcinek próbny

Nie występuje.

### 5.6. Utrzymanie podbudowy

Podbudowa po wykonaniu, a przed ułożeniem następnej warstwy, powinna być utrzymywana w dobrym stanie. Jeżeli Wykonawca będzie wykorzystywał, za zgodą Inżyniera, gotową podbudowę do ruchu budowlanego, to jest obowiązany naprawić wszelkie uszkodzenia podbudowy, spowodowane przez ten ruch. Koszt napraw wynikłych z niewłaściwego utrzymania podbudowy obciąża Wykonawcę robót.

## 6. KONTROLA JAKOŚCI ROBÓT

### 6.1. Ogólne zasady kontroli jakości robót

Ogólne zasady kontroli jakości robót podano w ST D.00.00.00 „Wymagania ogólne”.

### 6.2. Badania przed przystąpieniem do robót

Przed przystąpieniem do robót Wykonawca powinien wykonać badania kruszyw przeznaczonych do wykonania robót i przedstawić wyniki tych badań Inżynierowi w celu akceptacji materiałów. Badania te powinny obejmować wszystkie właściwości określone w pkt 2.3 niniejszej ST.

### 6.3. Badania w czasie robót

#### 6.3.1. Częstotliwość oraz zakres badań i pomiarów

Częstotliwość oraz zakres badań podano w tablicy 3.

**Tablica 3. Częstotliwość oraz zakres badań przy budowie podbudowy z kruszyw stabilizowanych mechanicznie**

	Częstotliwość badań
--	---------------------

D.04.04.02 PODBUDOWA Z MIESZANKI NIEZWIĄZANEJ KRUSZYWA ŁAMANEGO  
STABILIZOWANEGO MECHANICZNIE

Lp.	Wyszczególnienie badań	Minimalna liczba badań na dziennej działce roboczej	Maksymalna powierzchnia podbudowy przy-padająca na jedno badanie (m <sup>2</sup> )
1	Uziarnienie mieszanki		
2	Wilgotność mieszanki	2	600
3	Zagęszczenie warstwy	10 badań	na 10000 m <sup>2</sup>
4	Badanie właściwości kruszywa wg tab. 1, pkt 2.3.2	dla każdej partii kruszywa i przy każdej zmianie kruszywa	

### 6.3.2. Uziarnienie mieszanki

Uziarnienie mieszanki powinno być zgodne z wymaganiami podanymi w pkt 2.3. Próbkę należy pobierać w sposób losowy, z rozłożonej warstwy, przed jej zagęszczeniem. Wyniki badań powinny być na bieżąco przekazywane Inżynierowi.

### 6.3.3. Wilgotność mieszanki

Wilgotność mieszanki powinna odpowiadać wilgotności optymalnej, określonej według próby Proctora, zgodnie z PN-B-04481 (metoda II), z tolerancją +10% -20% jej wartości.

### 6.3.4. Zagęszczenie podbudowy

Zagęszczenie każdej warstwy powinno odbywać się aż do osiągnięcia wymaganego wskaźnika zagęszczenia  $I_s$ .

W przypadku, gdy przeprowadzenie badania jest niemożliwe ze względu na gruboziarniste kruszywo, kontrolę zagęszczenia należy oprzeć na metodzie obciążeń płytowych, wg PN-S-02205 załącznik B lub „Instrukcji badań podłoża gruntowego budowli drogowych i mostowych” - część 2 pkt. 2.4.4 z częstotliwością jak w tablicy 4 lp. 8 lub według zaleceń Inżyniera.

Zagęszczenie podbudowy stabilizowanej mechanicznie należy uznać za prawidłowe, gdy stosunek wtórnego modułu  $E_2$  do pierwotnego modułu odkształcenia  $E_1$  jest nie większy od 2,2 dla każdej warstwy konstrukcyjnej podbudowy.

$$\frac{E_2}{E_1} \leq 2,2$$

Wartości modułów odkształcenia  $E_1$  i  $E_2$  oblicza się ze wzoru:

$$E = \frac{3\Delta p}{4\Delta s} D$$

gdzie:  $E$  – moduł odkształcenia [MPa],  
 $\Delta p$  – różnica nacisków [MPa],  
 $\Delta s$  – przyrost osiadań odpowiadający tej różnicy nacisków [mm],  
 $D$  – średnica płyty [mm].

Końcowe obciążenie płyty powinno być doprowadzone do wartości 0,45 MPa. Przyrost obciążenia jednostkowego  $\Delta p$  powinien być rejestrowany w zakresie 0,15 MPa do 0,25 MPa.

### 6.3.5. Właściwości kruszywa

Badania kruszywa powinny obejmować ocenę wszystkich właściwości określonych w pkt 2.3.2. Próbkę do badań pełnych powinny być pobierane przez Wykonawcę w sposób losowy w obecności Inżyniera.

## 6.4. Wymagania dotyczące cech geometrycznych podbudowy

### 6.4.1. Częstotliwość oraz zakres pomiarów

Częstotliwość oraz zakres pomiarów dotyczących cech geometrycznych podbudowy podano w tablicy 4.

**Tablica 4. Częstotliwość oraz zakres pomiarów wykonanej podbudowy z kruszywa stabilizowanego mechanicznie**

Lp.	Wyszczególnienie badań i pomiarów	Minimalna częstotliwość pomiarów
1	Szerokość podbudowy	10 razy na 1 km
2	Równość podłużna	w sposób ciągły planografem albo co 20 m łątą na każdym pasie ruchu
3	Równość poprzeczna	10 razy na 1 km
4	Spadki poprzeczne <sup>*)</sup>	10 razy na 1 km
5	Rzędne wysokościowe	co 100 m
6	Ukształtowanie osi w planie <sup>*)</sup>	co 100 m
7	Grubość podbudowy	Podczas budowy: w 3 punktach na każdej działce roboczej, lecz nie rzadziej niż raz na 400 m <sup>2</sup> Przed odbiorem: w 3 punktach, lecz nie rzadziej niż raz na 2000 m <sup>2</sup>
8	Nośność podbudowy: - moduł odkształcenia	co najmniej w dwóch przekrojach na każde 1000 m

<sup>\*)</sup> Dodatkowe pomiary spadków poprzecznych i ukształtowania osi w planie należy wykonać w punktach głównych łuków poziomych.

### 6.4.2. Szerokość podbudowy

Szerokość podbudowy nie może różnić się od szerokości projektowanej o więcej niż +10 cm, -5 cm. Na jezdniach bez krawężników szerokość podbudowy powinna być większa od szerokości warstwy wyżej leżącej o co najmniej 25 cm lub o wartość wskazaną w dokumentacji projektowej.

### 6.4.3. Równość podbudowy

Nierówności podłużne podbudowy należy mierzyć 4-metrową łątą lub planografem. Nierówności poprzeczne podbudowy należy mierzyć 4-metrową łątą. Nierówności podbudowy nie mogą przekraczać 10 mm.

### 6.4.4. Spadki poprzeczne podbudowy

Spadki poprzeczne podbudowy na prostych i łukach powinny być zgodne z dokumentacją projektową, z tolerancją  $\pm 0,5\%$ .

### 6.4.5. Rzędne wysokościowe podbudowy

Różnice pomiędzy rzędnymi wysokościowymi podbudowy i rzędnymi projektowanymi nie powinny przekraczać + 1 cm, -2 cm.

### 6.4.6. Ukształtowanie osi podbudowy i ulepszonego podłoża

Oś podbudowy w planie nie może być przesunięta w stosunku do osi projektowanej o więcej niż  $\pm 5$  cm.

#### 6.4.7. Grubość podbudowy i ulepszonego podłoża

Grubość podbudowy nie może się różnić od grubości projektowanej o więcej niż  $\pm 10\%$ ,:

#### 6.4.8. Nośność podbudowy

Moduł odkształcenia wg PN-S-02205 załącznik B lub „Instrukcji badań podłoża gruntowego budowli drogowych i mostowych” - część 2 pkt. 2.4.4, powinien być zgodny z podanym w tablicy 5,

**Tablica 5. Cechy podbudowy**

Lp.	Podbudowa z kruszywa o wskaźniku $w_{noś}$ niemniejszym niż , %	Wymagane cechy podbudowy		
		Wskaźnik zagęszczenia $I_s$ nie mniejszy niż	Minimalny moduł odkształcenia mierzony płytą o średnicy 30 cm, MPa	
			od pierwszego obciążenia $E_1$	od drugiego obciążenia $E_2$
1	120	1,03	100	180
2	80	1,00	80	140

Lp. 1 dotyczy trasy zasadniczej (klasa GP) i drogi wojewódzkiej (klasa G).

Lp. 2 dotyczy dróg powiatowych(klasa Z).

### 6.5. Zasady postępowania z wadliwie wykonanymi odcinkami podbudowy

#### 6.5.1. Niewłaściwe cechy geometryczne podbudowy

Wszystkie powierzchnie podbudowy, które wykazują większe odchylenia od określonych w punkcie 6.4 powinny być naprawione przez spulchnienie lub zerwanie do głębokości co najmniej 10 cm, wyrównane i powtórnie zagęszczone. Dodanie nowego materiału bez spulchnienia wykonanej warstwy jest niedopuszczalne.

Jeżeli szerokość podbudowy jest mniejsza od szerokości projektowanej o więcej niż 5 cm i nie zapewnia podparcia warstwom wyżej leżącym, to Wykonawca powinien na własny koszt poszerzyć podbudowę przez spulchnienie warstwy na pełną grubość do połowy szerokości pasa ruchu, dołożenie materiału i powtórne zagęszczenie.

#### 6.5.2. Niewłaściwa grubość podbudowy

Na wszystkich powierzchniach wadliwych pod względem grubości, Wykonawca wykona naprawę podbudowy. Powierzchnie powinny być naprawione przez spulchnienie lub wybranie warstwy na odpowiednią głębokość, zgodnie z decyzją Inżyniera, uzupełnione nowym materiałem o odpowiednich właściwościach, wyrównane i ponownie zagęszczone.

Roboty te Wykonawca wykona na własny koszt. Po wykonaniu tych robót nastąpi ponowny pomiar i ocena grubości warstwy, według wyżej podanych zasad, na koszt Wykonawcy.

#### 6.5.3. Niewłaściwa nośność podbudowy

Jeżeli nośność podbudowy będzie mniejsza od wymaganej, to Wykonawca wykona wszelkie roboty niezbędne do zapewnienia wymaganej nośności, zalecone przez Inżyniera.

Koszty tych dodatkowych robót poniesie Wykonawca podbudowy tylko wtedy, gdy zaniżenie nośności podbudowy wynikało z niewłaściwego wykonania robót przez Wykonawcę podbudowy.

## 7. OBMIAR ROBÓT

### 7.1. Ogólne zasady obmiaru robót

Ogólne zasady obmiaru robót podano w ST D.00.00.00 „Wymagania ogólne”.

## 7.2. Jednostka obmiarowa

Jednostką obmiarową jest m<sup>2</sup> (metr kwadratowy) wykonanej i odebranej podbudowy z kruszywa łamanego stabilizowanego mechanicznie.

## 8. ODBIÓR ROBÓT

### 8.1. Ogólne zasady odbioru robót

Ogólne zasady odbioru robót podano w ST D.00.00.00 „Wymagania ogólne”. Roboty uznaje się za wykonane zgodnie z Dokumentacją Projektową, ST i wymaganiami Inżyniera, jeżeli wszystkie pomiary i badania z zachowaniem tolerancji wg punktu 6 dały wyniki pozytywne.

## 9. PODSTAWA PŁATNOŚCI

### 9.1. Ogólne ustalenia dotyczące podstawy płatności

Ogólne ustalenia dotyczące podstawy płatności podano w ST D.00.00.00 „Wymagania ogólne”.

### 9.2. Cena jednostki obmiarowej

Cena wykonania 1m<sup>2</sup> podbudowy obejmuje:

- prace pomiarowe i roboty przygotowawcze,
- oznakowanie robót,
- koszt zapewnienia niezbędnych czynników produkcji,
- zakup, dostarczenie i składowanie potrzebnych materiałów,
- opracowanie recepty laboratoryjnej wraz z przeprowadzeniem wymaganych badań,
- przygotowanie mieszanki zgodnie z receptą,
- wykonanie odcinka próbnego wraz z wykonaniem niezbędnych pomiarów i sprawdzeń,
- oczyszczenie podłoża,
- rozłożenie i zagęszczenie rozłożonej mieszanki,
- przeprowadzenie pomiarów i badań laboratoryjnych, wymaganych w ST,
- utrzymanie podbudowy w czasie robót.
- utrzymanie czystości na przylegających drogach

## 10. PRZEPISY ZWIĄZANE

### 10.1. Normy

PN-B-04481  
PN-S-02205

PN-EN 1008

PN-S-06102

Grunty budowlane. Badania próbek gruntu  
Drogi samochodowe. Roboty ziemne.  
Wymagania i badania  
Woda zarobowa do betonu. Specyfikacja  
pobierania próbek, badanie i ocena  
przydatności wody zarobowej do betonu, w  
tym wody odzyskanej z procesów produkcji  
betonu.  
Drogi samochodowe. Podbudowy z kruszyw  
stabilizowanych mechanicznie

### 10.2. Inne dokumenty

- 1 Katalog typowych konstrukcji nawierzchni podatnych i półsztywnych, IBDiM - Warszawa 1997.
- 2 Instrukcja badań podłoża gruntowego budowli drogowych i mostowych”- część 2, IBDiM - Warszawa 1998.



**D.05.03.05 NAWIERZCHNIA Z BETONU ASFALTOWEGO****1. WSTĘP****1.1. Przedmiot ST**

Przedmiotem niniejszej Specyfikacji Technicznej Wykonania i Odbioru Robót Budowlanych (ST) są wymagania dotyczące wykonania i odbioru robót związanych z wykonaniem warstw konstrukcji nawierzchni z betonu asfaltowego (AC).

**1.2. Zakres stosowania ST**

Szczegółowe Specyfikacje Techniczne Wykonania i Odbioru Robót Budowlanych (ST) stanowią część Dokumentów Przetargowych i Kontraktowych i należy je stosować w zleceniu i wykonaniu Robót opisanych w podpunkcie 1.1.

**1.3. Zakres robót objętych ST**

Ustalenia zawarte w niniejszej specyfikacji dotyczą robót wymienionych w pkt. 1.1. i obejmują wykonanie niżej wymienionych warstw konstrukcyjnych:

- warstwy ścieralnej z betonu asfaltowego AC 11 S 50/70 zgodnie z lokalizacją określoną w dokumentacji projektowej,
- warstwy wyrównawczej/wiążącej z betonu asfaltowego AC 16 W 50/70 zgodnie z lokalizacją określoną w dokumentacji projektowej,

**1.4. Określenia podstawowe**

**1.4.1. Nawierzchnia** – konstrukcja składająca się z jednej lub kilku warstw służących do przejmowania i rozkładania obciążeń od ruchu pojazdów na podłoże.

**1.4.2. Warstwa wiążąca** – warstwa nawierzchni między warstwą ścieralną a podbudową

**1.4.3. Warstwa ścieralna** – górna warstwa nawierzchni będąca w bezpośrednim kontakcie z kołami pojazdów.

**1.4.4. Warstwa wyrównawcza** – warstwa o zmiennej grubości, ułożona na istniejącej warstwie w celu uzyskania odpowiedniego profilu potrzebnego do ułożenia kolejnej warstwy.

**1.4.5. Mieszanka mineralno-asfaltowa** – mieszanka kruszyw i lepiszcza asfaltowego.

**1.4.6. Wymiar mieszanki mineralno-asfaltowej** – określenie mieszanki mineralno-asfaltowej, wyróżniającej tę mieszankę ze zbioru mieszanek tego samego typu ze względu na największy wymiar kruszywa, np. wymiar 8 lub 11.

**1.4.7. Mieszanka drobnoziarnista** – mieszanka mineralno-asfaltowa, w której wymiar kruszywa D jest mniejszy niż 16 mm.

**1.4.8. Mieszanka gruboziarnista** – mieszanka mineralno-asfaltowa, w której wymiar kruszywa D jest nie mniejszy niż 16 mm.

**1.4.9. Beton asfaltowy** – mieszanka mineralno-asfaltowa, w której kruszywo o uziarnieniu ciągłym lub nieciągłym tworzy strukturę wzajemnie klinującą się.

**1.4.10. Kategoria ruchu** – obciążenie drogi ruchem samochodowym, wyrażone w osiach obliczeniowych (100 kN) na obliczeniowy pas ruchu na dobę.

**1.4.11. Wymiar kruszywa** – wielkość ziaren kruszywa, określona przez dolny (d) i górny (D) wymiar sita

**1.4.12. Kruszywo grube** – kruszywo z ziaren o wymiarze:  $D \leq 45$  mm oraz  $d > 2$  mm.

**1.4.13. Kruszywo drobne** – kruszywo z ziaren o wymiarze:  $D \leq 2$  mm, którego większa część pozostaje na sicie 0,063 mm.

**1.4.14. Pył** – kruszywo z ziaren przechodzących przez sito 0,063 mm.

**1.4.15. Wypełniacz** – kruszywo, którego większa część przechodzi przez sito 0,063 mm. (Wypełniacz mieszany – kruszywo, które składa się z wypełniacza pochodzenia mineralnego i wodorotlenku wapnia. Wypełniacz dodany – wypełniacz pochodzenia mineralnego, wyprodukowany oddzielnie.

**1.4.16. Destrukt asfaltowy** – mieszanka mineralno-asfaltowa, która jest uzyskiwana w wyniku frezowania warstw asfaltowych, rozkruszenia płyt wyciętych z nawierzchni asfaltowej, brył uzyskiwanych z płyt oraz mieszanki mineralno-asfaltowej odrzuconej lub będącej nadwyżką produkcji.

**1.4.17. Granulat asfaltowy** – destrukt asfaltowy stosowany jako materiał składowy w produkcji mieszanek mineralno-asfaltowych w technologii na gorąco.

**1.4.18. Kationowa emulsja asfaltowa** – emulsja, w której emulgator nadaje dodatnie ładunki cząstkom zdyspergowanego asfaltu.

**1.4.19.** Pozostałe określenia podstawowe są zgodne z obowiązującymi odpowiednimi polskimi normami i określeniami podanymi ST D.00.00.00 "Wymagania ogólne" pkt 1.4.

**1.4.20.** Symbole i skróty dodatkowe

AC - beton asfaltowy,

D - górny wymiar sita (przy określaniu wielkości ziaren kruszywa),

d - dolny wymiar sita (przy określaniu wielkości ziaren kruszywa)

RA - destrukt asfaltowy

U - wielkość kawałków destruktu asfaltowego wyrażona przez najmniejszy wymiar sita w mm, przez które przechodzi 100 % kawałków destruktu asfaltowego,

C - kationowa emulsja asfaltowa,

NPD - właściwość użytkowa nie określana (ang. No Performance Determined; producent może jej nie określać),

TBR - do zadeklarowania (ang. To Be Reported; producent może dostarczyć odpowiednie informacje, jednak nie jest do tego zobowiązany).

## 1.5. Ogólne wymagania dotyczące robót.

Ogólne wymagania dotyczące robót podano w ST D.00.00.00. "Wymagania ogólne" pkt 1.5.

## 2. MATERIAŁY

### 2.1. Ogólne wymagania dotyczące materiałów

Ogólne wymagania dotyczące materiałów, ich pozyskiwania i składowania, podano w ST D.00.00.00. "Wymagania ogólne" pkt. 2.

### 2.2. Lepiszcze asfaltowe

Do warstwy ścieralnej dla kategorii ruchu KR1 należy stosować asfalt drogowy 50/70 wg PN-EN 12591. Składowanie asfaltu drogowego powinno odbywać się w zbiornikach wykluczających zanieczyszczenie asfaltu i wyposażonych w system grzewczy pośredni (bez kontaktu asfaltu z przewodami grzewczymi). Zbiornik roboczy otaczarki powinien być izolowany termicznie, posiadać automatyczny system grzewczy z tolerancją  $\pm 5$  °C oraz układ cyrkulacji asfaltu.

### 2.3. Kruszywo

W zależności od warstwy nawierzchni i kategorii ruchu należy stosować kruszywa spełniające odpowiednie wymagania PN-EN-13043, określone w WT-1 Kruszywa 2014.

Składowanie kruszywa powinno odbywać się w warunkach zabezpieczających je przed zanieczyszczeniem i zmieszaniem z kruszywem o innym wymiarze i pochodzeniu

Podłoże składowiska musi być równe, utwardzone i odwodnione.

## **2.4. Wypełniacz**

W zależności od warstwy nawierzchni należy stosować wypełniacz spełniający odpowiednie wymagania PN-EN-13043, określone w WT-1 Kruszywa 2014.

Składowanie wypełniacza powinno odbywać się w silosach wyposażonych w urządzenia do aeracji.

## **2.5. Środek adhezyjny**

Zastosowane kruszywa i lepiszcza asfaltowe powinny wykazywać powinowactwo fizykochemiczne zapewniające odpowiednią przyczepność (adhezję) lepiszcza do kruszywa i odporność mieszanki mineralno-asfaltowej na działanie wody.

W celu poprawy powinowactwa fizykochemicznego lepiszcza asfaltowego i kruszywa, gwarantującego odpowiednią przyczepność (adhezję) lepiszcza do kruszywa i odporność mieszanki na działanie wody należy stosować środki poprawiające adhezję. Środek adhezyjny i jego ilość powinny być dostosowane do konkretnego kruszywa i lepiszcza. Ocenę przyczepności można określić na podstawie badań wg PN-EN 12697-11 metodą A. Przyczepność powinna być nie mniejsza niż 80%.

Ostatecznym badaniem kwalifikującym przyczepność jest badanie odporności na działanie wody ITSR wg PN-EN 12697-12.

Środek adhezyjny powinien odpowiadać wymaganiom aprobaty technicznej IBDiM oraz musi być zaakceptowany przez Inżyniera.

Składowanie środka adhezyjnego jest dozwolone tylko w oryginalnych opakowaniach producenta, w warunkach określonych w aprobacie technicznej.

## **2.7. Materiały do złączenia warstw konstrukcji**

Do złączenia warstw konstrukcji nawierzchni należy stosować kationowe emulsje asfaltowe wg PN-EN 13808 i WT-3 Emulsje asfaltowe 2009, punkt 5.1, tablica 2. Szczegółowe wymagania podano w D04.03.01.

Emulsję asfaltową należy składować w opakowaniach transportowych lub stacjonarnych zbiornikach pionowych z nalewaniem od dna. Nie należy nalewać emulsji do opakowań i zbiorników zanieczyszczonych materiałami mineralnymi.

## **3. SPRZĘT**

### **3.1. Ogólne wymagania dotyczące sprzętu**

Ogólne wymagania dotyczące sprzętu podano w ST D.00.00.00. "Wymagania ogólne" pkt. 3.

### **3.2. Sprzęt stosowany do wykonania robót**

Przy wykonywaniu robót Wykonawca w zależności od potrzeb, powinien wykazać się możliwością korzystania ze sprzętu dostosowanego do przyjętej metody robót, jak:

- wytwórnia (otaczarka) o mieszaniu cyklicznym lub ciągłym, z automatycznym komputerowym sterowaniem produkcji, do wytwarzania mieszanek mineralno-asfaltowych, z możliwością dozowania dodatków przewidzianych w receptce,
- rozkładarka wyposażona w układ automatycznego sterowania grubości warstwy i utrzymania niwelety zgodnie z dokumentacją projektową,
- skraplarka,
- ciężkie walce stalowe gładkie z możliwością wibracji lub oscylacji,
- ciężkie walce ogumione,
- szczotki mechaniczne i/lub inne urządzenia czyszczące,
- samochody samowyladowcze z przykryciem brezentowym lub termosy,
- sprzęt drobny.

## 4. TRANSPORT

### 4.1. Ogólne wymagania dotyczące transportu

Ogólne wymagania dotyczące transportu podano w ST D.00.00.00. "Wymagania ogólne" pkt. 4.

### 4.2. Transport materiałów

**4.2.1.** Asphalt należy przewozić w cysternach kolejowych lub samochodach izolowanych i zaopatrzonych w urządzenia umożliwiające pośrednie ogrzewanie oraz w zawory spustowe.

**4.2.2.** Kruszywo można przewozić dowolnymi środkami transportu w sposób zabezpieczony je przed zanieczyszczeniem, zmieszaniem z innymi materiałami i nadmiernym zawilgoceniem.

**4.2.3.** Wypełniacz należy przewozić w sposób chroniący go przed zawilgoceniem, zbryleniem i zanieczyszczeniem. Wypełniacz luzem powinien być przewożony w odpowiednich cysternach przystosowanych do przewozu materiałów sypkich, umożliwiających rozładunek pneumatyczny.

**4.2.4.** Emulsja asfaltowa może być transportowana w zamkniętych cysternach, autocysternach, beczkach i innych opakowaniach pod warunkiem, że nie będą korodowały pod wpływem emulsji i nie będą powodowały jej rozpadu. Cysterny powinny być wyposażone w przegrody. Nie należy używać opakowań z metali lekkich (może zachodzić wydzielanie wodoru i groźba wybuchu przy emulsjach o pH  $\leq 4$ ).

**4.2.5.** Mieszanke mineralno-asfaltową należy dowozić na budowę pojazdami samowładowymi w zależności od postępu robót. Podczas transportu i postoju przed wbudowaniem mieszanka powinna być zabezpieczona przed ostygnięciem i dopływem powietrza (przez przykrycie, pojemniki termoizolacyjne lub ogrzewane itp.). Warunki i czas transportu mieszanki, od produkcji do wbudowania, powinny zapewniać utrzymanie temperatury w wymaganym przedziale. Powierzchnie pojemników używanych do transportu mieszanki powinny być czyste, a do zwilżania tych powierzchni można używać tylko środki antyadhezyjne nie wpływające szkodliwie na mieszankę.

## 5. WYKONANIE ROBÓT

### 5.1. Ogólne zasady wykonania robót

Ogólne zasady wykonania robót podano w ST D.00.00.00. "Wymagania ogólne" pkt. 5.

### 5.2. Projektowanie mieszanki betonu asfaltowego

Za opracowanie recepty odpowiada Wykonawca.

Należy stosować mieszanki wyszczególnione w punkcie 1.3.

**Uwaga:** Za zgodą Inżyniera dopuszcza się inne uziarnienie mieszanki AC, stosowane dla danej warstwy zgodnie z zasadami określonymi w WT-2 Nawierzchnie asfaltowe 2014.

Przed przystąpieniem do robót Wykonawca dostarczy Inżynierowi do akceptacji projekt składu mieszanki AC wraz z wynikami badań laboratoryjnych próbek materiałów (składników mieszanki).

### 5.3. Wytwarzanie mieszanki betonu asfaltowego

Mieszankę betonu asfaltowego należy wytwarzać na gorąco otaczarkie (zespołe maszyn i urządzeń dozowania, podgrzewania i mieszania składników oraz przechowywania gotowej mieszanki).

Dozowanie składników mieszanki betonu asfaltowego w otaczarkach, w tym także wstępne, powinno być zautomatyzowane i zgodne z receptą roboczą, a urządzenia do dozowania składników powinny być okresowo sprawdzane. Kruszywo o różnym uziarnieniu lub pochodzeniu należy dodawać oddzielnie.

Lepiszczce asfaltowe należy przechowywać w zbiorniku z pośrednim systemem ogrzewania, z układem termostata zapewniającym utrzymanie żądanej temperatury z dokładnością  $\pm 5$  °C. Temperatura lepiszcza asfaltowego w zbiorniku magazynowym (roboczym) nie powinna przekraczać:

- 180 °C dla asfaltów drogowych 50/70.

Kruszywo (ewentualnie z wypełniaczem) powinno być wysuszone i podgrzane tak, aby mieszanka mineralna uzyskała temperaturę właściwą do otoczenia lepiszczem asfaltowym. Temperatura mieszanki mineralnej nie powinna być wyższa o więcej niż 30 °C od najwyższej temperatury mieszanki mineralno-asfaltowej (betonu asfaltowego) podanej w tablicy 1. W tej tablicy najniższa temperatura dotyczy mieszanki mineralno-asfaltowej dostarczonej na miejsce wbudowania, a najwyższa dotyczy mieszanki mineralno-asfaltowej bezpośrednio po wytworzeniu w wytwórni.

**Tablica 1. Najwyższa i najniższa temperatura mieszanki betonu asfaltowego**

Lepiszczce asfaltowe	Temperatura mieszanki [°C]
Asfalt drogowy 50/70	od 140 do 180

Sposób i czas mieszania składników mieszanki mineralno-asfaltowej powinny zapewnić równomierne otoczenie kruszywa lepiszczem asfaltowym.

System dozowania dodatków modyfikujących lub stabilizujących powinien zapewnić jednorodność dozowania dodatków do wytwarzanej mieszanki. Warunki wytwarzania i przechowywania mieszanki mineralno-asfaltowej na gorąco nie powinny istotnie wpływać na skuteczność działania tych dodatków.

#### 5.4. Przygotowanie podłoża

Podłoże (warstwa wyrównawcza, warstwa wiążąca lub stara warstwa ścieralna) pod warstwę ścieralną z betonu asfaltowego powinno być na całej powierzchni:

ustabilizowane i nośne,

- czyste, bez zanieczyszczenia lub pozostałości luźnego kruszywa,
- wyprofilowane, równe i bez kolein.

W wypadku podłoża z nowo wykonanej warstwy asfaltowej, do oceny nierówności należy przyjąć dane z pomiaru równości tej warstwy, zgodnie z WT-2 Nawierzchnie asfaltowe 2010

Wymagana równość podłużna jest określona w rozporządzeniu dotyczącym warunków technicznych, jakim powinny odpowiadać drogi publiczne i ich usytuowanie (D.U. nr 43 poz. 430 - Załącznik 6)). W wypadku podłoża z warstwy starej nawierzchni, nierówności nie powinny przekraczać wartości dopuszczalnych.

Jeżeli nierówności są większe niż dopuszczalne, to należy wyrównać podłoże.

Rzędne wysokościowe podłoża oraz urządzeń usytuowanych w nawierzchni lub ją ograniczających powinny być zgodne z dokumentacją projektową. Z podłoża powinien być zapewniony odpływ wody.

Oznakowanie poziome na warstwie podłoża należy usunąć. Dopuszcza się pozostawienie oznakowania poziomego z materiałów termoplastycznych przy spełnieniu warunku szczepności warstw wg punktu 5.7.

Nierówności podłoża (w tym powierzchnię istniejącej warstwy ścieralnej) należy wyrównać poprzez frezowanie lub wykonanie warstwy wyrównawczej.

Wykonane w podłożu łąty z materiału o mniejszej sztywności (np. łąty z asfaltu lanego w betonie asfaltowym) należy usunąć, a powstałe w ten sposób ubytki wypełnić materiałem o właściwościach zbliżonych do materiału podstawowego (np. wypełnić betonem asfaltowym).

W celu polepszenia połączenia między warstwami technologicznymi nawierzchni powierzchnia podłoża powinna być w ocenie wizualnej chropowata.

Jeżeli podłoże jest nieodpowiednie, to należy ustalić, jakie specjalne środki należy podjąć przed wykonaniem warstwy asfaltowej.

Szerokie szczeliny w podłożu należy wypełnić odpowiednim materiałem, np. zalewami drogowymi według PN-EN 14188-1 [60] lub PN-EN 14188-2 [61] albo innymi materiałami według norm lub aprobat technicznych.

Na podłożu wykazującym zniszczenia w postaci siatki spękań zmęczeniowych lub spękań poprzecznych zaleca się stosowanie membrany przeciwspekaniowej, np. mieszanki mineralno-asfaltowej, warstwy SAMI lub z geosyntetyków według norm lub aprobat technicznych.

#### 5.5. Próba technologiczna

Wykonawca przed przystąpieniem do produkcji mieszanki betonu asfaltowego jest zobowiązany do przeprowadzenia w obecności Inżyniera próby technologicznej, która ma na celu sprawdzenie zgodności właściwości wyprodukowanej mieszanki z receptą. W tym celu należy zaprogramować otaczarkę zgodnie z receptą roboczą i w cyklu automatycznym produkować mieszankę. Do badań należy pobrać mieszankę wyprodukowaną po ustabilizowaniu się pracy otaczarki.

Nie dopuszcza się oceniania dokładności pracy otaczarki oraz prawidłowości składu mieszanki mineralnej na podstawie tzw. suchego zarobu, z uwagi na możliwą segregację kruszywa.

Mieszankę wyprodukowaną po ustabilizowaniu się pracy otaczarki należy zgromadzić w silosie lub załadować na samochód. Próbki do badań należy pobrać ze skrzyni samochodu zgodnie metodą określoną w PN-EN 12697-27.

Na podstawie uzyskanych wyników Inżynier podejmuje decyzję o wykonaniu odcinka próbnego.

### 5.6. Odcinek próbny

Nie występuje.

### 5.7. Zakładowa kontrola produkcji

Wykonawca jest zobowiązany do prowadzenia Zakładowej kontroli produkcji (ZKP) sprawdzającej na bieżąco produkcyjny poziom zgodności metodą pojedynczych wyników, wg PN-EN 13108-21 oraz zasad określonych w WT-2 Nawierzchnie asfaltowe 2014 (punkt 8.4.1.5.).

### 5.8. Połączenie międzywarstwowe

Uzyskanie wymaganej trwałości nawierzchni jest uzależnione od zapewnienia połączenia między warstwami i ich współpracy w przenoszeniu obciążenia nawierzchni ruchem.

Podłoże powinno być skropione lepiszczem. Ma to na celu zwiększenie połączenia między warstwami konstrukcyjnymi oraz zabezpieczenie przed wnikaniem i zaleganiem wody między warstwami.

Skropienie lepiszczem podłoża, przed ułożeniem warstwy z mieszanki betonu asfaltowego, powinno być wykonane w ilości podanej w przeliczeniu na pozostałe lepiszcze, tj.:

- 0,5 ÷ 0,7 kg/m<sup>2</sup> dla skropienia podbudowy z kruszywa stabilizowanego mechanicznie,
- 0,3 ÷ 0,5 kg/m<sup>2</sup> dla skropienia podbudowy asfaltowej,
- 0,1 ÷ 0,3 kg/m<sup>2</sup> dla skropienia warstwy wiążącej z betonu asfaltowego,

przy czym ilość emulsji należy dobrać z uwzględnieniem podłoża oraz porowatości mieszanki betonu asfaltowego. Jeśli mieszanka ma większą zawartość wolnych przestrzeni, to należy użyć większą ilość lepiszcza, które po ułożeniu warstwy betonu asfaltowego uszczelnią ją.

Skropienie podłoża należy wykonać równomiernie stosując rampy do skrapiania, np. skrapiaarki do lepiszczy asfaltowych. Dopuszcza się skrapianie ręczne lancą w miejscach trudno dostępnych (np. ścieki uliczne) oraz przy urządzeniach usytuowanych w nawierzchni lub ją ograniczających. W razie potrzeby urządzenia te należy zabezpieczyć przed zabrudzeniem.

W przypadku stosowania emulsji asfaltowej podłoże powinno być skropione przed układaniem warstwy z betonu asfaltowego w celu odparowania wody, w zależności od ilości emulsji asfaltowej:

- 2 h w przypadku zastosowania 0,5-1,0 kg/m<sup>2</sup>,
- 0,5 h w przypadku zastosowania do 0,5 kg/m<sup>2</sup>.

Wymagania w zakresie połączeń międzywarstwowych dla KR 3-6 (wytrzymałość na ścinanie:

Warstwa ścieralna /warstwa wiążąca – min. 1,0MPa\*

Warstwa wiążąca/warstwa podbudowy – min. 0,7 MPa\*

\*) Metodyka badań wg Zeszytu IBEDiM Nr 66/2004 (załącznik)

### 5.9. Wbudowanie mieszanki mineralno-asfaltowej

Mieszankę mineralno-asfaltową można wbudowywać na podłożu przygotowanym zgodnie z zapisami w punktach 5.4 i 5.7.

Na podłożu nie może być śniegu lub lodu.

Transport mieszanki betonu asfaltowego powinien być zgodny z zaleceniami podanymi w punkcie 4.2.

Mieszankę betonu asfaltowego należy wbudowywać w sprzyjających warunkach atmosferycznych. Nie wolno wbudowywać mieszanki betonu asfaltowego, gdy na podłożu tworzy się zamknięty film wodny.

Temperatura otoczenia w ciągu doby nie powinna być niższa od temperatury podanej w tabelicy 2. Temperatura otoczenia może być niższa w przypadku stosowania ogrzewania podłoża.

W przypadku stosowania mieszanek mineralno-asfaltowych z dodatkiem obniżającym temperaturę mieszania i wbudowania należy indywidualnie określić wymagane warunki otoczenia.

**Tabela 2. Minimalna temperatura otoczenia podczas wykonania warstw asfaltowych**

Rodzaj robót	Minimalna temperatura otoczenia [°C]	
	przed przystąpieniem do robót	w czasie robót
Warstwa ścieralna o grubości $\geq 3$ cm	0	+5
Warstwa wiążąca (wyrównawcza)	-2	0

Mieszanka AC powinna być wbudowywana układarką wyposażoną w układ z automatycznym sterowaniem grubości warstwy i utrzymywania niwelety zgodnie z dokumentacją projektową. W miejscach niedostępnych dla sprzętu dopuszcza się wbudowywanie ręczne.

Grubość wykonanej warstwy powinna być sprawdzana co 25 m, w co najmniej trzech miejscach (w osi i przy brzegach warstwy).

Warstwy wałowane powinny być równomiernie zagęszczane ciężkimi walcami drogowymi. Do warstw z mieszanki betonu asfaltowego należy stosować walce drogowe stalowe gładkie z możliwością wibracji lub oscylacji oraz walce ogumione.

## 5.10. Połączenia technologiczne

Połączenia technologiczne należy wykonać wg zasad określonych w WT-2 Nawierzchnie asfaltowe 2014.

## 6. KONTROLA JAKOŚCI ROBÓT

### 6.1. Ogólne zasady kontroli jakości robót

Zasady ogólne kontroli jakości robót podano w ST D.00.00.00 "Wymagania ogólne" pkt. 6.

### 6.2. Badania przed przystąpieniem do robót

Przed przystąpieniem do robót Wykonawca powinien:

- uzyskać wymagane dokumenty, dopuszczające wyroby budowlane do obrotu i powszechnego stosowania (np. stwierdzenie o oznakowaniu materiału znakiem CE lub znakiem budowlanym B, certyfikat zgodności, deklarację zgodności, aprobatę techniczną, ew. badania materiałów wykonane przez dostawców itp.),
- ew. wykonać własne badania właściwości materiałów przeznaczonych do wykonania robót, określone przez Inżyniera,
- sprawdzić cechy zewnętrzne gotowych materiałów z tworzyw.

Wszystkie dokumenty oraz wyniki badań Wykonawca przedstawia Inżynierowi do akceptacji.

### 6.3. Badania w czasie robót

#### 6.3.1. Uwagi ogólne

Badania dzielą się na:

- badania Wykonawcy (w ramach własnego nadzoru),
- badania kontrolne (w ramach nadzoru zlecniodawcy - Inżyniera).

#### 6.3.2. Badania Wykonawcy

Badania Wykonawcy są wykonywane przez Wykonawcę lub jego zleceniobiorców celem sprawdzenia, czy jakość materiałów budowlanych (mieszanek mineralno-asfaltowych i ich składników, lepiszczy i materiałów do uszczelnień itp.) oraz gotowej warstwy (wbudowane warstwy asfaltowe, połączenia itp.) spełniają wymagania określone w kontrakcie.

Wykonawca powinien wykonywać te badania podczas realizacji kontraktu, z niezbędną starannością i w wymaganym zakresie. Wyniki należy zapisywać w protokołach. W razie stwierdzenia uchybień w stosunku do wymagań kontraktu, ich przyczyny należy niezwłocznie usunąć.

Wyniki badań Wykonawcy należy przekazywać zlecniodawcy na jego żądanie. Inżynier może zdecydować o wykorzystaniu badań Wykonawcy przy odbiorze robót, wraz z podstawowymi badaniami kontrolnymi według punktu 6.3.3.

Zakres badań Wykonawcy związany z wykonaniem warstwy nawierzchni:

- pomiar temperatury powietrza,
- pomiar temperatury mieszanki mineralno-asfaltowej podczas wykonywania nawierzchni (wg PN-EN 12697-13),
- ocena wizualna mieszanki mineralno-asfaltowej,
- wykaz ilości materiałów lub grubości wykonanej warstwy,
- pomiar spadku poprzecznego warstwy asfaltowej,
- pomiar równości warstwy asfaltowej (wg punktu 6.4.2.5),
- dokumentacja działań podejmowanych celem zapewnienia odpowiednich właściwości przeciwpoślizgowych (tam, gdzie wymagane),
- ocena wizualna jednorodności powierzchni warstwy,
- ocena wizualna jakości wykonania połączeń technologicznych.

Ponadto Wykonawca wykona badania kontrolne, których celem jest sprawdzenie, czy jakość materiałów budowlanych (mieszanek mineralno-asfaltowych i ich składników, lepiszczy i materiałów do uszczelnień itp.) oraz gotowej warstwy (wbudowane warstwy asfaltowe, połączenia itp.) spełniają wymagania określone w kontrakcie. Wyniki tych badań są podstawą odbioru. Pobieraniem próbek i wykonaniem badań na miejscu budowy zajmuje się Wykonawcy w obecności Inżyniera. Badania odbywają się również wtedy, gdy Inżynier zostanie w porę powiadomiony o ich terminie, jednak nie będzie przy nich obecny.

Rodzaj badań kontrolnych mieszanki mineralno-asfaltowej i wykonanej z niej warstwy podano w tablicy 4.

**Tablica 4. Rodzaj badań kontrolnych**

Lp.	Rodzaj badań
<b>1</b>	<b>Mieszanka mineralno-asfaltowa <sup>a)</sup></b>
1.1	- uziarnienie
1.2	- zawartość lepiszcza
1.3	- temperatura mięknięcia lepiszcza odzyskanego
1.4	- gęstość i zawartość wolnych przestrzeni
<b>2</b>	<b>Warstwa asfaltowa</b>
2.1	- wskaźnik zagęszczenia <sup>a)</sup>
2.2	- spadki poprzeczne
2.3	- równość podłużna i poprzeczna
2.4	- szerokość warstwy
2.5	- grubość lub ilość materiału



Lp.	Rodzaj badań
2.6	- zawartość wolnych przestrzeni <sup>a)</sup> - wytrzymałość na ścinanie (sczepność międzywarstwowa) <sup>a)</sup>
<sup>a)</sup> do każdej warstwy i na każde rozpoczęte 3000 m <sup>2</sup> nawierzchni jedna próbka; w razie potrzeby liczba próbek może zostać zwiększona (np. nawierzchnie dróg w terenie zabudowy)	

#### 6.3.4. Badania kontrolne dodatkowe

W przypadku uznania, że jeden z wyników badań kontrolnych nie jest reprezentatywny dla ocenianego odcinka budowy, Wykonawca ma prawo żądać przeprowadzenia badań kontrolnych dodatkowych. Inżynier i Wykonawca decydują wspólnie o miejscach pobierania próbek i wyznaczaniu odcinków częściowych ocenianego odcinka budowy. Jeżeli odcinek częściowy przyporządkowany do badań kontrolnych nie może być jednoznacznie i zgodnie wyznaczony, to odcinek ten nie powinien być mniejszy niż 20% ocenianego odcinka budowy.

Do odbioru uwzględniane są wyniki badań kontrolnych i badań kontrolnych dodatkowych do wyznaczonych odcinków częściowych.

Koszt badań kontrolnych dodatkowych zażądanych przez Wykonawcę ponosi Wykonawca.

### 6.4. Właściwości warstw i nawierzchni oraz dopuszczalne odchyłki

#### 6.4.1. Mieszanka mineralno-asfaltowa

##### 6.4.1.1. Uwagi ogólne

Na etapie oceny jakości wbudowanej mieszanki mineralno-asfaltowej podaje się wartości dopuszczalne i tolerancje, w których uwzględnia się: rozrzut występujący przy pobieraniu próbek, dokładność metod badań oraz odstępstwa uwarunkowane metodą pracy.

Właściwości materiałów należy oceniać na podstawie badań pobranych próbek mieszanki mineralno-asfaltowej przed wbudowaniem (wbudowanie oznacza wykonanie warstwy asfaltowej). Wyjątkowo dopuszcza się badania próbek pobranych z wykonanej warstwy asfaltowej.

##### 6.4.1.2. Temperatura mięknięcia lepiszcza odzyskanego

Temperatura mięknięcia lepiszcza (asfaltu) wyekstrahowanego z mieszanki mineralno-asfaltowej nie powinna przekraczać wartości dopuszczalnych podanych w tablicy 5.

**Tablica 5. Najwyższa temperatura mięknięcia wyekstrahowanego asfaltu drogowego**

Rodzaj	Temperatura mięknięcia, nie więcej niż [°C]
Asfalt drogowy	
50/70	63

##### 6.4.1.3. Zawartość lepiszcza

Zawartość rozpuszczalnego lepiszcza z każdej próbki pobranej z mieszanki mineralno-asfaltowej lub wyjątkowo próbki pobranej z nawierzchni nie może odbiegać od wartości projektowanej, z uwzględnieniem podanych dopuszczalnych odchyłek w zależności od liczby wyników badań z danego odcinka budowy (tablica 6). Do wyników badań nie zalicza się badań kontrolnych dodatkowych (punkt 6.3.4).

Na etapie kontroli bieżącej wbudowywanej mieszanki mineralno-asfaltowej ocena każdej próbki będzie odnoszona do wymagania, jak dla ilości próbek min.20.

Przy odbiorze ostatecznym dopuszczalne odchyłki odnoszą się do ilości wykonanych badań mieszanki mineralno-asfaltowej dla warstwy wiążącej i warstwy ścieralnej.

**Tablica 6. Dopuszczalne odchyłki pojedynczego wyniku badania i średniej arytmetycznej wyników badań zawartości lepiszcza rozpuszczalnego, [% (m/m)]**

Rodzaj mieszanki mineralno-asfaltowej	Liczba wyników badań					
	1	2	od 3 do 4	od 5 do 8 <sup>a)</sup>	od 9 do 19 <sup>a)</sup>	≥ 20
Mieszanka drobnoziarnista	± 0,5	± 0,45	± 0,40	± 0,40	± 0,35	± 0,30
a) dodatkowo dopuszcza się maksymalnie jeden wynik, spośród wyników badań wziętych do obliczenia średniej arytmetycznej, którego odchyłka jest większa od dopuszczalnej odchyłki dotyczącej średniej arytmetycznej, lecz nie przekracza dopuszczalnej odchyłki jak do pojedynczego wyniku badania						

**6.4.1.4. Uziarnienie**

Uziarnienie każdej próbki pobranej z luźnej mieszanki mineralno-asfaltowej nie może odbiegać od wartości projektowanej, z uwzględnieniem dopuszczalnych odchyłek, w zależności od liczby wyników badań z danego odcinka budowy. Wyniki badań nie uwzględniają badań kontrolnych dodatkowych (punkt 6.3.4).

W przypadku wymagań dotyczących uziarnienia, wyrażonych jako którekolwiek z:

- zawartość kruszywa o wymiarze < 0,063 mm,
- zawartość kruszywa o wymiarze < 0,125 mm,
- zawartość kruszywa drobnego o wymiarze od 0,063 mm do 2 mm,
- zawartość kruszywa grubego o wymiarze > 2 mm,
- zawartość ziaren grubych,

to żadna próbka nie może wykazywać uziarnienia odbiegającego o więcej niż wartość dopuszczalnych odchyłek podanych w tablicach 11 ÷ 15.

Wymagania dotyczące udziału kruszywa grubego, drobnego i wypełniacza powinny być spełnione jednocześnie.

Jeżeli w składzie mieszanki mineralno-asfaltowej określono dodatki kruszywa o szczególnych właściwościach, np. kruszywo rozjaśniające lub odporne na polerowanie, to dopuszczalna odchyłka zawartości tego kruszywa wynosi:

- ± 20% dla kruszywa grubego,
- ± 30% dla kruszywa drobnego.

Na etapie kontroli bieżącej wbudowywanej mieszanki mineralno-asfaltowej ocena każdej próbki będzie odnoszona do wymagania, jak dla ilości próbek min.20.

Przy odbiorze ostatecznym dopuszczalne odchyłki odnoszą się do ilości wykonanych badań mieszanki mineralno-asfaltowej dla warstwy wiążącej i warstwy ścieralnej.

**Tablica 7. Dopuszczalne odchyłki pojedynczego wyniku badania i średniej arytmetycznej wyników badań zawartości kruszywa o wymiarze < 0,063 mm, [% (m/m)]**

Rodzaj mieszanki mineralno-asfaltowej	Liczba wyników badań					
	1	2	od 3 do 4	od 5 do 8	od 9 do 19	≥ 20
Mieszanka drobnoziarnista	± 3,0	± 2,7	± 2,4	± 2,1	± 1,8	± 1,5

**Tablica 8. Dopuszczalne odchyłki pojedynczego wyniku badania i średniej arytmetycznej wyników badań zawartości kruszywa o wymiarze < 0,125 mm, [% (m/m)]**

Rodzaj mieszanki mineralno-asfaltowej	Liczba wyników badań					
	1	2	od 3 do 4	od 5 do 8	od 9 do 19	≥ 20
AC drobnoziarnista	± 4	± 3,6	± 3,3	± 2,9	± 2,5	± 2,0

**Tablica 9. Dopuszczalne odchyłki pojedynczego wyniku badania i średniej arytmetycznej wyników badań zawartości kruszywa drobnego o wymiarze od 0,063 mm do 2 mm, [% (m/m)]**

Rodzaj mieszanki mineralno-asfaltowej	Liczba wyników badań					
	1	2	od 3 do 4	od 5 do 8	od 9 do 19	≥ 20
AC	± 8	± 6,1	± 5,0	± 4,1	± 3,3	± 3,0

**Tablica 10. Dopuszczalne odchyłki pojedynczego wyniku badania i średniej arytmetycznej wyników badań zawartości kruszywa grubego o wymiarze > 2 mm, [% (m/m)]**

Rodzaj mieszanki mineralno-asfaltowej	Liczba wyników badań					
	1	2	od 3 do 4	od 5 do 8	od 9 do 19	≥ 20
AC	± 8	± 6,1	± 5,0	± 4,1	± 3,3	± 3,0

**Tablica 11. Dopuszczalne odchyłki pojedynczego wyniku badania i średniej arytmetycznej wyników badań zawartości ziaren grubych, [% (m/m)]**

Rodzaj mieszanki mineralno-asfaltowej	Liczba wyników badań					
	1	2	od 3 do 4	od 5 do 8	od 9 do 19	≥ 20
Mieszanka drobnoziarnista	-8, +5	-6,7; +4,7	-5,8; +4,5	-5,1; +4,3	-4,4; +4,1	± 4,0

**6.4.1.5. Zawartość wolnych przestrzeni**

Zawartość wolnych przestrzeni w próbce Marshalla pobranej z mieszanki mineralno-asfaltowej lub wyjątkowo powtórnie rozgrzanej próbki pobranej z nawierzchni, nie może wykroczyć poza wartości dopuszczalne podane w punkcie 5.2.

**6.4.2. Warstwa asfaltowa****6.4.2.1. Grubość warstwy oraz ilość materiału**

Grubość wykonanej warstwy oznaczona według PN-EN 12697-36 powinna być zgodna z dokumentacją projektową. Dopuszczalne odchyłki grubości warstwy : ±0,5cm.

**6.4.2.2. Wskaźnik zagęszczenia warstwy**

Zagęszczenie wykonanej warstwy, wyrażone wskaźnikiem zagęszczenia oraz zawartością wolnych przestrzeni, nie może przekraczać wartości dopuszczalnych podanych w tablicy 7. Dotyczy to każdego pojedynczego oznaczenia danej właściwości.

Określenie gęstości objętościowej należy wykonać według PN-EN 12697-6.

**6.4.2.3. Zawartość wolnych przestrzeni w nawierzchni**

Zawartość wolnych przestrzeni w próbce pobranej z nawierzchni nie może wykroczyć poza wartości dopuszczalne określone w tablicy 7.

**6.4.2.4. Spadki poprzeczne**

Spadki poprzeczne nawierzchni należy badać nie rzadziej niż co 20 m oraz w punktach głównych łuków poziomych.

Spadki poprzeczne powinny być zgodne z dokumentacją projektową , z tolerancją ± 0,5%.

**6.4.2.5. Równość podłużna i poprzeczna**

Pomiar równości podłużnej należy wykonać w środku każdego ocenianego pasa ruchu.

Do oceny równości podłużnej warstwy ścieralnej nawierzchni drogi klasy L należy stosować metodę z wykorzystaniem łaty 4-metrowej i klina lub metody równoważnej użyciu łaty i klina, mierząc maksymalną wysokość prześwitu pod łatą. Pomiar wykonuje się nie rzadziej niż co 10 m. Wymagana równość podłużna jest określona przez wartość odchylenia równości (prześwitu), które nie mogą przekraczać 6 mm.

Do oceny równości poprzecznej warstw nawierzchni dróg wszystkich klas technicznych należy stosować metodę z wykorzystaniem łaty 4-metrowej i klina lub metody równoważnej użyciu łaty i klina. Pomiar należy wykonywać w kierunku prostopadłym do osi jezdni, na każdym ocenianym pasie ruchu, nie rzadziej niż co 10 m. Wymagana równość poprzeczna jak dla równości podłużnej

#### 6.4.2.6. Wytrzymałość na ścinanie (szepność międzywarstwowa)

Kryteria szepności międzywarstwowej wg metody Leutnera w temperaturze +20°C przedstawiono w tablicy 12:

**Tablica 12. Kryteria szepności międzywarstwowej wg metody Leutnera w temperaturze +20°C**

Połączenie warstw	Kryterium szepności międzywarstwowej
Ścieralna-wiążąca	1,0 MPa
Wiążąca-podbudowa	0,7 MPa
Podbudowa-podbudowa	0,6 MPa

#### 6.4.2.7. Pozostałe właściwości warstwy asfaltowej

Szerokość warstwy, mierzona 10 razy na 1 km każdej jezdni, nie może się różnić od szerokości projektowanej o więcej niż  $\pm 5$  cm.

Rzędne wysokościowe, mierzone co 10 m na prostych i co 10 m na osi podłużnej i krawężniach, powinny być zgodne z dokumentacją projektową z dopuszczalną tolerancją  $\pm 1$  cm, przy czym co najmniej 95% wykonanych pomiarów nie może przekraczać przedziału dopuszczalnych odchyleń.

Ukształtowanie osi w planie, mierzone co 100 m, nie powinny różnić się od dokumentacji projektowej o więcej niż  $\pm 5$  cm.

Złącza podłużne i poprzeczne, sprawdzone wizualnie, powinny być równe i związane, wykonane w linii prostej, równoległe lub prostopadłe do osi drogi. Przylegające warstwy powinny być w jednym poziomie.

Wygląd zewnętrzny warstwy, sprawdzony wizualnie, powinien być jednorodny, bez spękań, deformacji, plam i wykruszeń.

## 7. OBMIAR ROBÓT

### 7.1. Ogólne zasady obmiaru robót

Ogólne zasady obmiaru robót podano w ST D.00.00.00. „Wymagania ogólne” pkt. 7.

### 7.2. Jednostka obmiarowa

Jednostką obmiarową jest 1 m<sup>2</sup> (metr kwadratowy) wykonanej warstwy z betonu asfaltowego

## 8. ODBIÓR ROBÓT

### 8.1. Ogólne zasady odbioru robót

Wykonana warstwa podlega odbiorowi wg zasad określonych w ST D.00.00.00. „Wymagania ogólne” pkt. 8.

Roboty uznaje się za wykonane zgodnie z dokumentacją projektową, ST i wymaganiami Inżyniera, jeżeli wszystkie pomiary i badania z zachowaniem tolerancji wg pkt 6 dały wyniki pozytywne.

## 9. PODSTAWA PŁATNOŚCI

### 9.1. Ogólne ustalenia dotyczące podstawy płatności

Ogólne ustalenia dotyczące podstawy płatności podano w ST D.00.00.00. „Wymagania ogólne” pkt. 9.

### 9.2. Cena jednostki obmiarowej

Cena 1 m<sup>2</sup> wykonanej warstwy obejmuje:

- prace pomiarowe i roboty przygotowawcze,
- oznakowanie robót,
- koszt zapewnienia niezbędnych czynników produkcji,
- zakup i dostarczenie materiałów do wytwórni,
- opracowanie recepty laboratoryjnej wraz z przeprowadzeniem wymaganych badań,
- wykonanie odcinka próbnego z wykonaniem niezbędnych pomiarów i sprawdzeń,
- dostarczenie, ustawienie, rozebranie i odwiezienie prowadnic oraz innych materiałów i urządzeń pomocniczych,
- wytworzenie mieszanki mineralno-bitumicznej AC,
- transport mieszanki do miejsca wbudowania,
- oczyszczenie i skropienie podłoża
- posmarowanie lepiszczem krawędzi urządzeń obcych,
- rozłożenie i zagęszczenie mieszanki,
- wykonanie połączeń podłużnych i poprzecznych,
- obcięcie krawędzi i posmarowanie asfaltem,
- koszt utrzymania czystości na przylegających drogach
- przeprowadzenie pomiarów i badań laboratoryjnych, wymaganych w ST.

### 9.3. Sposób rozliczenia robót tymczasowych i prac towarzyszących

Cena wykonania robót określonych niniejszą ST obejmuje:

- roboty tymczasowe, które są potrzebne do wykonania robót podstawowych, ale nie są przekazywane Zamawiającemu i są usuwane po wykonaniu robót podstawowych,
- prace towarzyszące, które są niezbędne do wykonania robót podstawowych, nie zaliczane do robót tymczasowych, jak geodezyjne wytyczenie robót itd.

## 10. PRZEPISY ZWIĄZANE

### 10.1. Normy

PN-EN 12591	Asfalty i produkty asfaltowe – Wymagania dla asfaltów drogowych
PN-EN 13043	Kruszywa do mieszanek bitumicznych i powierzchniowych utrwaleń stosowanych na drogach, lotniskach i innych powierzchniach przeznaczonych do ruchu
PN-EN 13108-1	Mieszanki mineralno-asfaltowe – Wymagania – Część 1: Beton asfaltowy
PN-EN 13108-21	Mieszanki mineralno-asfaltowe – Wymagania – Część 21: Zakładowa Kontrola Produkcji
PN-EN 13808	Asfalty i lepiscza asfaltowe – Zasady specyfikacji kationowych emulsji asfaltowych
PN-EN 14188-1	Wypełniacze złączy i zalewy – Część 1: Specyfikacja zalew na gorąco
PN-EN 14188-2	Wypełniacze złączy i zalewy – Część 1: Specyfikacja zalew na zimno

### 10.2. Wymagania techniczne

- 1 WT-1 2014 Kruszywa. Wymagania Techniczne Kruszywa do mieszanek mineralno-asfaltowych i powierzchniowych utrwaleń na drogach krajowych.
- 2 WT-2 2014 Nawierzchnie asfaltowe. Nawierzchnie asfaltowe na drogach krajowych.
- 3 WT-3 2009 Emulsje asfaltowe. Kationowe emulsje asfaltowe na drogach publicznych.

### 10.3. Inne dokumenty

- 1 Rozporządzenie Ministra Transportu i Gospodarki Morskiej z dnia 2 marca 1999 r. w sprawie warunków technicznych, jakim powinny odpowiadać drogi publiczne i ich usytuowanie (Dz.U. Nr 43 z 1999 r., poz. 430).
- 2 Katalog typowych konstrukcji nawierzchni podatnych i półsztywnych, GDDP– IBDiM, 1997 r.

## **D.05.03.11 FREZOWANIE NAWIERZCHNI ASFALTOWYCH NA ZIMNO**

### **1. WSTĘP**

#### **1.1. Przedmiot ST**

Przedmiotem niniejszej Specyfikacji Technicznej są wymagania dotyczące wykonania i odbioru robót związanych z frezowaniem nawierzchni bitumicznych na zimno.

#### **1.2. Zakres stosowania ST**

Specyfikacje Techniczne stanowią część Dokumentów Przetargowych i Umowy i należy je stosować w zleceniu i wykonaniu Robót opisanych w podpunkcie 1.1.

#### **1.3. Zakres robót objętych ST**

Ustalenia zawarte w niniejszej specyfikacji dotyczą zasad prowadzenia robót związanych z wykonaniem frezowania na średnią gł. 4 cm.

#### **1.4. Określenie podstawowe**

1.4.1. Frezowanie nawierzchni asfaltowej na zimno - kontrolowany proces skrawania górnej warstwy nawierzchni asfaltowej, bez jej ogrzania, na określoną głębokość.

1.4.2. Pozostałe określenia są zgodne z obowiązującymi, odpowiednimi polskimi normami i z definicjami podanymi w ST D.00.00.00 „Wymagania ogólne” pkt 1.4.

#### **1.5. Ogólne wymagania dotyczące robót**

Wykonawca jest odpowiedzialny za jakość wykonania robót oraz za zgodność z Dokumentacją Projektową, ST i poleceniami Inspektora Nadzoru Inwestorskiego. Ogólne wymagania dotyczące robót podano w ST D.00.00.00 "Wymagania ogólne".

## **2. WYROBY BUDOWLANE**

Nie występują

### **3. SPRZĘT**

#### **3.1. Ogólne wymagania dotyczące sprzętu**

Ogólne wymagania dotyczące sprzętu podano w ST D.00.00.00 „Wymagania ogólne” pkt 3.

#### **3.2. Sprzęt do frezowania**

Należy stosować frezarki drogowe umożliwiające frezowanie nawierzchni asfaltowej na zimno na określoną głębokość.

Frezarka powinna być sterowana elektronicznie i zapewniać zachowanie wymaganej równości oraz pochyleń poprzecznych i podłużnych powierzchni po frezowaniu. Do małych robót (naprawy części jezdni) Inżynier może dopuścić frezarki sterowane mechanicznie.

Szerokość bębna frezującego powinna być dobrana zależnie od zakresu robót. Przy lokalnych naprawach szerokość bębna może być dostosowana do szerokości skrawanych elementów nawierzchni. Przy frezowaniu całej jezdni szerokość bębna skrawającego powinna być co najmniej równa 1200 m.

Przy dużych robotach frezarki muszą być wyposażone w przenośnik sfrezowanego materiału, podający go z jezdni na środki transportu.

Przy pracach prowadzonych w terenie zabudowanym frezarki muszą, a poza nimi powinny, być zaopatrzone w systemy odpylania. Za zgodą Inżyniera można dopuścić frezarki bez tego systemu:

- na drogach zamiejskich w obszarach niezabudowanych,
- na drogach miejskich, przy małym zakresie robót.

Wykonawca może używać tylko frezarki zaakceptowane przez Inżyniera. Wykonawca powinien przedstawić dane techniczne frezarek, a w przypadkach jakichkolwiek wątpliwości przeprowadzić demonstrację pracy frezarki, na własny koszt.

#### 4. TRANSPORT

##### 4.1. Ogólne wymagania dotyczące transportu

Ogólne wymagania dotyczące transportu podano w ST D.00.00.00 „Wymagania ogólne” pkt 4.

##### 4.2. Transport sfrezowanego materiału

Transport sfrezowanego materiału powinien być tak zorganizowany, aby zapewnić pracę frezarki bez postojów. Materiał może być wywożony dowolnymi środkami transportowymi.

#### 5. WYKONANIE ROBÓT

##### 5.1. Ogólne warunki wykonania robót.

Ogólne warunki robót podano w ST D.00.00.00 „Wymagania ogólne”.

##### 5.2. Wykonanie frezowania

Nawierzchnia powinna być frezowana do głębokości, szerokości i pochyleń zgodnych z dokumentacją projektową i SST.

Jeżeli ruch drogowy ma być dopuszczony po sfrezowanej części jezdni, to wówczas, ze względów bezpieczeństwa należy spełnić następujące warunki:

- należy usunąć ścięty materiał i oczyścić nawierzchnię,
- przy frezowaniu poszczególnych pasów ruchu, wysokość podłużnych pionowych krawędzi nie może przekraczać 40 mm,
- przy lokalnych naprawach polegających na sfrezowaniu nawierzchni przy linii krawężnika (ścieku) dopuszcza się większy uskok niż określono wyżej, ale przy głębokości większej od 75 mm wymaga on specjalnego oznakowania,
- krawędzie poprzeczne na zakończenie dnia roboczego powinny być klinowo ścięte.

#### 6. KONTROLA JAKOŚCI ROBÓT

##### 6.1. Ogólne zasady kontroli jakości robót

Ogólne zasady kontroli jakości robót podano w ST D.00.00.00 „Wymagania ogólne”.

##### 6.2. Częstotliwość oraz zakres pomiarów kontrolnych

###### 6.2.1. Minimalna częstotliwość pomiarów

Częstotliwość oraz zakres pomiarów dla nawierzchni frezowanej na zimno podano w tablicy 1.

Tablica 1. Częstotliwość oraz zakres pomiarów kontrolnych nawierzchni frezowanej na zimno

Lp.	Właściwość nawierzchni	Minimalna częstotliwość pomiarów
1	Równość podłużna	łatą 4-metrową co 20 metrów
2	Równość poprzeczna	łatą 4-metrową co 20 metrów
3	Spadki poprzeczne	co 50 m
4	Szerokość frezowania	co 50 m
5	Głębokość frezowania	na bieżąco, według SST

###### 6.2.2. Równość nawierzchni

Nierówności powierzchni po frezowaniu mierzone łatą 4-metrową zgodnie z BN-68/8931-04 [1] nie powinny przekraczać 6 mm.

###### 6.2.3. Spadki poprzeczne

Spadki poprzeczne nawierzchni po frezowaniu powinny być zgodne z dokumentacją projektową, z tolerancją  $\pm 0,5\%$ .



#### 6.2.4. Szerokość frezowania

Szerokość frezowania powinna odpowiadać szerokości określonej w dokumentacji projektowej z dokładnością  $\pm 5$  cm.

#### 6.2.5. Głębokość frezowania

Głębokość frezowania powinna odpowiadać głębokości określonej w dokumentacji projektowej z dokładnością  $\pm 5$  mm.

### 7. OBMIAR ROBÓT

Ogólne zasady obmiaru robót podano w ST D.00.00.00 „Wymagania ogólne”.  
Jednostką obmiarową jest m<sup>2</sup> (metr kwadratowy).

### 8. ODBIÓR ROBÓT

Ogólne zasady obmiaru robót podano w ST D.00.00.00 „Wymagania ogólne”.  
Roboty uznaje się za wykonane zgodnie z dokumentacją projektową, ST i wymaganiami Inspektora Nadzoru Inwestorskiego, jeśli wszystkie pomiary i badania z zachowaniem tolerancji wg pkt. 6 dały wyniki pozytywne.

### 9. PODSTAWA PŁATNOŚCI

Ogólne wymagania dotyczące płatności podano w ST D.00.00.00. „Wymagania ogólne”.

Cena wykonania 1 m<sup>2</sup> frezowania na zimno nawierzchni asfaltowej obejmuje:

- prace pomiarowe,
- oznakowanie robót,
- frezowanie,
- transport sfrezowanego materiału,

przeprowadzenie pomiarów wymaganych w specyfikacji technicznej



## **D.05.03.23 NAWIERZCHNIA Z KOSTKI BETONOWEJ BRUKOWEJ**

### **1. WSTĘP**

#### **1.1. Przedmiot ST**

Przedmiotem niniejszej Specyfikacji Technicznej są wymagania dotyczące wykonania i odbioru robót związanych z wykonaniem nawierzchni z kostki betonowej brukowej.

#### **1.2. Zakres stosowania ST**

Specyfikacja Techniczna stanowi obowiązującą podstawę opracowania ST stosowanej jako dokument przetargowy i kontraktowy przy zlecaniu i realizacji robót, które zostaną wykonane w ramach Kontraktu wymienionego w ST D.00.00.00 „Wymagania ogólne” pkt. 1.1

#### **1.3. Zakres robót objętych ST**

Ustalenia zawarte w niniejszej Specyfikacji Technicznej dotyczą zasad prowadzenia robót związanych z wykonaniem nawierzchni z kostki betonowej brukowej zgodnie z lokalizacją określoną w Dokumentacji Projektowej:

- betonowa kostka brukowa o gr. 8 koloru szarego,
- betonowa kostka brukowa o gr. 8 koloru szarego,
- betonowa kostka brukowa o gr. 6 koloru szarego,

#### **1.4. Określenia podstawowe**

**1.4.1. Betonowa kostka brukowa** - kształtka wytwarzania z betonu metodą wibroprasowania. Produkowana jest jako kształtka jednowarstwowa lub w dwóch warstwach połączonych ze sobą trwale w fazie produkcji.

**1.4.2.** Pozostałe określenia podane w niniejszej Specyfikacji Technicznej są zgodne z obowiązującymi polskimi normami i z definicjami podanymi w ST D.00.00.00 „Wymagania ogólne”.

#### **1.5. Ogólne wymagania dotyczące robót**

Ogólne wymagania dotyczące robót podano w ST D.00.00.00 „Wymagania ogólne”.

### **2. MATERIAŁY**

#### **2.1. Ogólne wymagania dotyczące materiałów**

Ogólne wymagania dotyczące materiałów podano w ST D.00.00.00 „Wymagania ogólne”.

#### **2.2. Materiały do wykonania nawierzchni z kostki betonowej brukowej**

Materiałami stosowanymi przy wykonaniu nawierzchni z kostki betonowej brukowej, według zasad niniejszej ST, są:

- betonowa kostka brukowa koloru szarego,
- betonowa kostka brukowa koloru czerwonego,
- piasek i cement na podsypkę,
- woda.

##### **2.2.1. Betonowa kostka brukowa**

Należy stosować kostki jednowarstwowe. Jeśli są barwione, to barwienie w całej objętości

Użyta przez Wykonawcę do wykonania nawierzchni betonowa kostka brukowa musi być produkowana zgodnie z PN-EN 1338 i wykazywać co najmniej poniższe minimalne parametry:

- kształtu i wymiarów – dopuszczalne odchyłki wg punktu 5.2 ww. normy,
- wyglądu zewnętrznego (aspektu wizualnego) – wg pkt.5.4 ww. normy,
- wytrzymałości na rozciąganie przy rozłupywaniu – zadawalająca wg pkt 5.3.3.3 ww. normy
  - o  $T_{\text{charakterystyczna}} \geq 3,6$  [MPa]
  - o  $T_{\text{min}} \geq$  żaden pojedynczy wynik nie powinien być mniejszy niż 2,9 [MPa] i nie powinien wykazywać obciążenia niszczącego mniejszego niż 250 N/mm długości rozłupania
- odporność na warunki atmosferyczne:
  - o nasiąkliwość – klasa 2 (B)
  - o odporność na zamrażanie/rozmarzanie z użyciem soli odładzających – klasa 3 (D)
  - o odporność na ścieranie – klasa 4 (I)

Kostka musi posiadać oznaczenie CE i deklarację zgodności producenta z uwzględnieniem powyższych wymagań.

Do wykonania nawierzchni będzie zastosowana betonowa kostka brukowa o grubości 80mm i 100mm.

### 2.2.2. Piasek

Piasek na podsypkę powinien odpowiadać wymaganiom podanym w tabeli 1.

**Tabela 1. Wymagania dla piasku wg PN-EN 13242**

Parametr	Wartość zalecana	Badanie wg
Uziarnienie (kategoria co najmniej)	$G_{F85}$	PN-EN 933-1
Tolerancje uziarnienia	$GT_{F20} / GT_{C20}$	
Zawartość pyłów (kategoria nie wyższa niż)	$f_{16}$	
Jakość pyłów (kategoria nie wyższa niż)	$MB_{F10}$	PN-EN 933-9
Kanciastość kruszyw drobnego (kategoria nie wyższa niż)	$E_{CS30}$	PN-EN 933-6
Grube zanieczyszczenia lekkie (kategoria nie wyższa niż)	$m_{LPC0,1}$	PN-EN 1744-1

### 2.2.3. Cement

Na podsypkę cementowo – piaskową i do wypełnienia spoin należy stosować cement portlandzki klasy 32,5 wg PN-EN 197-1:2002.

Badanie cementu należy wykonać zgodnie z PN-EN 196.

Przechowywanie cementu powinno odbywać się zgodnie z BN-88/6731-08.

W przypadku, gdy czas przechowywania cementu będzie dłuższy od trzech miesięcy, można go stosować za zgodą Inspektora Nadzoru Inwestorskiego tylko wtedy, gdy badania laboratoryjne wykażą jego przydatność do robót.

### 2.2.4. Woda

Woda nie powinna pochodzić ze źródeł nie zaakceptowanych przez Inżyniera i powinna odpowiadać wymaganiom normy PN-EN 1008.

## 3. SPRZĘT

### 3.1. Ogólne wymagania dotyczące sprzętu

Ogólne wymagania dotyczące sprzętu podano w ST D.00.00.00 „Wymagania ogólne”.

### **3.2. Sprzęt do wykonania nawierzchni z kostki**

Roboty będą wykonywane ręcznie i mechanicznie. Do zagęszczenia nawierzchni z kostki brukowej stosuje się wibratory płytowe z osłoną z tworzywa sztucznego.

## **4. TRANSPORT**

### **4.1. Ogólne wymagania dotyczące transportu**

Ogólne wymagania dotyczące transportu podano w ST D.00.00.00 „Wymagania ogólne”.

### **4.2. Transport materiałów**

#### **4.2.1. Transport betonowych kostek brukowych**

Uformowane w czasie produkcji kostki betonowe układane są warstwowo na palecie.

Po uzyskaniu wytrzymałości betonu min. 0,7 wytrzymałości projektowanej kostki przewożone są na stanowisko, gdzie specjalne urządzenie pakuje je w folię i spina taśmą stalową, co gwarantuje transport samochodami w nienaruszonym stanie.

Kostki betonowe można również przewozić samochodami na paletach transportowych producenta.

#### **4.2.2. Transport pozostałych materiałów**

Transport kruszywa wg ST D.04.00.00.

## **5. WYKONANIE ROBÓT**

### **5.1. Ogólne zasady wykonania robót**

Ogólne zasady wykonania robót podano w ST D.00.00.00 „Wymagania ogólne”.

### **5.2. Wykonanie nawierzchni z betonowej kostki brukowej**

#### **5.2.1. Wykonanie podsypki**

Na przygotowanej podbudowie ułożyć podsypkę cementowo – piaskową 1:4. Grubość podsypki po zagęszczeniu powinna zawierać się w granicach  $5\pm 1$  cm.

Podsypka powinna być zwilżona wodą, zagęszczona i wyprofilowana. Zagęszczenie podsypki powinno być tak wykonane, aby nie było widocznych śladów urządzenia zagęszczającego.

#### **5.2.2. Wykonanie obramowania**

Wykonanie obramowania z krawężników ułożonych na ławie betonowej zgodnie z Dokumentacją Projektową.

#### **5.2.3. Nawierzchnia z betonowej kostki brukowej**

Kostkę układa się na podsypce uprzednio wykonanej w taki sposób, aby szczeliny między kostkami wynosiły  $2 \div 3$  mm. Kostkę należy układać ok. 1,5 cm wyżej od projektowanej niwelety nawierzchni, gdyż w czasie wibrowania (ubijania) podsypka ulega zagęszczeniu.

Po ułożeniu kostki szczeliny należy wypełnić piaskiem (lub innym materiałem zaaprobowanym przez Inżyniera) a następnie zamieść powierzchnię ułożonych kostek przy użyciu szczotek ręcznych lub mechanicznych i przystąpić do ubijania nawierzchni chodnika.

Do ubijania wykonanej nawierzchni z kostek brukowych stosuje się wibratory płytowe z osłoną z tworzywa sztucznego dla ochrony kostek przed uszkodzeniem i zabrudzeniem. Wibrowanie należy prowadzić od krawędzi powierzchni ubijanej w kierunku środka i jednocześnie w kierunku poprzecznym kształtek.

Do zagęszczania nawierzchni z betonowych kostek brukowych nie wolno używać walca.  
Po ubiciu nawierzchni należy uzupełnić szczeliny materiałem do wypełnienia i zamieść nawierzchnię.

## **6. KONTROLA JAKOŚCI ROBÓT**

### **6.1. Ogólne zasady kontroli jakości robót**

Ogólne zasady kontroli jakości robót podano w ST D.00.00.00 „Wymagania ogólne”.

### **6.2. Badania przed przystąpieniem do robót**

Przed przystąpieniem do robót wykonawca powinien sprawdzić czy producent kostek brukowych posiada deklarację zgodności wyrobu wg pkt 2 niniejszej ST.

Niezależnie od posiadanej deklaracji zgodności Wykonawca powinien żądać od producenta oznakowywania wszystkich dostaw oznakowaniem CE.

Poza tym, przed przystąpieniem do robót Wykonawca sprawdza wyrób w zakresie wymagań podanych w pkt 2 i wyniki badań przedstawia Inżynierowi do akceptacji.

### **6.3. Badania w czasie robót**

#### **6.3.1. Sprawdzenie podłoża**

Sprawdzenie podłoża polega na stwierdzeniu ich zgodności z Dokumentacją Projektową i odpowiednimi ST.

#### **6.3.2. Sprawdzenie podsypki**

Sprawdzenie podsypki w zakresie grubości i wymaganych spadków poprzecznych i podłużnych polega na stwierdzeniu zgodności z Dokumentacją Projektową oraz niniejszą ST.

#### **6.3.3. Sprawdzenie wykonania nawierzchni**

Sprawdzenie prawidłowości wykonania nawierzchni z betonowych kostek brukowych polega na stwierdzeniu zgodności wykonania z Dokumentacją Projektową oraz wymaganiami wg pkt 5.2.3 niniejszej ST:

- pomiar szerokości spoin,
- sprawdzenie prawidłowości ubijania (wibrowania),
- sprawdzenie prawidłowości wypełnienia spoin.

### **6.4. Sprawdzenie cech geometrycznych nawierzchni**

Nierówności podłużne nawierzchni mierzone łąką lub planografem zgodnie z BN-68/8931-04 nie powinny przekraczać 0,8 cm.

Spadki poprzeczne nawierzchni powinny być zgodne z Dokumentacją Projektową z tolerancją  $\pm 0,5\%$ .

Różnice pomiędzy rzędnymi wykonanej nawierzchni i rzędnymi projektowanej niwelety nie powinny przekraczać  $\pm 1$  cm.

Szerokość nawierzchni nie może różnić się od szerokości projektowanej o więcej niż  $\pm 5$  cm.

Dopuszczalne odchyłki od projektowanej grubości podsypki nie powinny przekraczać  $\pm 1,0$  cm.

### **6.5. Częstotliwość pomiarów**

Częstotliwość pomiarów cech geometrycznych nawierzchni wymierzonych w pkt 6.4 powinna wynosić nie rzadziej niż 2 razy na 100 m<sup>2</sup> nawierzchni i w punktach charakterystycznych dla niwelety lub przekroju poprzecznego oraz wszędzie tam, gdzie poleci Inżynier.

## **7. OBMIAR ROBÓT**

## 7.1. Ogólne zasady obmiaru robót

Ogólne zasady obmiaru robót podano w ST D.00.00.00 „Wymagania ogólne”.

## 7.2. Jednostka obmiarowa

Jednostką obmiarową jest 1 m<sup>2</sup> (metr kwadratowy) wykonanej nawierzchni z kostki brukowej betonowej o grubości, kolorze i lokalizacji zgodnych z dokumentacją projektową.

## 8. ODBIÓR ROBÓT

### 8.1. Ogólne zasady odbioru robót

Ogólne zasady odbioru robót podano w ST D.00.00.00 „Wymagania ogólne”.

### 8.2. Odbiór robót zanikających i ulegających zakryciu

Odbiorowi robót zanikających i ulegających zakryciu podlega wykonanie podsypki.

## 9. PODSTAWA PŁATNOŚCI

### 9.1. Ogólne ustalenia dotyczące podstawy płatności

Ogólne ustalenia dotyczące podstawy płatności podano w ST D.00.00.00 „Wymagania ogólne”.

### 9.2. Cena jednostki obmiarowej

Cena 1 m<sup>2</sup> wykonania nawierzchni z kostki brukowej obejmuje:

- wytyczenie i prace pomiarowe,
- przygotowanie robót,
- zakup i dostarczenie potrzebnych materiałów na miejsce wbudowania,
- rozścielenie i zagęszczenie podsypki cementowo – piaskowej na przygotowanej podbudowie,
- ułożenie i ubicie kostki,
- wypełnienie spoin,
- pielęgnacja nawierzchni,
- przeprowadzenie wymaganych pomiarów i badań laboratoryjnych,
- inne roboty składające się na kompletne wykonanie zakresu robót przewidzianego w ST.

## 10. PRZEPISY ZWIĄZANE

### 10.1. Normy

- |   |                            |   |
|---|----------------------------|---|
| 1 | PN-B-06050:1999            | Geotechnika. Roboty ziemne. Wymagania ogólne  |
|   | PN-EN 1338:2005            | Betonowa kostka brukowa. Wymagania i metody badań   |
| 2 | PN-EN<br>1338:2005/AC:2007 | Poprawka do polskiej normy  |
| 3 | PN-EN 197-1:2002           | Cement. Część 1: Skład, wymagania i kryteria zgodności dotyczące cementów powszechnego użytku   |
| 4 | PN-EN 1008                 | Woda zarobowa do betonu. Specyfikacja pobierania próbek, badanie i ocena przydatności wody zarobowej do betonu, w tym wody odzyskanej z procesów produkcji betonu |
| 5 | PN-EN 13242                | Kruszywa do niezwiązanych i związanych hydraulicznie materiałów stosowanych w obiektach budowlanych i budownictwie drogowym                                       |





## **D.05.03.23a NAWIERZCHNIA CHODNIKA Z PŁYT WSKAŹNIKOWYCH**

### **1. Wstęp**

#### **1.1. Przedmiot ST**

Przedmiotem niniejszej Specyfikacji Technicznej są wymagania techniczne dotyczące wykonania i odbioru robót związanych z wykonaniem nawierzchni z płyt wskaźnikowych polimerobetonowych.

#### **1.2. Zakres stosowania ST**

Specyfikacje Techniczne stanowią część Dokumentów Przetargowych i Umowy i należy je stosować w zleceniu i wykonaniu Robót opisanych w podpunkcie 1.1.

#### **1.3. Zakres robót objętych ST**

Ustalenia zawarte w niniejszej Specyfikacji dotyczą wykonania opaski przed przejściami dla pieszych z płytek ostrzegawczych z polimerobetonu z wypustkami okrągłymi (bąblowe) na podsypce cementowo-piaskowej 1:4 grubości 5cm koloru żółtego,

#### **1.4. Określenia podstawowe**

**1.4.1.** Określenia podane w niniejszej ST są zgodne z obowiązującymi odpowiednimi normami.

**1.4.2.** Polimerobetonowe płytki wskaźnikowe - prefabrykowane elementy do wykonywania części nawierzchni przystanków komunikacji zbiorowej oraz przy przejściach dla pieszych posiadające specjalnie ukształtowaną powierzchnie w celu ułatwienia przemieszczania osób niewidomych i niedowidzących.

**1.4.3.** Płytki ostrzegawcze (bąblowe, z wypustkami). Prefabrykowane płyty polimerobetonowe ze specjalnie ukształtowaną górną powierzchnią stosowane w celu zasygnalizowania zmiany wydzielenia strefy decyzji. Służą do poinformowania osoby niedowidzącej, niewidomej, że należy podjąć decyzję albo o zmianie kierunku albo o zbliżaniu się do przejścia dla pieszych czy schodów.

**1.4.4.** Płytki kierunkowe (prowadzące). Prefabrykowane płyty polimerobetonowe ze specjalnie ukształtowaną górną powierzchnią, stosowane do wyznaczania krawędzi przejść dla pieszych, krawędzi peronów przystankowych oraz do ścieżek prowadzących dla osób niedowidzących i niewidomych.

#### **1.5. Ogólne wymagania dotyczące robót**

Wykonawca robót jest odpowiedzialny za jakość ich wykonania oraz za zgodność z dokumentacją projektową, ST i poleceniami Inspektora Nadzoru Inwestorskiego. Ogólne wymagania dotyczące robót podano w ST D.00.00.00. "Wymagania ogólne "

### **2. Wyroby budowlane**

Ogólne wymagania dotyczące wyrobów, ich pozyskiwania i składowania, podano w ST D.00.00.00 „Wymagania ogólne”

#### **2.1. Płyty wskaźnikowe - klasyfikacja**

##### **2.1.1. Typy**

W zależności od przeznaczenia rozróżnia się następujące typy płyt wskaźnikowych:

- **Płytki ostrzegawcze (z wypustkami)** płytki posiadają na górnej powierzchni wypustki (bąble). Wysokość wypustek 0,4 cm, wypustki mogą być w układzie trójkątnym lub prostokątnym

- **płytki kierunkowe (prowadzące, rowkowe)** płytki posiadają na górnej powierzchni rowki (żebra). Wysokość rowków (żeber) wynosi 0.45cm, rozstaw rowków (żeber) 3,8 cm. Rowki mogą być symetryczne lub asymetryczne

## 2.2. Płytki wskaźnikowe - wymagania techniczne

### 2.2.1. Kształt i wymiary

Kształt płytek i wymiary przedstawiono na rysunku 1. Dopuszczalne odchyłki wymiarów płytek wskaźnikowych podano w tablicy 2.

rys. 1. Wymiarowanie płytek

- a) płytki ostrzegawcze (z wypustkami)

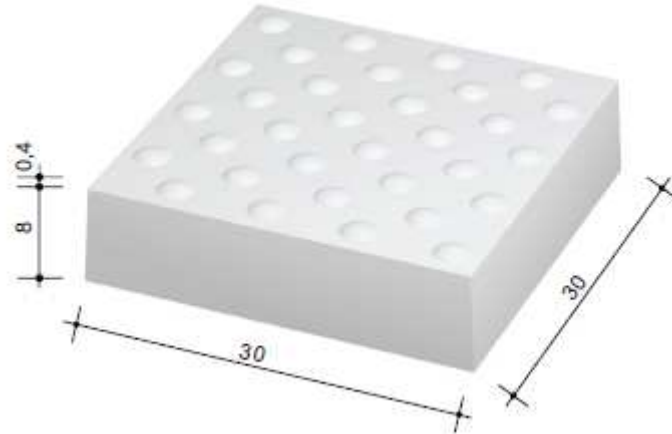

- b) Płytki kierunkowe (rowkowane) symetryczne

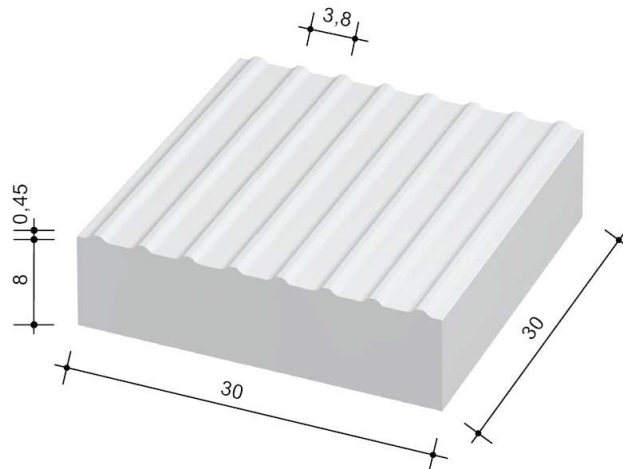

- a) Płytki kierunkowe (rowkowane) asymetryczne

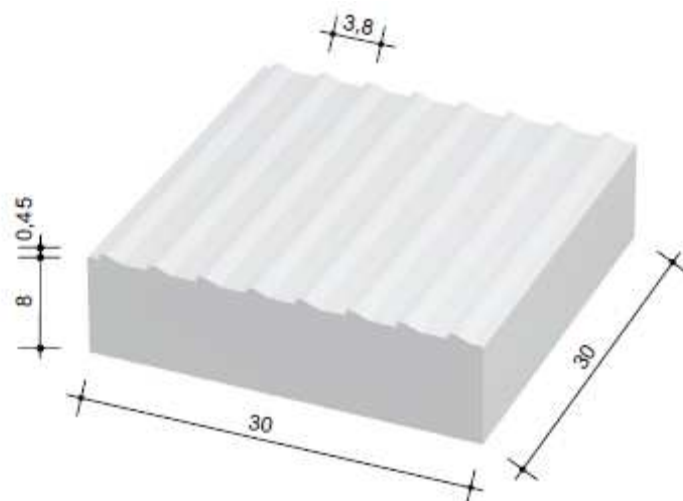

b)

Tablica 1. Dopuszczalne odchyłki wymiarów płytek wskaźnikowych

Wymiary nominalne płyt [mm]	Długość [mm]	Szerokość [mm]	Grubość [mm]
300 x 300	± 2	± 2	± 2
Różnica pomiędzy dwoma pomiarami długości szerokości i grubości tej samej płyty powinna być mniejsza od 3 mm			

Maksymalne różnice pomiędzy pomiarami dwóch przekątnych płytki nie powinny przekraczać wartości w tablicy 2.

Tablica 2. Maksymalne różnice między przekątnymi

Klasa	Znakowanie	Maksymalna różnica [mm]
2	K	3

Płyty wskaźnikowe powinny spełniać wymagania dotyczące odchyłek płaskości i pofalowania, zgodnie z tablicą 3.

Tablica 3. Maksymalne wypukłości i wklęsłości

Długość pomiarowa	Maksymalna wklęsłość	Maksymalna wypukłość
300	1,5	1,0
400	2,0	1,5

### 2.2.2. Dopuszczalne wady i uszkodzenia

Górna powierzchnia płytek wskaźnikowych powinna być oceniana zgodnie z załącznikiem J normy PN-EN 1339:2005/AC:2007 [1], nie powinna wykazywać wad, takich jak rysy lub odpryski o fakturze z formy lub zatartej Krawędzie elementów powinny być równe i proste

### 2.2.3. Wymagania techniczne

Wymagania techniczne stawiane płytka wskaźnikowym określa PN-EN 1339:2005/AC:2007 [1] w sposób przedstawiony w tablicy 4.

Tablica 4. Wymagania wobec płytek wskaźnikowych, ustalone w PN-EN 1339:2005/AC:2007 [1] do stosowania w warunkach kontaktu z solą odladzającą w warunkach mrozu.

1	Właściwości fizyczne i mechaniczne				
1.1	Odporność na zamrażanie/rozmarzanie z udziałem soli odladzających	D	Ubytek masy po badaniu: wartość średnia ≤ 1,0 kg/m <sup>2</sup> , przy czym każdy pojedynczy wynik < 1,5 kg/m <sup>2</sup>		
1.2	Wytrzymałość na zginanie (Klasa wytrzymałości ustalona w dokumentacji projektowej lub przez	T	Klasa wytr. 2	Charakterystyczna wytrzymałość, MPa 4,0	Każdy pojedynczy wynik, MPa > 3,2

	Inżyniera)										
1.3	Trwałość ze względu na wytrzymałość	F	Płytki mają zadawalającą trwałość (wytrzymałość) jeśli spełnione są wymagania pkt-u 1.2 oraz poddawane są normalnej konserwacji								
1.4	Odporność na ścieranie (Klasa odporności ustalona w dokumentacji projektowej lub przez Inżyniera)	I	<table border="1"> <tr> <th rowspan="2">Klasa odporności</th> <th colspan="2">Odporność przy pomiarze na tarczy</th> </tr> <tr> <th>szerokiej ścierniej, wg zał. G normy – badanie odstawowe</th> <th>Böhmege, wg zał. H normy – badanie alternatywne</th> </tr> <tr> <td>3</td> <td>≤ 23 mm</td> <td>≤ 20 000 mm<sup>3</sup>/5000 mm<sup>2</sup></td> </tr> </table>	Klasa odporności	Odporność przy pomiarze na tarczy		szerokiej ścierniej, wg zał. G normy – badanie odstawowe	Böhmege, wg zał. H normy – badanie alternatywne	3	≤ 23 mm	≤ 20 000 mm <sup>3</sup> /5000 mm <sup>2</sup>
			Klasa odporności		Odporność przy pomiarze na tarczy						
szerokiej ścierniej, wg zał. G normy – badanie odstawowe	Böhmege, wg zał. H normy – badanie alternatywne										
3	≤ 23 mm	≤ 20 000 mm <sup>3</sup> /5000 mm <sup>2</sup>									
1.5	Odporność na poślizg/poślizgnięcie	I	Płytki wskaźnikowe wykazują zadowalającą odporność na poślizg/poślizgnięcie pod warunkiem, że ich górna powierzchnia nie była szlifowana i/lub polerowana w celu uzyskania bardzo gładkiej powierzchni. Jeżeli wyjątkowo wymagane jest podanie wartości odporności na poślizg/poślizgnięcie, to należy zastosować metodę badania opisaną w załączniku I normy PN-EN 1339:2005 i zadeklarować wartość minimalną odporności na poślizg/poślizgnięcie. Jeżeli powierzchnia płyt zawiera nierówności, jest rowkowana, lub ma inne cechy uniemożliwiające wykonanie badania za pomocą wahadłowego przyrządu do badania tarcia, to przyjmuje się, że wyrób spełnia wymagania bez konieczności przeprowadzenia badania								
1.6	Siła niszcząca	110	<table border="1"> <tr> <th>Charakterystyczne obciążenie niszczące [kN]</th> <th>Minimalne obciążenie niszczące [kN]</th> </tr> <tr> <td>11</td> <td>8,8</td> </tr> </table>	Charakterystyczne obciążenie niszczące [kN]	Minimalne obciążenie niszczące [kN]	11	8,8				
			Charakterystyczne obciążenie niszczące [kN]	Minimalne obciążenie niszczące [kN]							
11	8,8										

#### 2.2.4. Składowanie

Płytki chodnikowe wskaźnikowe powinny być składowane rębem lub na płask, płaszczyznami górnymi ku sobie, na podłożu wyrównanym i odwodnionym. Płytki należy ustawiać na podkładkach drewnianych oraz zabezpieczać krawędzie przed uszkodzeniem przekładkami drewnianymi. Płytki dostarczane na budowę powinny być na paletach drewnianych zamocowane tak aby uniemożliwić przesuw i możliwość uszkodzenia podczas transportu

#### 2.2.5. Beton i jego składniki

##### 2.2.5.1. Beton do produkcji płytek

Do produkcji płytek wskaźnikowych należy stosować beton z dodatkiem polimerów wg PN-EN 206-1:2003 [2], klasy C 35/45. Polimerobeton użyty do produkcji płytek wskaźnikowych powinien charakteryzować się:

- nasiąkliwością, poniżej 1%,
- ścieralnością na tarczy Boehmege, dla gatunku 1: 0,1 mm, dla gatunku 2: 0,2 mm,
- mrozoodpornością i wodoszczelnością, zgodnie z normą PN-B-06250 [3].

##### 2.2.5.2. Cement

Cement stosowany do betonu powinien być cementem portlandzkim 52,5 spełniającego wymagania PN-EN 197-1:2002 [4]. Przechowywanie cementu powinno być zgodne z BN-6731-08:1988 [5].

##### 2.2.5.3. Kruszywo

Kruszywo do betonu powinno odpowiadać wymaganiom PN-EN 12620:2004 [6].

Kruszywo należy przechowywać w warunkach zabezpieczających je przed zanieczyszczeniem, zmieszaniem z kruszywami innych asortymentów, gatunków i marek.

##### 2.2.5.4. Woda

Woda zgodna z wymaganiami PN-EN 1008:2004 [7]. Bez badań laboratoryjnych można stosować wodociągową wodę pitną.

### 2.2.5.5. Dodatki

Polikarboksylan odpowiadający wymaganiom normy PN EN 934-2 [9]  
Glicerol odpowiadający wymaganiom certyfikatu KOMO 1511-08-L  
Pigment carbocrete (zawiesina węglowa) odpowiadający wymaganiom normy EN 12787

### 2.3 Piasek na podsypkę

Należy stosować piasek odpowiadający wymaganiom PN-EN 13242.  
Piasek użyty na podsypkę nie może zawierać domieszek gliny w ilościach przekraczających 5 %. Piasek do pielęgnacji wykonanego chodnika – należy użyć piasku opisanego wyżej.

### 2.3 Cement

Na podsypkę cementowo – piaskową i do wypełnienia spoin należy stosować cement portlandzki klasy 32,5 wg PN-EN 197-1:2002.

Badanie cementu należy wykonać zgodnie z PN-EN 196.

Przechowywanie cementu powinno odbywać się zgodnie z BN-88/6731-08.

W przypadku, gdy czas przechowywania cementu będzie dłuższy od trzech miesięcy, można go stosować za zgodą Inspektora Nadzoru Inwestorskiego tylko wtedy, gdy badania laboratoryjne wykażą jego przydatność do robót.

### 2.4 Woda

Należy stosować wodę odpowiadającą wymaganiom PN-EN 1008.

## 3. Sprzęt

### 3.1. Ogólne wymagania dotyczące sprzętu zapisano w ST D.-00.00.00

### 3.2. Do zagęszczenia nawierzchni stosuje się wibratory płytowe.

## 4. Transport

### 4.1. Ogólne wymagania dotyczące transportu zapisano w ST D.-00.00.00

4.2. Płyty chodnikowe betonowe mogą być przewożone dowolnymi środkami transportu, w przypadku płyt betonowych po osiągnięciu przez beton wytrzymałości minimum 0,7 wytrzymałości projektowanej. Płyty powinny być zabezpieczone przed przemieszczeniem się i uszkodzeniami w czasie transportu, a górna ich warstwa nie powinna wystawać poza ściany środka transportu więcej niż 1/3 wysokości tej płyty.

4.3. Piasek- może być przewożony dowolnymi środkami transportu zaakceptowanymi przez Inspektora Nadzoru Inwestorskiego. Podczas transportu i składowania należy zabezpieczyć różne asortymenty piasku przed zmieszaniem.

4.4. Transport cementu musi odbywać się w sposób chroniący go przed zawilgoceniem, zbrzyleniem i zanieczyszczeniem.

## 5. Wykonywanie robót

### 5.1. Ogólne warunki wykonania robót

Ogólne zasady wykonania robót podano w ST D.00.00.00 „Wymagania ogólne”.

### 5.2. Zakres wykonywanych robót

5.2.1. Zakup i transport materiałów przewidzianych wg punktu 2 niniejszej ST do wykonania nawierzchni kostki.

Miejsce pozyskania wyrobów niezbędnych do wykonania powyższych robót muszą uzyskać akceptację Inspektora Nadzoru Inwestorskiego.

5.2.2. Wyznaczenie geodezyjne odcinków wykonywanej nawierzchni.

Wykonawca dla własnych potrzeb ustali i zastabilizuje dodatkowe punkty sytuacyjno-wysokościowe, niezbędne do wykonania robót.

### **5.2.3. Oznakowanie prowadzonych robót**

Ogólne zasady wykonania oznakowania podano w ST D.00.00.00 „Wymagania ogólne”.

### **5.2.4. Wykonanie koryta pod chodnik**

Koryto wykonane w podłożu powinno być wyprofilowane zgodnie z projektowanymi spadkami podłużnymi i poprzecznymi oraz zgodnie z wymaganiami podanymi w ST D.04.01.01. Wskaźnik zagęszczenia koryta nie powinien być mniejszy niż 0,97 według normalnej metody Proctora.

### **5.2.5. Wykonanie podsypki cementowo-piaskowej**

Podsypka cementowo-piaskowa powinna być wykonana w proporcji 1:4 i rozścielona ręcznie w korycie oraz powinna być tak ubita aby stopa człowieka pozostawiała ledwie widoczny ślad. Grubość podsypki zapisano w pkt. 1.3.

Analogiczne są wymagania zagęszczania i grubości podsypki piaskowej. Konieczne jest rozścielenie podsypki na grubość większą niż docelowa po zagęszczeniu. Po rozłożeniu podsypka powinna być wyrównana.

### **5.2.6. Ułożenie płyt**

Płyty przy krawężnikach należy układać w taki sposób, aby ich górna krawędź znajdowała się powyżej górnej krawędzi krawężnika. Przy urządzeniach naziemnych uzbrojenia podziemnego płyty odpowiednio docięte należy układać w jednym poziomie, regulując wysokość urządzeń naziemnych do poziomu chodnika. Płyty na łukach muszą być przycinane. Płyty należy układać zgodnie ze wzorem wskazanym w dokumentacji projektowej. Płyty mogą być przycinane. Płyty na łukach o promieniu do 30 m powinny być układane w odcinkach prostych, łączących się przy użyciu trójkątów lub trapezów wykonanych z płyt odpowiednio docinanych. Wielkość trójkątów dostosować należy do szerokości chodnika i promienia łuku. Płytek nie należy zagęszczać płytami – dobijanie wykonać młotkiem brukarskim.

Zaleca się układanie płytek ze spoiną szer. do 3 mm. Po ułożeniu płytek, spoiny wypełnić drobnym piaskiem, lub miałem.

## **6. Kontrola jakości**

### **6.1. Ogólne zasady kontroli jakości robót podano w ST D.00.00.00 „Wymagania ogólne”.**

### **6.2. Badania przed przystąpieniem do robót**

Wykonawca sprawdza kostkę w zakresie wymagań zapisanych w pkt. 2.1.3. i 2.1.4. i ich wyniki przedstawi Inspektorowi Nadzoru Inwestorskiego.

**6.3. Sprawdzenie podsypki** w zakresie grubości oraz pochyłeń podłużnych i poprzecznych polega na stwierdzeniu zgodności z Dokumentacją Projektową.

### **6.4. Sprawdzenie wykonania nawierzchni**

Sprawdzenie wykonania nawierzchni polega na stwierdzeniu zgodności z Projektem i wymaganiami niniejszej ST w zakresie szerokości spoin, wypełnienia spoin, deseni i koloru.

### **6.5. Sprawdzenie cech geometrycznych nawierzchni**

Równość należy sprawdzać łatą 4m co najmniej raz na każde 150-300m<sup>2</sup> wykonanej nawierzchni i w miejscach wątpliwych, jednak nie rzadziej niż co 50m nawierzchni – dopuszczalny prześwit pod łatą 1,0cm.

Profil podłużny należy sprawdzać za pomocą niwelacji w punktach charakterystycznych, jednak nie rzadziej niż co 100m – odchylenia od projektu nie mogą przekraczać  $\pm 3$ cm.

Pochylenia poprzeczne należy sprawdzać co najmniej raz na 150 do 300m<sup>2</sup> i w miejscach wątpliwych, jednak nie rzadziej niż co 50m – dopuszczalne odchylenia  $\pm 0,3\%$ .

## 7. Obmiar robót

### 7.1. Ogólne zasady obmiaru robót

Ogólne zasady obmiaru podano w ST D.00.00.00 „Wymagania ogólne”.

### 7.2. Jednostka obmiarowa

Jednostką obmiarową jest  $m^2$  wykonanej i odebranej nawierzchni z płyt wskaźnikowych.

## 8. Odbiór robót

Ogólne zasady odbioru robót podano w ST D.00.00.00 „Wymagania ogólne”.

Roboty uznaje się za wykonane zgodnie z dokumentacją projektową, ST i wymaganiami Inspektora Nadzoru Inwestorskiego, jeżeli wszystkie pomiary i badania z zachowaniem tolerancji wg pkt. 6 dały wyniki pozytywne.

Odbiorowi robót zanikających i ulegających zakryciu podlegają:

- przygotowanie podłoża,
- wykonanie podsypki cementowo – piaskowej grubości 5cm,  
Zasady ich odbioru są określone w ST D.00.00.00 „Wymagania ogólne”.

## 9. Podstawa płatności

### 9.1. Ogólne ustalenia dotyczące podstawy płatności

Ogólne ustalenia dotyczące podstawy płatności podano w ST D.00.00.00.

Płatność za  $1m^2$  wykonanej nawierzchni należy przyjmować na podstawie obmiaru i dokumentów producenta wyrobów oraz oceny jakości wykonanych robót i wbudowanych wyrobów.

### 9.2. Cena jednostki obmiarowej

Cena wykonania  $1 m^2$  nawierzchni z brukowej kostki betonowej obejmuje:

- prace pomiarowe i roboty przygotowawcze,
- oznakowanie robót,
- zakup i dostarczenie wyrobów na miejsce wbudowania,
- wykonanie podsypki cementowo – piaskowej 1:4 lub piaskowej grubości 5cm,
- geodezyjne wyznaczenie nawierzchni,
- ułożenie i ubicie kostki,
- wypełnienie spoin zaprawą cementowo – piaskową i piaskiem,
- pielęgnacja wykonanych elementów,
- uporządkowanie miejsca prowadzenia robót,
- przeprowadzenie badań laboratoryjnych i pomiarów wymaganych w specyfikacji technicznej.

## 10. Przepisy związane

- |     |  |  |
|-----|--|--|
| 1.  | PN-EN 1338   | Betonowe kostki brukowe. Wymagania i metody badań.   |
| 2.  | PN-88/B-04481  | Grunty budowlane. Badania laboratoryjne gruntów.   |
| 3.  | PN-EN 13242  | Kruszywa do niezwiązanych i związanych hydraulicznie materiałów stosowanych w obiektach budowlanych i budownictwie drogowym. |
| 4.  | PN-EN 197-1  | Cement. Skład, wymagania i kryteria zgodności dotyczące cementów powszechnego użytku   |
| 5.  | BN-64/8845-01  | Chodniki z płyt betonowych. Warunki techniczne wykonania i odbioru.  |
| 6.  | BN-80/67775-03   | Prefabrykaty budowlane z betonu. Elementy nawierzchni dróg, ulic, parkingów i torowisk tramwajowych. Krawężniki i obrzeża    |
| 7.  | BN-68/8931-01  | Drogi samochodowe. Oznaczenie wskaźnika piaskowego   |
| 8.  | BN-68/8931-04  | Drogi samochodowe. Pomiar równości nawierzchni planografem i łąką  |
| 9.  | PN-EN 1008   | Woda zarobowa do betonów.  |
| 10. | Katalog Powtarzalnych Elementów Drogowych – Centralne Biuro Projektowo-Badawcze Dróg i Mostów. |  |





**D.07.01.01 OZNAKOWANIE POZIOME****1. WSTĘP****1.1. Przedmiot ST**

Przedmiotem niniejszej Specyfikacji Technicznej są wymagania dotyczące wykonania i odbioru robót związanych z wykonaniem oznakowania poziomego.

**1.2. Zakres stosowania ST**

Specyfikacja Techniczna jest stosowana jako dokument przetargowy i kontraktowy przy zlecaniu i realizacji robót wymienionych w punkcie 1.1.

**1.3. Zakres robót objętych ST**

Ustalenia zawarte w niniejszej Specyfikacji Technicznej dotyczą zasad prowadzenia robót związanych z wykonaniem oznakowania poziomego i obejmuje oznakowanie cienkowarstwowe stałe.

**1.4. Określenia podstawowe**

1.4.1. Oznakowanie poziome - znaki drogowe poziome, umieszczone na nawierzchni w postaci linii ciągłych lub przerywanych, pojedynczych lub podwójnych, strzałek, napisów, symboli oraz innych linii związanych z oznaczeniem określonych miejsc na tej nawierzchni.

- Oznakowanie poziome cienkowarstwowe – wykonane farbami o grubości warstwy 0.4–0.8 mm (mierzone na mokro).
- Oznakowanie poziome grubowarstwowe – wykonane przy użyciu mas chemoutwardzalnych na zimno oraz prefabrykatów o grubości warstwy 0.9 – 3.5 mm.

Dla linii strukturalnych i profilowanych grubość linii może wynosić 5 mm.

1.4.2. Farba – ciekły produkt, zawierający ciała stałe zdyspergowane w rozpuszczalniku organicznym lub wodzie, występujący w postaci jedno lub wieloskładnikowej. Nakładana pędzlem, wałkiem, przez natrysk lub każdą inną stosowną metodą, wytwarza kohezyjną powłokę w procesie odparowania rozpuszczalnika i/lub reakcji chemicznej.

1.4.3. Masa chemoutwardzalna – materiał stosowany do grubowarstwowego poziomego znakowania dróg, przeznaczony do wykonywania wszystkich rodzajów poziomych oznakowań dróg. Ze względu na trwałość oznakowania może być stosowany w miejscach często lub stale przejeżdżanych przez pojazdy.

1.4.4. Kulki szklane - materiał w postaci przezroczystych, kulistych cząstek szklanych do posypywania lub narzucania pod ciśnieniem na oznakowanie wykonane materiałami w stanie ciekłym, w celu uzyskania widzialności oznakowania w nocy przez odbicie powrotne padającej wiązki światła pojazdu w kierunku kierowcy. Kulki szklane są także składnikami materiałów grubowarstwowych.

1.4.5. Materiały prefabrykowane - materiały, które łączy się z powierzchnią drogi przez klejenie, wtapianie, wbudowanie lub w inny sposób. Zalicza się do nich taśmy.

1.4.6. Pozostałe określenia podane w niniejszej Specyfikacji Technicznej są zgodne z obowiązującymi odpowiednimi polskimi normami i z definicjami podanymi w ST D.00.00.00 „Wymagania ogólne”.

**1.5. Ogólne wymagania dotyczące robót**

Ogólne wymagania dotyczące robót podano w ST D.00.00.00 „Wymagania ogólne”.

**2. MATERIAŁY****2.1. Ogólne wymagania dotyczące materiałów**

Ogólne wymagania dotyczące materiałów, ich pozyskiwania i składowania podano w ST D.00.00.00 „Wymagania ogólne” pkt 2.

## 2.2. Materiały do wykonania oznakowania poziomego

Każdy materiał używany przez Wykonawcę do poziomego znakowania dróg musi posiadać Aprobate Techniczną dopuszczającą do stosowania materiałów w budownictwie drogowym i mostowym, wydaną przez IBDiM.

Wykonawca powinien przeprowadzić dodatkowe badania tych materiałów, które budzą wątpliwości jego lub Inżyniera co do jakości, w celu stwierdzenia czy odpowiadają one wymaganiom określonym w aprobacie technicznej.

Badania powinny być wykonane zgodnie z PN-EN 1871-2003 oraz „Warunkami technicznymi. Materiały do poziomego znakowania dróg. POD-97”

Materiałami stosowanymi przy wykonywaniu oznakowania poziomego zgodnie z niniejszą ST są:

- farba rozpuszczalnikowa, wodorocieńczalna
- masa chemoutwardzalna
- taśmy prefabrykowane,
- kulki szklane.

Wykonawca winien żądać od producenta, aby oznakowanie opakowań materiałów do poziomego oznakowania dróg było zgodne z PN-85/0-79252/2, a ponadto na każdym opakowaniu powinien być zamieszczony trwały napis zawierający:

- nazwę producenta
- masę brutto i netto
- numer partii i datę produkcji
- informację o klasie szkodliwości i klasie zagrożenia pożarowego
- informację, że wyrób posiada aprobatę techniczną IBDiM i jej numer
- ewentualne wskazówki dla użytkowników

Okres trwałości dla materiałów stosowanych przy wykonywaniu oznakowania poziomego wynosi odpowiednio:

- Oznakowanie cienkowarstwowe - 1 rok
- Oznakowanie grubowarstwowe - 5 lat (prefabrykowane 7 lat)

### 2.2.1. Materiały do znakowania cienkowarstwowego

Materiałami do znakowania cienkowarstwowego powinny być farby nakładane warstwą grubości 0,6mm (na mokro). Powinny to być ciekłe produkty zawierające ciała stałe rozproszone w organicznym rozpuszczalniku lub wodzie, które mogą występować w układach jedno- lub wieloskładnikowych.

Podczas nakładania farb, do znakowania cienkowarstwowego, na nawierzchnię pędzlem, wałkiem lub przez natrysk, powinny one tworzyć warstwę kohezyjną w procesie odparowania i/lub w procesie chemicznym.

Właściwości fizyczne materiałów do znakowania cienkowarstwowego określa aprobata techniczna IBDiM.

#### **Farby**

Farba winna spełniać wymagania PN-EN 1871 oraz Warunków Technicznych – POD-97 i powinna charakteryzować się następującymi parametrami:

#### - **Zawartość składników lotnych.**

Zawartość składników lotnych (rozpuszczalników organicznych) w materiałach do znakowania cienkowarstwowego nie może przekraczać 25% (m/m). Nie dopuszcza się stosowania materiałów zawierających rozpuszczalnik aromatyczny (jak np. toluen, ksylen, etylobenzen) w ilości większej niż 8%. Nie dopuszcza się stosowania materiałów zawierających benzen i rozpuszczalniki chlorowane.

#### - **Czas schnięcia.**

Za czas schnięcia przyjmuje się czas upływający między wykonaniem oznakowania a możliwością jego oddania do ruchu. Czas schnięcia nie może przekraczać czasu gwarantowanego przez producenta, jednak nie może być dłuższy jak 2 godziny.

### 2.2.2. Materiały do znakowania grubowarstwowego

Materiałami do znakowania grubowarstwowego powinny być materiały umożliwiające nakładanie ich warstwą grubości 3 mm ( strukturalne 5 mm), jak masy chemoutwardzalne oraz materiały prefabrykowane łączone z powierzchnią drogi poprzez wtapianie.

Masy chemoutwardzalne powinny być substancjami jedno-, dwu- lub trójskładnikowymi, mieszanymi ze sobą w proporcjach ustalonych przez producenta i nakładanymi na nawierzchnię z użyciem odpowiedniego sprzętu. Masy te powinny tworzyć powłokę, której spójność zapewnia jedynie reakcja chemiczna

Na liniach krawędziowych należy stosować oznakowanie grubowarstwowe strukturalne dające podczas najechania na linię powstanie efektu akustycznego, ostrzegające kierowcę, że zjechał poza pas ruchu.

Właściwości fizyczne materiałów do znakowania grubowarstwowego określa aprobatą techniczna IBDiM.

Taśmy prefabrykowane materiały wg PN-EN 1790, o wzmocnionej warstwie powierzchniowej koloru białego.

Muszą posiadać profilowaną wierzchnią powierzchnię (światła rowków pomiędzy wzniesieniami nie mogą być wypełnione mikrokulkami ani innymi cząstkami tworzącymi strukturę taśmy).

Właściwości fizyczne taśm prefabrykowanych i wykonanych z nich elementów prefabrykowanych określają aprobaty techniczne IBDiM.

### 2.2.3. Kulki szklane

Materiał ten powinien zapewniać widzialność w nocy poprzez odbicie powrotne w kierunku pojazdu wiązki światła wysyłanej przez reflektory pojazdu. Kulki szklane powinny charakteryzować się współczynnikiem załamania powyżej 1,50, wykazywać odporność na wodę, kwas solny, chlorek wapniowy i siarczek sodowy oraz zawierać nie więcej niż 20% kulek z defektami w przypadku kulek o maksymalnej średnicy poniżej 1 mm oraz 30 % w przypadku kulek o maksymalnej średnicy równej i większej niż 1 mm.

Wymagania i metody badań kulek szklanych podano w PN-EN 1423:2000

### 2.2.4. Punktowe elementy odblaskowe

Punktowym elementem odblaskowym powinna być naklejana, kotwiczona lub wbudowana w nawierzchnię płytka z materiału wytrzymującego przejazdów samochodowych, zawierająca element odblaskowy umieszczony w ten sposób, aby zapewniał widzialność w nocy, a także w czasie opadów deszczu wg PN-EN 1463-1:2000 .

Odbłyśnik, będący częścią punktowego elementu odblaskowego może być:

- szklany lub plastikowy w całości lub z dodatkową warstwą odbijającą znajdującą się na powierzchni nie wystawionej na zewnątrz i nie narażoną na przejeżdżanie pojazdów,
- plastikowy z warstwą zabezpieczającą przed ścieraniem, który może mieć warstwę odbijającą tylko w miejscu nie wystawionym na ruch i w którym powierzchnie wystawione na ruch są zabezpieczone warstwami odpornymi na ścieranie.

Profil punktowego elementu odblaskowego nie powinien mieć żadnych ostrych krawędzi od strony najeżdżanej przez pojazdy. Jeśli punktowy element odblaskowy jest wykonany z dwu lub więcej części, każda z nich powinna być usuwalna tylko za pomocą narzędzi polecanych przez producenta. Wysokość punktowego elementu nie może być większa od 25 mm. Barwa, w przypadku oznakowania trwałego, powinna być biała lub czerwona, zgodnie z załącznikiem nr 2 do rozporządzenia Ministra Infrastruktury .

Właściwości i wymagania dotyczące punktowych elementów odblaskowych określone są w normie zharmonizowanej i odpowiednich aprobaty technicznych.

## 2.3. Kontrola jakości

Wykonawca, jako odpowiedzialny za prawidłowe zamówienie i jakość stosowanych materiałów, prowadzi na swój koszt kontrolę ilościową i jakościową. Inżynier ma prawo dokonywać kontroli jakości materiałów.

## **2.4. Warunki składowania**

Materiały do poziomego oznakowania nawierzchni powinny zachowywać stałość swoich właściwości chemicznych i fizykochemicznych co najmniej w okresie 6 miesięcy składowania w warunkach określonych przez producenta.

Materiały do poziomego oznakowania dróg należy przechowywać w magazynach odpowiadających zaleceniom producenta, zabezpieczających je od napromieniowania słonecznego, opadów i w temperaturze:

- dla farb rozpuszczalnikowych od  $-5^{\circ}\text{C} \div 25^{\circ}\text{C}$ ,
- dla farb wodorozcieńczalnych od  $5^{\circ}\text{C} \div 40^{\circ}\text{C}$ ,
- dla pozostałych materiałów - poniżej  $40^{\circ}\text{C}$ .

w opakowaniach handlowych producenta.

## **3. SPRZĘT**

### **3.1. Ogólne wymagania dotyczące sprzętu**

Ogólne wymagania dotyczące sprzętu podano w ST D.00.00.00 „Wymagania ogólne”.

### **3.2. Sprzęt do wykonania oznakowania poziomego**

Znakowanie podłużne musi być wykonywane wyłącznie sprzętem mechanicznym. Znakowanie poprzeczne może być wykonywane przy użyciu szablonów.

Sprzęt musi być zintegrowany z systemem zmechanizowanego posypywania mikrokulkami szklanymi. Zestaw sprzętu powinien posiadać możliwość regulacji wydajności наносzonych materiałów oraz gwarantować równomierność ich podawania.

Do wykonania znakowania poziomego należy stosować następujący sprzęt, zaakceptowany przez Inżyniera:

- szczotki mechaniczne i ręczne,
- sprężarki,
- malowarki automatyczne,
- układarki mas chemoutwardzalnych oraz taśm prefabrykowanych,
- pistolet ręczny, wałek lub szczotka,
- sprzęt do usunięcia istniejącego oznakowania.

## **4. TRANSPORT**

### **4.1. Ogólne wymagania dotyczące transportu**

Ogólne wymagania dotyczące transportu podano w ST D.00.00.00 „Wymagania ogólne”.

### **4.2. Transport materiałów do oznakowania**

Materiały do oznakowania poziomego dróg należy przewozić w opakowaniach zapewniających szczelność, bezpieczny transport i zachowanie wymaganych właściwości materiałów. Pojemniki powinny być oznakowane zgodnie z normą PN-O-79252.

Farby rozpuszczalnikowe, rozpuszczalniki palne oraz farby i masy chemoutwardzalne należy transportować zgodnie z postanowieniami umowy międzynarodowej dla transportu drogowego materiałów palnych, klasy 3, oraz szczegółowymi zaleceniami zawartymi w karcie charakterystyki wyrobu sporządzonej przez producenta. Wyroby, wyżej wymienione, nie posiadające karty charakterystyki nie powinny być dopuszczone do transportu.

Pozostałe materiały do znakowania poziomego należy przewozić krytymi środkami transportowymi, chroniąc opakowania przed uszkodzeniem mechanicznym, zgodnie z PN-C-81400 oraz zgodnie z prawem przewozowym.

## **5. WYKONANIE ROBÓT**

### **5.1. Ogólne zasady wykonania robót**

Ogólne zasady wykonania robót podano w ST D.00.00.00 „Wymagania ogólne”.

### **5.2. Zakres wykonania robót**

#### **5.2.1. Przygotowanie podłoża**

Przed wykonaniem znakowania poziomego należy oczyścić powierzchnię nawierzchni malowanej z pyłu, kurzu, piasku, smarów, olejów i innych zanieczyszczeń, przy użyciu sprzętu wymienionego w SST i zaakceptowanego przez Inżyniera.

Powierzchnia nawierzchni przygotowana do wykonania oznakowania poziomego musi być czysta i sucha.

#### **5.2.2. Warunki atmosferyczne**

Wykonawca może rozpocząć roboty po stwierdzeniu, że warunki atmosferyczne w czasie wykonywania robót będą zgodne z warunkami określonymi dla odpowiedniego rodzaju materiału użytego do malowania. Temperatura powierzchni malowanej i powietrza powinna wynosić co najmniej 5°C, a wilgotność względna powietrza powinna być mniejsza od 85%.

#### **5.2.3. Przedznakowanie**

Przed przystąpieniem do wykonania oznakowania poziomego należy wykonać przedznakowanie, zgodnie z Dokumentacją Projektową i wskazaniem Inżyniera.

Do wykonania przedznakowania można stosować nietrwałą farbę, np. farbę silnie rozcieńczoną rozpuszczalnikiem. Zaleca się wykonywanie przedznakowania w postaci cienkich linii lub kropek. Początek i koniec znakowania należy zaznaczyć małą kreską poprzeczną.

#### **5.2.4. Wykonanie oznakowania**

##### **5.2.4.1. Wykonanie znakowania farbą**

Farbę do znakowania cienkowarstwowego należy po otwarciu opakowania wymieszać w czasie 2-4 min. Przed lub w czasie napełniania zbiornika malowarki zaleca się przecedzić farbę przez sito 0,6 mm. Nie wolno stosować do malowania mechanicznej farby, w której osad na dnie opakowania nie daje się całkowicie wymieszać lub na jej powierzchni znajduje się kożuch.

Farbę należy nakładać równomierną warstwą o grubości 0,6 mm (grubość na mokro bez kulek szklanych), zachowując wymiary i ostrość krawędzi. Grubość nanoszonej warstwy zaleca się kontrolować przy pomocy grzebienia pomiarowego na płycie szklanej lub metalowej podkładanej na drodze malowarki. Ilość farby zużyta w czasie prac, określona przez średnie zużycie na metr kwadratowy nie może się różnić od ilości ustalonej, więcej niż o 20%.

Wszystkie prace powinny być wykonane przy użyciu samojezdnej malowarki z automatycznym podziałem linii i posypywaniem kulkami szklanymi. W przypadku mniejszych prac, wielkość, wydajność i jakość sprzętu należy dostosować do zakresu i rozmiaru robót. Decyzję dotyczącą rodzaju sprzętu i sposobu wykonania znakowania podejmie Inżynier na wniosek Wykonawcy.

##### **5.2.4.2. Wykonanie znakowania masą chemoutwardzalną**

Wykonanie oznakowania powinno być zgodne z zaleceniami producenta materiałów. W przypadku mas chemoutwardzalnych wszystkie prace (linie krawędziowe, segregacyjne) powinny być wykonywane przy użyciu urządzeń samojezdnych z automatycznym podziałem linii.

Masę nakłada się warstwą o grubości 3,0 mm, linie krawędziowe strukturalne grubości 5,0mm.

Bezpośrednio po nałożeniu masy, w celu uzyskania odblaskowości w pierwszym miesiącu eksploatacji świeżą powłokę należy posypać mieszaniną odblaskową w ilości co najmniej 300 g/m<sup>2</sup>. Zalecane są mikrokule szklane refleksyjne 100 – 600 bez powłoki silikonowej spełniającej wymagania PN-EN 1423 oraz POD-97.

#### 5.2.4.3. Wykonanie znakowania materiałami prefabrykowanymi

Wykonanie oznakowania powinno być zgodne z zaleceniami producenta materiałów, a w przypadku ich braku lub niepełnych danych – zgodnie z poniższymi wskazaniem. Wykonanie oznakowania poziomego taśmą prefabrykowaną należy wykonywać równocześnie z wykonywaniem warstwy ścieralnej nawierzchni.

Taśma odblaskowa może być наносzona na nawierzchnię poprzez:

- wgniatanie w świeżo ułożoną warstwę ścieralną w temperaturze stygnięcia od 70°C do 30°C, przed ostatnim wałowaniem;
- klejenie w przypadku braku odpowiednich warunków do wgniatania taśmy.

#### 5.2.4.4. Wykonanie oznakowania drogi punktowymi elementami odblaskowymi

Wykonanie oznakowania powinno być zgodne z zaleceniami producenta materiałów.

Przy wykonywaniu oznakowania punktowymi elementami odblaskowymi należy zwracać szczególną uwagę na staranne mocowanie elementów do podłoża, od czego zależy trwałość wykonanego oznakowania.

Nie wolno zmieniać ustalonego przez producenta rodzaju kleju z uwagi na możliwość uzyskania różnej jego przyczepności do nawierzchni i do materiałów, z których wykonano punktowe elementy odblaskowe.

## 6. KONTROLA JAKOŚCI ROBÓT

### 6.1. Ogólne zasady kontroli jakości robót

Ogólne zasady kontroli jakości robót podano w ST D.00.00.00 „Wymagania ogólne”.

### 6.2. Kontrola jakości materiałów

Materiały do poziomego oznakowania będą posiadać stosowne Aprobaty Techniczne i deklaracje zgodności producenta.

### 6.3. Badania oznakowania poziomego

Oznakowanie poziome powinno charakteryzować się:

- dobrą widocznością w ciągu całej doby,
- wysokim współczynnikiem odblaskowości, również w warunkach dużej wilgotności, np. podczas opadów deszczu,
- zachowania minimalnych parametrów odblaskowości w całym okresie użytkowania,
- odpowiednią szorstkością zbliżoną do szorstkości nawierzchni, na której jest umieszczone,
- odpornością na ścieranie i zabrudzenie,
- szybką metodą aplikacji, uwzględniającą również wymogi ekologiczne.

*Oznakowanie poziome powinno spełniać szczegółowe warunki techniczne (załącznik nr 2) do Rozporządzenia Ministra Infrastruktury z dn. 03.07.2003 r. w sprawie szczegółowych warunków technicznych dla znaków i sygnałów drogowych oraz urządzeń bezpieczeństwa ruchu drogowego i warunków ich umieszczania na drogach (Dz. U. Nr 220, poz. 2181 z dn. 23.12.2003 r.)*

#### 6.3.1. Widzialność w dzień

Widzialność oznakowania w dzień jest określona współczynnikiem luminancji  $\beta$  i barwą oznakowania.

Pomiar współczynnika luminancji  $\beta$  powinien być określony wg PN-EN 1436 oraz POD-97.

Barwa oznakowania powinna być określona wg PN-EN 1436 przez współrzędne chromatyczności x i y, które dla suchego oznakowania powinny leżeć w obszarze zdefiniowanym przez cztery punkty narożne:

Punkt narożny		1	2	3	4
Oznakowanie białe:	x	0,355	0,305	0,285	0,335
	y	0,355	0,305	0,325	0,375

Pomiar współczynnika luminancji  $\beta$  może być zastąpiony pomiarem współczynnika luminancji w świetle rozproszonym  $Q_d$ , wg PN-EN 1436

Do określenia odbicia światła dziennego lub odbicia oświetlenia drogi od oznakowania stosuje się współczynnik luminancji w świetle rozproszonym  $Q_d$ .

$$Q_d = L/E,$$

gdzie:

$Q_d$  - współczynnik luminancji w świetle rozproszonym,  $\text{mcd m}^{-2} \text{lx}^{-1}$ ,

L - luminancja pola w świetle rozproszonym,  $\text{mcd/m}^2$ ,

E - oświetlenie płaszczyzny pola, lx.

Wartość współczynnika  $Q_d$  dla oznakowania nowego w ciągu 14 - 30 dni po wykonaniu powinna wynosić dla oznakowania świeżego:

- barwy białej, co najmniej  $130 \text{ mcd m}^{-2} \text{lx}^{-1}$  (nawierzchnie asfaltowe)

Wartość współczynnika  $Q_d$  powinna wynosić dla oznakowania eksploatowanego po 30 dniu od wykonania, w ciągu całego okresu użytkowania:

- barwy białej, co najmniej  $100 \text{ mcd m}^{-2} \text{lx}^{-1}$  (nawierzchnie asfaltowe)

Wartość współczynnika  $\beta$  dla farb i mas powinna wynosić dla oznakowania świeżego (od 14 do 30 dnia po wykonaniu):

- barwy białej, co najmniej 0,40 (klasa B3).

Wartość współczynnika  $\beta$  dla taśm prefabrykowanych: co najmniej 0,60 (klasa B5)

Wartość współczynnika  $\beta$  powinna wynosić po 30 dniu od wykonania dla całego okresu użytkowania oznakowania, barwy:

- białej co najmniej 0,30 (klasa B2).

### 6.3.2. Widzialność w nocy

Za miarę widzialności w nocy przyjęto powierzchniowy współczynnik odbłasku  $R_L$ , określany wg PN-EN 1436 z uwzględnieniem podziału na klasy.

Wartość współczynnika  $R_L$  powinna wynosić dla oznakowania nowego (w ciągu 14-30 dni po wykonaniu) w stanie suchym, barwy:

- białej, na drogach o prędkości  $\geq 100 \text{ km/h}$  lub o natężeniu ruchu  $> 2\,500$  pojazdów rzeczywistych na dobę na pas, co najmniej  $> 300 \text{ mcd m}^{-2} \text{lx}^{-1}$  dla taśm prefabrykowanych,  $> 250 \text{ mcd m}^{-2} \text{lx}^{-1}$  dla mas chemoutwardzalnych, klasa R5,
- białej, na pozostałych drogach, co najmniej  $200 \text{ mcd m}^{-2} \text{lx}^{-1}$ , klasa R4,

Wartość współczynnika  $R_L$  powinna wynosić dla oznakowania eksploatowanego w ciągu od 2 do 6 miesięcy po wykonaniu, barwy:

- białej, na drogach o prędkości  $\geq 100 \text{ km/h}$  lub o natężeniu ruchu  $> 2\,500$  pojazdów rzeczywistych na dobę na pas, co najmniej  $200 \text{ mcd m}^{-2} \text{lx}^{-1}$ , klasa R4,
- białej, na pozostałych drogach, co najmniej  $150 \text{ mcd m}^{-2} \text{lx}^{-1}$ , klasa R3,

Wartość współczynnika  $R_L$  powinna wynosić dla oznakowania eksploatowanego od 7 miesiąca po wykonaniu, barwy:

- białej, na drogach o prędkości  $\geq 100 \text{ km/h}$  lub o natężeniu ruchu  $> 2\,500$  pojazdów rzeczywistych na dobę na pas, co najmniej  $200 \text{ mcd m}^{-2} \text{lx}^{-1}$ , klasa R4 dla taśm prefabrykowanych, co najmniej
- $150 \text{ mcd m}^{-2} \text{lx}^{-1}$ , klasa R3 dla mas chemoutwardzalnych
- białej, na pozostałych drogach, co najmniej  $100 \text{ mcd m}^{-2} \text{lx}^{-1}$ , klasa R2,

Wartość współczynnika  $R_L$  powinna wynosić dla oznakowania profilowanego, nowego (w stanie wilgotnym) i eksploatowanego w okresie gwarancji wg PN-EN 1436, zmierzona od 14 do 30 dni po wykonaniu, barwy białej:

- nowego co najmniej  $50 \text{ mcd m}^{-2} \text{lx}^{-1}$ , klasa RW3,
- w okresie eksploatacji co najmniej  $35 \text{ mcd m}^{-2} \text{lx}^{-1}$ , klasa RW2.

Powyższe wymaganie dotyczy jedynie oznakowań profilowanych, takich jak oznakowanie strukturalne wykonywane masami termoplastycznymi w postaci np. poprzecznych wygarbień (baretek), drop-on-line itp.

Wykonywanie pomiarów na oznakowaniu ciągłym z naniesionymi wygarbieniami może być wykonywane tylko metodą dynamiczną. Pomiar aparatami ręcznymi jest albo niemożliwy albo obciążony dużym błędem.

Wykonywanie pomiarów odbłaskowości na pozostałych typach oznakowania strukturalnego z uwagi na jego niecałkowite i niejednorodne pokrycie powierzchni oznakowania, jest obarczone większym błędem niż na oznakowaniach pełnych. Dlatego podczas odbioru czy kontroli, należy przyjąć jako dopuszczalne wartości współczynnika odbłasku o 20% niższe od przyjętych w ST.

#### 6.3.3. Szorstkość oznakowania

Miarą szorstkości oznakowania jest wartość wskaźnika szorstkości SRT (Skid Resistance Tester) mierzona wahadłem angielskim, wg PN-EN 1436:2000 lub POD-97. Wartość SRT symuluje warunki, w których pojazd wyposażony w typowe opony hamuje z blokadą kół przy prędkości 50 km/h na mokrej nawierzchni.

Wymaga się, aby wartość wskaźnika szorstkości SRT wynosiła na oznakowaniu:

- świeżym, co najmniej 50 jednostek SRT,
- używanym, w ciągu całego okresu użytkowania, co najmniej 45 jednostek SRT.

#### 6.3.4. Trwałość oznakowania

Trwałość oznakowania oceniana jako stopień zużycia w 10-stopniowej skali LCPC określonej w POD-97 powinna wynosić po 12-miesięcznym okresie eksploatacji oznakowania co najmniej 6.

Trwałości oznakowania należy liczyć od czasu odebrania przez Inżyniera.

#### 6.3.5. Czas schnięcia oznakowania (wzgl. czas przejeźdności oznakowania)

Za czas schnięcia oznakowania przyjmuje się czas upływający między wykonaniem oznakowania a jego oddaniem do ruchu.

Czas schnięcia oznakowania nie powinien przekraczać czasu gwarantowanego przez producenta, z tym że nie może przekraczać 2 godzin wymalowań nocnych i 1 godziny w przypadku wymalowań dziennych.

Metoda oznaczenia czasu schnięcia musi być zgodna z POD-97.

#### 6.3.6. Grubość oznakowania

Grubość oznakowania, tj. podwyższenie ponad górną powierzchnię nawierzchni, powinna wynosić dla:

- oznakowania grubowarstwowego ( 3,0 mm, dla strukturalnego – 5 mm)
- oznakowania cienkowarstwowego (grubość na mokro bez kulek szklanych) 0.6 mm,

6.3.7. Badania wykonania znakowania poziomego z materiału grubowarstwowego i cienkowarstwowego  
Wykonawca wykonując znakowanie poziome z materiału grubowarstwowego i cienkowarstwowego przeprowadza przed rozpoczęciem każdej pracy oraz w czasie jej wykonywania, co najmniej raz dziennie, lub zgodnie z ustaleniem ST, następujące badania:

a) przed rozpoczęciem pracy:

- sprawdzenie oznakowania opakowań,
- wizualną ocenę stanu materiału, w zakresie jego jednorodności i widocznych wad,
- pomiar wilgotności względnej powietrza,
- pomiar temperatury powietrza i nawierzchni,
- badanie lepkości farby (cienkowarstwowej), wg POD-97,

b) w czasie wykonywania pracy:

- pomiar grubości warstwy oznakowania,
- pomiar czasu schnięcia, wg POD-97,
- wizualną ocenę równomierności rozłożenia kulek szklanych,
- pomiar poziomych wymiarów oznakowania, na zgodność z dokumentacją projektową i Rozporządzeniem Ministra Infrastruktury z dn. 03.07.2003 r. w sprawie szczegółowych warunków technicznych dla znaków i sygnałów drogowych oraz urządzeń bezpieczeństwa



ruchu drogowego i warunków ich umieszczania na drogach (Dz. U. Nr 220, poz. 2181 z dn. 23.12.2003 r.),

- wizualną ocenę równomierności skropienia (rozłożenia materiału) na całej szerokości linii,
- oznaczenia czasu przejeźdności, wg POD-97.

Po wykonaniu oznakowania Wykonawca przedstawi Inżynierowi wyniki badań o których mowa w pkt. 6.3.

#### 6.3.8. Badania wykonania oznakowania poziomego z zastosowaniem punktowych elementów odblaskowych

Wykonawca wykonując oznakowanie z prefabrykowanych elementów odblaskowych przeprowadza, co najmniej raz dziennie lub zgodnie z ustaleniem SST, następujące badania:

- sprawdzenie oznakowania opakowań,
- sprawdzenie rodzaju stosowanego kleju lub innych elementów mocujących, zgodnie z zaleceniami SST,
- wizualną ocenę stanu elementów, w zakresie ich kompletności i braku wad,
- temperatury powietrza i nawierzchni,
- pomiaru czasu oddania do ruchu,
- wizualną ocenę liniowości i kierunkowości przyklejenia elementów,
- równomierności przyklejenia elementów na całej długości linii,
- zgodności wykonania oznakowania z dokumentacją projektową i załącznikiem nr 2 do rozporządzenia Ministra Infrastruktury z 3 lipca 2003 r. [7].

Protokół z przeprowadzonych badań wraz z jedną próbką na blasze (300x250x0,8 mm) Wykonawca powinien przechować do czasu upływu okresu gwarancji.

W przypadku wątpliwości dotyczących wykonania oznakowania poziomego, Inżynier może zlecić wykonanie badań:

- widzialności w dzień,
- widzialności w nocy,
- szorstkości,

odpowiadających wymaganiom podanym w punkcie 6.3.1- 6.3.5 i wykonanych według metod określonych w *PN-EN 1436*. Jeżeli wyniki tych badań wykażą wadliwość wykonanego oznakowania to koszt badań ponosi Wykonawca, w przypadku przeciwnym - Zamawiający.

### 6.4. Tolerancje wymiarów oznakowania

#### 6.4.1. Tolerancje nowo wykonanego oznakowania

Tolerancje nowo wykonanego oznakowania poziomego, zgodnego z Dokumentacją Projektową i Rozporządzeniem Ministra Infrastruktury z dn. 03.07.2003 r. w sprawie szczegółowych warunków technicznych dla znaków i sygnałów drogowych oraz urządzeń bezpieczeństwa ruchu drogowego i warunków ich umieszczania na drogach (Dz. U. Nr 220, poz. 2181 z dn. 23.12.2003 r.) powinny odpowiadać następującym warunkom:

- szerokość linii może różnić się od wymaganej o  $\pm 5$  mm,
- długość linii może być mniejsza od wymaganej co najwyżej o 50 mm lub większa co najwyżej o 150 mm,
- dla linii przerywanych, długość cyklu składającego się z linii i przerwy nie może odbiegać od średniej liczonej z 10 kolejnych cykli o więcej niż  $\pm 50$  mm długości wymaganej,
- dla strzałek, liter i cyfr rozstaw punktów narożnikowych nie może mieć większej odchyłki od wymaganego wzoru niż  $\pm 50$  mm dla wymiaru długości i  $\pm 20$  mm dla wymiaru szerokości.

Przy wykonywaniu nowego oznakowania poziomego, spowodowanego zmianami organizacji ruchu, należy dokładnie usunąć zbędne stare oznakowanie.

#### 6.4.2. Tolerancje przy odnawianiu istniejącego oznakowania

Przy odnawianiu istniejącego oznakowania należy dążyć do pokrycia pełnej powierzchni istniejących znaków, przy zachowaniu dopuszczalnych tolerancji podanych w punkcie 6.4.1.

## 7. OBMIAR ROBÓT

### 7.1. Ogólne zasady obmiaru robót

Ogólne zasady obmiaru robót podano w ST D.00.00.00 „Wymagania ogólne”.

## 7.2. Rodzaje odbiorów

Jednostką obmiarową oznakowania poziomego jest 1 m<sup>2</sup> (metr kwadratowy) powierzchni naniesionych oznakowań w postaci:

- a) linii segregacyjnych,
- b) linii krawędziowych,
- c) strzałek,
- d) znaków poprzecznych,
- e) powierzchni wyłączonych z ruchu.

## 8. ODBIÓR ROBÓT

### 8.1. Ogólne zasady odbioru robót

Ogólne zasady odbioru robót podano w ST D.00.00.00 „Wymagania ogólne”.

Roboty uznaje się za wykonane zgodnie z dokumentacją projektową, ST i wymaganiami Inżyniera, jeżeli wszystkie pomiary i badania, z zachowaniem tolerancji wg pkt 6, dały wyniki pozytywne.

### 8.2. Rodzaje odbiorów

Odbiór oznakowania poziomego obejmuje:

- a) odbiór robót zanikających i ulegających zakryciu - oczyszczenie nawierzchni przed znakowaniem, przedznakowanie,
- b) odbiór ostateczny – wszystkie elementy robót objęte w niniejszej ST,
- c) odbiór pogwarancyjny oznakowania (po upływie okresu gwarancyjnego).

## 9. PODSTAWA PŁATNOŚCI

### 9.1. Ogólne ustalenia dotyczące podstawy płatności

Ogólne ustalenia dotyczące podstawy płatności podano w ST D.00.00.00 "Wymagania ogólne" pkt 9.

### 9.2. Cena jednostki obmiarowej

Cena 1 m<sup>2</sup> oznakowania poziomego wg jednostek obmiarowych w pkt. 7 a) do e) obejmuje:

- wytyczenie i prace pomiarowe,
- prace przygotowawcze i oznakowanie robót,
- zakup, przygotowanie i dostarczenie materiałów,
- oczyszczenie podłoża (nawierzchni),
- przedznakowanie,
- naniesienie na nawierzchnię drogi znaków o kształtach i wymiarach zgodnie z Dokumentacją Projektową, DU RP Nr 220 z dn. 23.12.2003 poz.2181 i ST,
- ochronę znaków przed zniszczeniem,
- badania kontrolne i pomiary,
- inne roboty składające się na kompletne wykonanie zakresu robót przewidzianego w ST.

## 10. PRZEPISY ZWIĄZANE

### 10.1. Normy

PN-C-81400	Wyroby lakierowe. Pakowanie, przechowywanie i transport
PN-O-79252	Opakowania transportowe z zawartością. Znaki i znakowanie. Wymagania podstawowe
PN-EN 1423	Materiały do poziomego oznakowania dróg Materiały do posypywania. Kulki szklane, kruszywo przeciwpoślizgowe i ich mieszaniny)

PN-EN 1436	Materiały do poziomego oznakowania dróg. Wymagania dotyczące poziomego oznakowania dróg
PN-EN 1871	Materiały do poziomego oznakowania dróg. Właściwości fizyczne
PN-EN 13036-4	Drogi samochodowe i lotniskowe – Metody badań – Część 4: Metoda pomiaru oporów poślizgu/poślizgnięcia na powierzchni: próba
PN-EN 1790	Materiały do poziomego oznakowania dróg. Prefabrykowane materiały do poziomego oznakowania dróg.

## **10.2. Inne dokumenty**

Rozporządzenie Ministra Infrastruktury z dnia 3.07.2003 r. W sprawie szczegółowych warunków technicznych dla znaków i sygnałów drogowych oraz urządzeń bezpieczeństwa ruchu drogowego i warunków ich umieszczania na drogach (DZU z 2003r Nr220, poz.2181).

Warunki Techniczne – POD-97

OST GDDKiA z 2006r D-07.01.01 Oznakowanie poziome

OST GDDKiA z 2006r D-07.01.01 Oznakowanie poziome



**D.07.02.01 OZNAKOWANIE PIONOWE****1. WSTĘP****1.1. Przedmiot ST**

Przedmiotem niniejszej Specyfikacji Technicznej (ST) są wymagania dotyczące wykonania i odbioru robót związanych z oznakowaniem pionowym.

**1.2. Zakres stosowania Specyfikacji Technicznej ST**

Specyfikacja Techniczna (ST) stosowana jest jako dokument przetargowy i kontraktowy przy zlecaniu i realizacji robót zgodnie z ST D.00.00.00 „Wymagania ogólne” pkt. 1.1.

**1.3. Zakres robót objętych Specyfikacjami Technicznymi ST**

Ustalenia zawarte w niniejszej specyfikacji mają zastosowanie przy wykonywaniu robót związanych z wykonywaniem i odbiorem robót związanych z montażem tarcz znaków oznakowania pionowego stosowanego na drogach w kategorii znaków A,B,C,D,E,F,G,T,U,W w postaci:

- znaków ostrzegawczych,
- znaków zakazu i nakazu,
- znaków informacyjnych,
- znaków kierunku i miejscowości,
- znaków uzupełniających.

Stosuje się pięć grup wielkości znaków ostrzegawczych, zakazu, nakazu, informacyjnych oraz kierunku i miejscowości, zgodnie ze „Szczegółowymi warunkami technicznymi dla znaków drogowych pionowych i warunków ich umieszczania na drogach” Zał. Nr 1 do Rozporządzenia Ministra Infrastruktury (Dz. U. z dnia 23 grudnia 2003 r).

**1.4. Określenia podstawowe**

Przyjmuje się następujące określenia podstawowe:

- 1.4.1. Znak pionowy** – znak wykonany w postaci tarczy lub tablicy z napisami albo symbolami, zwykle umieszczany na konstrukcji wsporczej.
- 1.4.2. Tarcza znaku** - element konstrukcyjny, na powierzchni, którego umieszczana jest treść znaku. Tarcza może być wykonana z różnych materiałów (stal, aluminium, tworzywa sztuczne itp.) jako jednolita lub składana
- 1.4.3. Lico znaku** - jest to przednia część znaku, wykonana z samoprzylepnej folii odblaskowej wraz z naniesioną treścią wykonaną techniką sitodruku, wyklejaną z folii odblaskowej lub wykonaną z transparentnych folii ploterowych. Lico znaku stosowane na drogach krajowych winno być wykonane z folii odblaskowych typu 1,2 lub mikropryzmatycznych stosownie do miejsca przeznaczenia danego znaku.
- 1.4.4. Znak nowy** - znak użytkowy (ustawiony na drodze) lub magazynowany w okresie do 3 miesięcy od daty produkcji.
- 1.4.5. Konstrukcja wsporcza znaku** – słup (słupy), wysięgniki, wsporniki itp. przystosowane do przenoszenia obciążeń zmiennych i stałych, na którym zamocowana jest tarcza znaku wraz z elementami służącymi do jej przymocowania ( śruby, zaciski, taśmy, uchwyty itp.)
- 1.4.6. Konstrukcja wsporcza z cechami pasywnego bezpieczeństwa** – konstrukcja wsporcza, która została zaprojektowana zgodnie z przepisami, obowiązującymi w normie PN-EN 12767 oraz zasadami wiedzy technicznej w sposób zapewniający spełnienie wymagań podstawowych w zakresie dotyczącym bezpieczeństwa konstrukcji, bezpieczeństwa użytkowania oraz warunków ochrony środowiska. Wymiary gabarytowe poszczególnych elementów, wykonane są zgodnie z dokumentacją techniczną jako zunifikowane i powtarzalne.

**1.4.7. Fundament** – element obiektu /tu stopa, płyta/, której zadaniem jest przeniesienie obciążeń z konstrukcji na podłoże gruntowe.

**1.4.8.** Pozostałe określenia podstawowe są zgodne z obowiązującymi, odpowiednimi polskimi normami i definicjami podanymi w ST D.00.00.00 „Wymagania ogólne” pkt.1.4.

## **1.5. Ogólne wymagania dotyczące robót**

Wykonawca robót jest odpowiedzialny za jakość ich wykonania oraz zgodność z poleceniami Inżyniera. Ogólne wymagania dotyczące robót podano w ST D.00.00.00 „Wymagania ogólne”, pkt.1.5.

## **2. MATERIAŁY**

### **2.1. Wymagania ogólne dotyczące materiałów**

Wymagania ogólne stosowania materiałów, ich pozyskania i składowania podano w ST D.00.00.00 „Wymagania ogólne”, pkt.2.

Znaki drogowe pionowe użyte przez Wykonawcę przy realizacji zamówienia, z przeznaczeniem do zastosowania w obiekcie budowlanym w sposób trwały, winny posiadać właściwości użytkowe umożliwiające prawidłowo zaprojektowanym i wykonanym obiektom budowlanym spełnienie wymagań podstawowych, o których mowa w art. 5 ust. 1 pkt. 1 ustawy z dnia 7 lipca 1994 r. prawo budowlane (Dz.U. Nr 89 poz. 414) i być wprowadzone do obrotu zgodnie z ustawą o wyrobach budowlanych z dnia 16 kwietnia 2004 r. (Dz.U. Nr 92, p, poz. 881) i rozporządzeniem Ministra Infrastruktury z dnia 11 sierpnia 2004 r. W sprawie deklarowania zgodności wyrobów budowlanych oraz sposobu znakowania ich znakiem budowlanym (Dz.U. Nr 198 poz. 2041). Zastrzeżenie powyższe uwzględniając art. 10 ustawy o wyrobach budowlanych z dnia 16 kwietnia 2004 r., nie dotyczy znaków kierunku i miejscowości wykonanych według indywidualnej dokumentacji technicznej, sporządzonej przez projektanta obiektu lub z nim uzgodnionej, dla których producent wydał oświadczenie, że zapewniono zgodność wyrobu budowlanego z tą dokumentacją oraz z przepisami.

Aprobata techniczna dla materiałów

Każdy materiał zastosowany do wykonania pionowego znaku drogowego i elementów montażowych, na który nie ma Polskiej Normy (PN) lub normy europejskiej musi posiadać certyfikat lub świadectwo dopuszczenia do stosowania w budownictwie lub aprobatę techniczną wydaną przez IBDiM. Montowane znaki muszą posiadać oznaczenie znakiem budowlanym B.

### **2.2. Materiały stosowane do fundamentów**

Fundamenty do zamocowania konstrukcji wsporczych dla znaków i tablic mogą być wykonane jako :

- prefabrykaty betonowe,
- z betonu wykonywanego „na mokro”,
- inne rozwiązania zaakceptowane przez Inżyniera.

Klasa betonu powinna być zgodna z Dokumentacją Projektową. Beton powinien odpowiadać wymaganiom PN-B-06250:1988.

Fundamenty do posadowienia konstrukcji powinny być wykonane z betonu klasy nie mniejszej niż B20. Konstrukcje betonowe i żelbetowe należy wykonać zgodnie z PN-B-03264:2002. Kotwy fundamentowe wykonane wg PN-B-03215:1998, należy osadzić w szablonie uniemożliwiającym ich wzajemne przemieszczenie podczas wykonywania stopy. Konstrukcję kotew należy połączyć w trwały sposób ze zbrojeniem nośnym stopy.

#### **2.3.1. Cement**

Cement stosowany do betonu powinien odpowiadać wymaganiom normy PN-EN 197.

#### **2.3.2. Kruszywo**

Kruszywo stosowane do betonu powinno odpowiadać wymaganiom normy PN-EN 12620. Zaleca się stosowanie kruszywa o marce nie niższej niż klasa betonu.

#### **2.3.3. Woda**

Woda stosowana do betonu powinna spełniać wymagania normy PN-EN 1008.

#### **2.3.4. Domieszki chemiczne**

Domieszki chemiczne do betonu mogą być stosowane, jeśli przewiduje je Dokumentacja Projektowa lub wskazania Inżyniera. Powinny wtedy odpowiadać wymaganiom PN-EN 480.

#### **2.3.5. Pręty zbrojenia**

Pręty zbrojenia w fundamentach z betonu zbrojonego powinny odpowiadać wymaganiom PN-B-06251.

### 2.3. Konstrukcje wsporcze znaków pionowych

#### 2.4.1. Charakterystyka ogólna konstrukcji

Konstrukcje wsporcze znaków pionowych i tablic należy wykonać zgodnie z Dokumentacją Projektową i ST, a w przypadku braku wystarczających ustaleń, zgodnie z propozycją Wykonawcy zaakceptowaną przez Inżyniera.

Konstrukcje wsporcze można wykonać z ocynkowanych rur lub kątowników względnie innych kształtowników, zaakceptowanych przez Inżyniera.

Wymiary i najważniejsze charakterystyki elementów konstrukcji wsporczej z rur i kątowników podano w tablicy 1 i 2.

Tablica 1 Rury stalowe okrągłe bez szwu walcowane na gorąco wg PN-H-74219

Średnica zewnętrzna mm	Grubość ścianki mm	Masa 1 m kg/m	Dopuszczalne odchyłki	
			Średnicy zewnętrznej	Grubości ścianki
44,5	od 2,6 do 11,0	od 2,69 do 9,09		
48,3	od 2,6 do 11,0	od 2,93 do 10,01		
51,0	od 2,6 do 12,5	od 3,10 do 11,9		
54,0	od 2,6 do 14,2	od 3,30 do 13,9		
57,0	od 2,9 do 14,2	od 3,87 do 15,0		
60,3	od 2,9 do 14,2	od 4,11 do 16,1		
63,5	od 2,9 do 16,0	od 4,33 do 18,7		
70,0	od 2,9 do 16,0	od 4,80 do 21,3		
76,1	od 2,9 do 20,0	od 5,24 do 27,7	± 1,25%	± 15%
82,5	od 3,2 do 20,0	od 6,26 do 30,8		
88,9	od 3,2 do 34,0	od 6,76 do 34,0		
101,6	od 3,6 do 20,0	od 8,70 do 40,2		
102,0	od 4,0 do 12,0	od 9,67 do 26,6		
108,0	od 3,6 do 20,0	od 9,27 do 43,4		
114,0	od 4,0 do 14,0	od 10,9 do 34,5		
114,3	od 3,6 do 20,0	od 9,83 do 46,5		
121,0	od 4,0 do 16,0	od 11,5 do 41,4		

Tablica 2 Kątowniki równoramienne wg PN-H-93401

Wymiary ramion mm	Grubość ramienia mm	Masa 1 m kątownika kg/m	Dopuszczalne odchyłki	
			Długość ramienia	Grubości ramion
40x40	od 4 do 5	od 2,42 do 2,97	± 1	± 0,4

45x45	od 4 do 5	od 2,74 do 3,38	$\pm 1$	$\pm 0,4$
50x50	od 4 do 6	od 3,06 do 4,47	$\pm 1,5$	$\pm 0,5$
60x60	od 5 do 8	od 4,57 do 7,09	$\pm 1,5$	$\pm 0,5$
65x65	od 6 do 9	od 5,91 do 8,62	$\pm 1,5$	$\pm 0,5$
75x75	od 5 do 9	od 5,76 do 10,00	$\pm 1,5$	$\pm 0,5$
80x80	od 6 do 10	od 7,34 do 11,90	$\pm 1,5$	$\pm 0,5$
90x90	od 6 do 11	od 8,30 do 14,70	$\pm 1,5$	$\pm 0,5$
100x100	od 8 do 12	od 12,20 do 17,80	$\pm 2$	$\pm 0,6$

#### 2.4.2. Rury

Rury powinny odpowiadać wymaganiom PN-H-74219, PN-H-74220 lub innej normy zaakceptowanej przez Inżyniera.

Powierzchnia zewnętrzna i wewnętrzna rur nie powinna wykazywać wad w postaci łusek, pęknięć, zwalцоваń i naderwań. Dopuszczalne są nieznaczne nierówności, pojedyncze rysy wynikające z procesu wytwarzania, mieszczące się w granicach dopuszczalnych odchyłek wymiarowych.

Końce rur powinny być obcięte równo i prostopadłe do osi rury. Pożądane jest, aby rury były dostarczane o długościach :

- dokładnych, zgodnie z zamówieniem; z dopuszczalną odchyłką  $\pm 10$  mm,
- wielokrotnych w stosunku do zamówionych długości dokładnych poniżej 3 m z nadstatkiem 5 mm na każde cięcie i z dopuszczalną odchyłką dla całej długości wielokrotnej, jak dla długości dokładnych.

Rury powinny być proste. Dopuszczalna miejscowa krzywizna nie powinna przekraczać 1,5 mm na 1 m długości rury.

Rury powinny być wykonane ze stali w gatunkach dopuszczonych przez normy (np. R55, R65, 18G2A) : PN-H-84023-07, PN-H-84018, PN-H-84019, PN-H-84030-02 lub inne normy.

Do ocynkowania rur stosuje się gatunek cynku Raf według PN-H-82200. Rury powinny być dostarczone bez opakowania w wiązkach lub luzem względnie w opakowaniu uzgodnionym z Zamawiającym. Rury powinny być cechowane indywidualnie (dotyczy średnic 31,8 mm i większych i grubości ścianek 3,2 mm i większych) lub na przywieszkach metalowych (dotyczy średnic i grubości mniejszych od wyżej wymienionych). Cechowanie na rurze lub przywieszce powinno, co najmniej obejmować : znak wytwórcy, znak stali i numer wytopu.

#### 2.4.3. Kształtowniki

Kształtowniki powinny odpowiadać wymaganiom PN-H-93010. Powierzchnia kształtownika powinna być charakterystyczna dla procesu walcowania i wolna od wad jak widoczne łuski, pęknięcia, zwalcowania i naderwania. Dopuszczalne są usunięte wady przez szlifowanie lub dłutowanie z tym, że obrobiona powierzchnia powinna mieć łagodne wycięcie i zaokrąglone brzegi, a grubość kształtownika nie może zmniejszyć się poza dopuszczalną dolną odchyłkę wymiarową dla kształtownika.

Kształtowniki powinny być obcięte prostopadłe do osi wzdłużnej kształtownika. Powierzchnia końców kształtownika nie powinna wykazywać rzadzisz, rozwarstwień, pęknięć i śladów jamy skurczowej widocznych nieuzbrojonym okiem.

Kształtowniki powinny być ze stali St3W lub St4W oraz mieć własności mechaniczne według PN-H-84020 – tablica 3 lub innej uzgodnionej stali i normy pomiędzy Zamawiającym i wytwórcą.

Kształtowniki mogą być dostarczone luzem lub w wiązkach z tym, że kształtowniki o masie do 25 kg/m dostarcza się tylko w wiązkach.

Tablica 3 Podstawowe własności kształtowników według PN-H-84020



Stal	Granica plastyczności, MPa, minimum dla wyrobów o grubości lub średnicy, w mm						Wytrzymałość na rozciąganie, MPa, dla wyrobów o grubości lub śred. w mm	
	do 40	od 40 do 65	od 65 do 80	od 80 do 100	od 100 do 150	od 150 do 200	do 100	od 100 do 200
St3W	225	215	205	205	195	185	od 360	od 340
St4W	265	255	245	235	225	215	do 490 od 420 do 550	do 490 od 400 do 550

#### 2.4.3. Elektrody lub drut spawalniczy

Jeśli Dokumentacja Projektowa, ST lub Inżynier przewidują wykonanie spawanych połączeń elementów, to elektroda powinna spełniać wymagania BN-82/4131-03 lub PN-M-69430, względnie innej uzgodnionej normy, a drut spawalniczy powinien spełniać wymagania PN-M-69420, odpowiednio dla spawania gazowego acetylenowo – tlenowego lub innego zaakceptowanego przez Inżyniera.

Średnica elektrody lub drutu powinna wynosić połowę grubości elementów łączonych lub 6 do 8 mm, gdy elementy łączone są grubsze niż 15 mm.

Powierzchnia elektrody lub drutu powinna być czysta i gładka, bez rdzy, zgorzeli, brudu lub smarów.

Do każdej partii elektrod lub drutów wytwórca powinien dostarczyć zaświadczenie, w którym podane są następujące wyniki badań : oględziny zewnętrzne, sprawdzenie wymiarów, sprawdzenie składu chemicznego, sprawdzenie wytrzymałości na rozciąganie, sprawdzenie pakowania oraz stwierdzenie zgodności własności elektrod lub drutów z normą.

Elektrody, druty i pręty powinny być przechowywane w suchych pomieszczeniach wolnych od czynników wywołujących korozję.

Konstrukcje wsporcze tablic należy wykonać zgodnie z dokumentacją projektową, a w przypadku braku wystarczających ustaleń Wykonawca przedstawi do akceptacji Inżynierowi propozycje konstrukcji dostosowanej do wymiarów tablic. Wymiary gabarytowe poszczególnych elementów, wykonane muszą być zgodnie z dokumentacją techniczną jako zunifikowane i powtarzalne ze stopu aluminium wg normy PN-EN 573-3:1998.

#### 2.4.4. Powłoki metalizacyjne cynkowe

Powłoka metalizacyjna cynkowa powinna być z cynku o czystości nie mniejszej niż 99,5% i odpowiadać wymaganiom BN-89/1076-02 (PN-EN 1179). Powierzchnia powłoki powinna być jednorodna pod względem ziarnistości. Nie może wykazywać widocznych wad jak rysy, pęknięcia, pęcherze lub odstawanie powłoki od podłoża.

Tablica 4 Minimalna grubość powłoki metalizacyjnej cynkowej narażonej na działanie korozji atmosferycznej według BN-89/1076-02

Agresywność korozyjna atmosfery według PN-H-04651	Minimalna grubość powłoki, $\mu\text{m}$ , przy wymaganej trwałości w latach	
	10	20
umiarkowana	120	160
ciężka	160 M	200 M
M – powłoka pokryta dwoma lub większą liczbą warstw powłoki malarskiej		

#### 2.4.5. Gwarancja producenta lub dostawcy na konstrukcję wsporczą

Producent lub dostawca każdej konstrukcji wsporczej zobowiązany jest do wydania gwarancji na okres trwałości znaku uzgodniony z odbiorcą. Przedmiotem gwarancji są właściwości techniczne oraz trwałość zabezpieczenia antykorozyjnego.

Producent lub dostawca konstrukcji winien określić ich trwałość oraz warunki gwarancji oraz udostępnić

na życzenie odbiorcy :

- instrukcje montażu konstrukcji,
- instrukcje utrzymania konstrukcji,
- dane szczegółowe o ewentualnych ograniczeniach w stosowaniu.

## 2.4. Tarcza znaku, tablicy

### 2.5.1. Trwałość materiałów na wpływy zewnętrzne

Materiały użyte na lico, tarcze znaków i tablic, elementy konstrukcyjne, a także na wykończenia znaku muszą wykazywać pełną odporność na oddziaływanie światła, zmian temperatur, wpływy atmosferyczne i występujące w normalnych warunkach oddziaływanie chemiczne (w tym korozję elektrochemiczną) – przez cały okres trwałości znaku, określony przez wytwórcę lub dostawcę.

### 2.5.2. Warunki gwarancyjne producenta lub dostawcy znaku

Producent lub dostawca znaku winien określić trwałość znaku oraz warunki gwarancji oraz udostępnić na życzenie odbiorcy:

- instrukcje montażu znaku,
- instrukcje utrzymania znaku,
- dane szczegółowe o ewentualnych ograniczeniach w stosowaniu.

### 2.5.3. Materiały do wykonania tarczy znaku

Tarcze tablic stalowych należy wykonać z blachy ocynkowanej ogniowo o grubości 1,5 mm. spełniającej normę PN-EN 10142+A1

Blacha winna być zabezpieczona przed korozją obustronnie powłoką cynku o grubości 275g/m<sup>2</sup>. Nie dopuszcza się stosowania stalowych tarcz tablic, zabezpieczonych przed korozją jedynie farbami antykorozyjnymi. Całą tarczę tablicy należy zabezpieczyć dodatkowo antykorozyjnie warstwą fosforanową, która zapewni dobrą przyczepność farby proszkowej oraz zapobiegnie procesowi korozji podpowłokowej. Tylną stronę tarczy należy pokryć warstwą lakieru proszkowego poliestrowego o grubości minimum 60 µm. Wymagana jest taka przyczepność lakieru do podłoża i jego elastyczność, aby przy zgięciu pomalowanej próbki pod kątem 90° i promieniu zagięcia 6 mm nie nastąpiło pęknięcie powłoki farby. Trwałość powłoki lakierniczej ma być nie mniejsza niż okres użytkowania znaku. Przed przystąpieniem do robót zarówno jakość materiału na powłoki tarczy znaków jak również doświadczenie podwykonawcy wykonującego oznakowanie winny uzyskać akceptację Zamawiającego.

Tarcze tablic aluminiowych należy wykonać z blachy aluminiowej grubości 2 mm spełniającej parametry normy EN-1050A/H18. W przypadku tablic wielkogabarytowych o powierzchni powyżej 5 m<sup>2</sup> grubość blachy powinna wynosić 2,5mm

### 2.5.4. Warunki wykonywania tarczy znaku

Tarcze znaków muszą być równe i gładkie - bez odkształceń płaszczyzny, w tym pofałdowań, wgłębi, nierówności.

Krawędzie tarczy znaków winny być usztywnione na pełnym obwodzie poprzez jej podwójne wywinicie bez nacięć na narożnikach, przy czym szerokość drugiego zagięcia prostopadłego względem pierwszego nie powinna być mniejsza niż 5 mm. Zniekształcenia krawędzi, powstałe po tłoczeniu i innych procesach technologicznych są niedopuszczalne.

Tarcze znaków winny posiadać profile konstrukcyjno – montażowe umieszczone w układzie poziomym służące do mocowania uchwytów. Nie dopuszcza się systemu montażowego polegającego na przewierceniu tarczy i lica znaku. Dopuszcza się możliwość stosowania innego systemu montażu tarcz na konstrukcjach wsporczych pod warunkiem uzyskania akceptacji ze strony Inżyniera

Tarcze tablic muszą być równe i gładkie - bez odkształceń płaszczyzny, w tym pofałdowań, wgłębi, nierówności.

Krawędzie tarczy muszą być równe i nieostre. Zniekształcenia krawędzi, powstałe po tłoczeniu i innych procesach technologicznych są niedopuszczalne.

Tarcze tablic stalowych winny być wzmocnione stalowymi profilami konstrukcyjno - montażowymi umieszczonymi w układzie poziomym Tarcze aluminiowych należy wyposażyć w poziome profile usztywniające wykonane z kształowników aluminiowych. Dla tablic wykonanych z folii odbłaskowych typu 2 oraz mikropryzmatycznych należy zastosować w celu zabezpieczenia lica profil opasający tablicę wykonany w formie ramy o min szerokości 40 mm Należy zastosować odpowiednio ramę z kształownika stalowego lub aluminiowego stosownie do rodzaju tarczy tablicy.

### 2.5.5. Folie odbłaskowe

Strony czołowe znaków zawierające ich treść (lico znaku) należy wykonać z materiałów odblaskowych typu 1, 2 lub pryzmatyczne (typ 3) zgodnie ze specyfikacją zamawiającego.

Folie odblaskowe po aplikacji na tarcze znaków muszą posiadać odpowiednie właściwości fotometryczne zachowując minimalne wartości gęstości powierzchniowej współczynnika odblasku w gwarantowanym przez producenta folii okresie trwałości, oraz pełne związanie folii z tarczą znaku przez cały ten okres. Niedopuszczalne są lokalne nie doklejenia, odklejenia lub odstawanie folii na jej powierzchni. Połączenie folii z tarczą powinno uniemożliwić odklejenie od tarczy bez jej zniszczenia. Okres trwałości znaku wykonanego przy użyciu folii powinien wynosić, co najmniej 7 lat dla lic wykonanych z folii typu 1 i 10 lat dla lic wykonanych z folii typu 2 i folii pryzmatycznych

Parametry fotometryczne jak i kształty symboli i rozmiary znaków winny być zgodne z Dz. U. RP, Zał. do nru 220, poz. 2181 z dnia 23 grudnia 2003 r.

Każdy powtarzalny symbol znaku oraz obwódki znaków trójkątnych, okrągłych, prostokątnych muszą być wykonane metodą sitodruku przy zastosowaniu farb transparentnych odpowiednich dla typu i rodzaju folii odblaskowych. Farby sitodrukowe muszą zapewnić odporność na działanie promieniowania UV i trwałość nie niższą niż trwałość użytej folii. Powstałe zacieki przy nanoszeniu farb transparentnych na odblaskową część znaku nie mogą być większe niż 0.3 mm w każdym kierunku. Powierzchnia lica znaku powinna być równa i gładka wolna od występowania lokalnych nierówności, pofałdowań lub przebarwienia koloru.

Dla tablic wykonanych folii odblaskowej typu 1 treści tablicy należy wykonać poprzez naklejenie na zaaplikowane w odpowiednim kolorze tło liter wyciętych wykrojnikami z folii typu 1, natomiast przy foliach typ 2 i pryzmatycznych treść tablicy należy wykonać z kolorowych transparentnych folii ploterowych poprzez wybranie liter i symboli stanowiących treść tablicy. Tak przygotowane lico tablicy należy nakleić na uprzednio wyklejoną powierzchnie tablicy białą folią odblaskową typu 2 lub pryzmatyczną w taki sposób, aby pod powierzchnią folii ploterowej nie powstały żadne pęcherze powietrzne, fałdy i nierówności aplikacji. Dla zapewnienia właściwej czytelności treści tablic w różnych warunkach atmosferycznych (przy dużych i szybko zmieniających się różnicach temperatur i wilgotności powietrza), na lica tablic należy dla wskazanych tablic nanieść dodatkową folię bezbarwną zmniejszającą współczynnik napięcia powierzchniowego. Folia ta musi być kompatybilna z użytymi pozostałymi materiałami służącymi do wykonania lica tablicy.

Wymagania dotyczące parametrów technicznych folii odblaskowych pryzmatycznych (typ 3) podano w tablicach 5, 6 i 7.

**Tablica 5.** Wymagania odnośnie współczynnika retrorefleksji (odblasku) dla folii pryzmatycznej (typ 3) (cd m<sup>-2</sup>lx<sup>-1</sup>)

R <sub>A</sub> (cd m <sup>-2</sup> lx <sup>-1</sup> ) β <sub>2</sub> = 0°, ε = 0°	α = 0.1°			α = 0.2°			α = 0.33°		
	β <sub>1</sub> =			β <sub>1</sub> =			β <sub>1</sub> =		
	5°	20°	30°	5°	20°	30°	5°	20°	30°
Biała	850	600	425	625	450	325	425	300	335
Żółta	550	390	275	400	290	210	275	195	145
Czerwona	170	120	85	125	90	65	85	60	45
Niebieska	55	40	28	40	30	20	28	20	15
Zielona	85	60	40	60	45	30	40	30	20

**Tablica 6.** Wymagania odnośnie współczynnika retrorefleksji (odblasku) dla folii pryzmatycznej (typ 3) (cd m<sup>-2</sup>lx<sup>-1</sup>)

R <sub>A</sub> (cd m <sup>-2</sup> lx <sup>-1</sup> ) β <sub>2</sub> = 0°, ε = 0°	α = 0.5°				α = 1.0°				α = 1.5°			
	β <sub>1</sub> =				β <sub>1</sub> =				β <sub>1</sub> =			
	5°	20°	30°	40°	5°	20°	30°	40°	5°	20°	30°	40°
Biała	320	240	160	80	120	90	60	30	32	24	16	8
Żółta	224	168	112	56	84	63	42	21	22	16,5	11	5,5
Czerwona	64	48	32	16	24	18	12	6	6,5	5	3	1,5
Niebieska	16	12	8	4	6	4,5	3	1,5	1,5	1	-	-
Zielona	32	24	16	8	12	9	6	3	3	2,5	1,5	1

**Tablica 7.** Współrzędne chromatyczności i współczynnik luminacji dla folii odblaskowej pryzmatycznej (typ 3)

Barwa	1		2		3		4		współcz. luminancji
	x	y	x	y	x	Y	x	y	$\beta$
Biała	0,305	0,315	0,335	0,345	0,325	0,355	0,295	0,325	$\geq 0,40$
Żółta	0,494	0,505	0,470	0,480	0,513	0,437	0,545	0,454	$\geq 0,24$
Czerwona	0,735	0,265	0,700	0,250	0,610	0,340	0,660	0,340	$\geq 0,03$
Zielona	0,110	0,415	0,170	0,415	0,170	0,500	0,110	0,500	$\geq 0,03$
Niebieska	0,130	0,090	0,160	0,090	0,160	0,140	0,130	0,140	$\geq 0,01$

Wymagania dotyczące parametrów technicznych folii odblaskowych typu 2 podano w tablicach 8 i 9.

**Tablica 8.** Wymagania odnośnie współczynnika retrorefleksji (odblasku) dla folii typu 2 ( $\text{cd m}^{-2}\text{lx}^{-1}$ )

Geometria pomiaru	Barwa							
	Kąt obserwacji $\alpha$	Kąt oświetlenia $\beta$	biała	żółta	czerwona	zielona	niebieska	pomarańczowa
0,2°	+5°	250	170	45	45	20	100	12
	+30°	150	100	25	25	11	60	8,5
	+40°	110	70	15	12	8	29	5
0,33°	+5°	180	122	25	21	14	65	8,5
	+30°	100	67	14	12	8	40	5
	+40°	95	64	13	11	7	20	3
2°	+5°	5	3	0,8	0,6	0,2	1,5	0,2
	+30°	2,5	1,5	0,4	0,3	0,1	0,9	0,2
	+40°	1,5	1	0,3	0,2	-	0,8	-

**Tablica 9.** Współrzędne chromatyczności i współczynnik luminacji dla folii odblaskowej typu 2

Barwa	Współrzędne punktów narożnych								Współczynnik luminacji $\beta$
	1		2		3		4		
	x	y	x	y	x	y	x	y	
Biała	0,355	0,355	0,305	0,305	0,285	0,325	0,335	0,375	$\geq 0,27$
Żółta	0,545	0,454	0,487	0,423	0,427	0,483	0,465	0,534	$\geq 0,16$
Pomarańczowa	0,610	0,390	0,535	0,375	0,506	0,404	0,570	0,429	$\geq 0,14$
Czerwona	0,735	0,265	0,674	0,236	0,569	0,341	0,655	0,345	$\geq 0,03$
Niebieska	0,078	0,171	0,150	0,220	0,210	0,160	0,137	0,038	$\geq 0,01$
Zielona	0,007	0,703	0,248	0,409	0,177	0,362	0,026	0,399	$\geq 0,03$
Brązowa	0,455	0,397	0,523	0,429	0,479	0,373	0,558	0,394	$\geq 0,03$
Szara	0,350	0,360	0,300	0,310	0,285	0,325	0,335	0,375	$\geq 0,12$

Symbole, kolorystyka, wymiary, wyokrąglenie naroży, wysokości liter powinny być ściśle zgodne z Załącznikiem 1 Rozporządzenia Ministra Infrastruktury z dn. 3 lipca 2003 r.

Wymagania dotyczące parametrów technicznych folii odblaskowych typu 1, podano w tablicach 10 i 11.

**Tablica 10.** Wymagania odnośnie współczynnika retrorefleksji (odblasku) dla folii typu 1 ( $\text{cd m}^{-2}\text{lx}^{-1}$ )

Geometria pomiaru	Barwa							
	Kąt obserwacji $\alpha$	Kąt oświetlenia $\beta$	biała	żółta	czerwona	zielona	niebieska	pomarańczowa
0,2°	+5°	70	50	14,5	9	4	25	1,0
	+30°	30	22	6	3,5	1,7	7	0,3
	+40°	10	7	2	1,5	0,5	2,2	0,1
0,33°	+5°	50	35	10	7	2	20	0,6
	+30°	24	16	4	3	1	4,5	0,2
	+40°	9	6	1,8	1,2	0,4	2,2	-
2°	+5°	5	3	0,8	0,6	0,2	1,2	-
	+30°	2,5	1,5	0,4	0,3	0,1	0,6	-

	+40°	1,5	1	0,3	0,2	-	0,4	-
--	------	-----	---	-----	-----	---	-----	---

**Tablica 11.** Współrzędne chromatyczności i współczynnik luminacji dla folii odblaskowej typu 1

Barwa	Współrzędne punktów narożnych								Współczynnik luminacji $\beta$
	1		2		3		4		
	x	y	x	y	x	y	x	y	
Biała	0,355	0,355	0,305	0,305	0,285	0,325	0,335	0,375	$\geq 0,35$
Żółta	0,545	0,454	0,487	0,423	0,427	0,483	0,465	0,534	$\geq 0,27$
Pomarańczowa	0,610	0,390	0,535	0,375	0,506	0,404	0,570	0,429	$\geq 0,15$
Czerwona	0,735	0,265	0,674	0,236	0,569	0,341	0,655	0,345	$\geq 0,05$
Niebieska	0,078	0,171	0,150	0,220	0,210	0,160	0,137	0,038	$\geq 0,01$
Zielona	0,007	0,703	0,248	0,409	0,177	0,362	0,026	0,399	$\geq 0,04$
Brazowa	0,455	0,397	0,523	0,429	0,479	0,373	0,558	0,394	$\geq 0,03$
Szara	0,350	0,360	0,300	0,310	0,285	0,325	0,335	0,375	$\geq 0,12$

**2.5. Materiały do montażu znaków**

Wszystkie ocynkowane łączniki metalowe przewidziane do mocowania między sobą elementów konstrukcji wsporczych znaków jak śruby listwy, wkręty, nakrętki itp. powinny być czyste, gładkie, bez pęknięć, naderwań, rozwarstwień i wypukłych karbów. Łączniki mogą być dostarczane w pudełkach tekturowych, pojemnikach blaszanych lub paletach w zależności od wielkości.

**2.6. FUNDAMENTY POD KONSTRUKCJE WSPORCZE**

Fundamenty dla zamocowania konstrukcji wsporczych znaków mogą być wykonywane jako:

- prefabrykaty betonowe,
- z betonu wykonywanego „na mokro”,
- z betonu zbrojonego,
- inne rozwiązania zaakceptowane przez Inżyniera.

Dla fundamentów Wykonawca opracuje i przedstawi Inżynierowi do zatwierdzenia dokumentację techniczną zgodną z obowiązującymi przepisami.

Fundamenty pod konstrukcje wsporcze oznakowania kierunkowego należy wykonać z betonu lub betonu zbrojonego klasy, co najmniej C16/20 wg PN-EN 206-1:2003. Zbrojenia stalowe należy wykonać zgodnie z normą PN-B-03264:1984. Wykonanie i osadzenie kotew fundamentowych należy wykonać zgodnie z normą PN-B-03215:1998. Posadowienie fundamentów należy wykonać na głębokość poniżej przemarzania gruntu.

Fundamenty należy wykonywać na warstwie wyrównawczej z chudego betonu wg PN-S-96013:1997, grubości min. 10cm.

Beton na fundament powinien spełniać dodatkowo poniższe warunki, wg PN-88/B-06250:

- nasiąkliwość  $\leq 5\%$ ,
- mrozoodporność F150.

**2.7. Przechowywanie i składowanie materiałów**

Wykonawca powinien zapewnić wszystkim materiałom warunki przechowywania i składowania zapewniające zachowanie ich jakości i przydatności do robót oraz zgodność z wymaganiami niniejszej ST. Odpowiedzialność za wady materiałów powstałe w czasie przechowywania i składowania ponosi Wykonawca.

Znaki powinny być przechowywane w pomieszczeniach suchych, z dala od materiałów działających korodująco i warunkach zabezpieczających przed zniszczeniem.

**2.8. Wymagania konstrukcyjne dla znaków i tablic**

Znaki i tablice powinny spełniać następujące wymagania normy PN-EN 12899-1 w zakresie podanym w tabeli:

Parametr	Wymaganie	Jednostka	Klasa wg PN-EN 12899-1
1	2	3	4
Wytrzymałość na obciążenie siłą naporu wiatru	$\geq 0,60$	kN·m <sup>2</sup>	WL2

Wytrzymałość na obciążenie skupione	$\geq 0,50$	kN	PL2
Chwilowe odkształcenie zginające	$\leq 25$	mm/m	TBD4
Chwilowe odkształcenie skrętne	$\leq 0,02$ $\leq 0,11$ $\leq 0,57$ $\leq 1,15$	stopień· m	TDT1 TDT3 TDT5 TDT6*
Odształcenie trwałe	20% odkształcenia chwilowego	mm/m lub stopień· m	-
*-klasę TDT3 stosuje się dla tablic na 2 lub więcej podporach, klasę TDT5 dla tablic na jednej podporze, klasę TDT1 dla tablic na konstrukcjach bramowych, klasę TDT6 dla tablic na konstrukcjach wysięgnikowych			

### 3. SPRZĘT

#### 3.1. Wymagania ogólne dotyczące sprzętu

Ogólne wymagania dotyczące stosowania sprzętu podano w ST DMU 00.00.00 „Wymagania ogólne” pkt. 3.

#### 3.2. Sprzęt do wykonania robót w terenie

Wykonawca przystępujący do wykonania oznakowania pionowego powinien wykazać się możliwością korzystania z następującego sprzętu sprawnego technicznie :

- koparek kołowych lub koparek gąsienicowych,
- betoniarek przewoźnych do wykonania fundamentów betonowych „na mokro”,
- środków transportowych do przewozu materiałów,
- agregatów prądotwórczych,
- dźwig lub samochód z HDS,
- podnośnik koszowy
- ewentualnie wiertnic do wykonywania dołów pod słupki w gruncie spoistym
- przewoźnych zbiorników na wodę,
- sprzętu spawalniczego, itp.

#### 3.3. Sprzęt do wykonania wymiany tarcz znaków i tablic

Wykonawca przystępujący do wykonania wymiany oznakowania pionowego powinien wykazać się możliwością korzystania z następującego sprzętu sprawnego technicznie:

- środków transportowych do przewozu materiałów,
- agregatów prądotwórczych
- sprzętu spawalniczego.

### 4. TRANSPORT

#### 4.1. Wymagania ogólne dotyczące transportu

Ogólne wymagania dotyczące stosowania transportu podano w ST DMU 00.00.00 „Wymagania ogólne” pkt. 4.

#### 4.2. Przewóz materiałów do znakowania pionowego

Transport znaków oraz elementów mocujących ( uchwyty, śruby, nakrętki itp.) powinien odbywać się środkami transportowymi w sposób uniemożliwiający ich przesuwania w czasie transportu i uszkodzenie.

Transport cementu powinien odbywać się zgodnie z BN-88/6731-08.

Prefabrykaty betonowe – do zamocowania konstrukcji wsporczych znaków, powinny być przewożone środkami transportowymi w warunkach zabezpieczających je przed uszkodzeniami. Rozmieszczenie ich na samochodzie powinno być symetrycznie.

## 5. WYKONANIE ROBÓT

### 5.1. Wymagania ogólne wykonania robót

Ogólne zasady wykonywania robót podano w ST D.00.00.00 „Wymagania ogólne” pkt. 5. Tablice winny być ustawiane zgodnie z Dz.U.RP, Załącznik do nru 220, poz 2181 z dnia 23 grudnia 2003 Szczegółowe warunki techniczne dla znaków i sygnałów drogowych oraz urządzeń bezpieczeństwa ruchu drogowego i warunki ich umieszczania na drogach ( załączniki nr 1-4 do rozporządzenia Ministra Infrastruktury z 3 lipca 2003.

### 5.2. Oznakowanie robót

Ogólne zasady oznakowania robót podano w ST D.00.00.00 Wymagania ogólne pkt 1.5.

### 5.3. Roboty przygotowawcze

Przed przystąpieniem do robót należy wyznaczyć:

- Lokalizację znaku, tj. jego pikietaż oraz odległość od krawędzi jezdni, krawędzi pobocza umocnionego lub pasa awaryjnego postoju.
- Wysokość elementów konstrukcji,
- Wysokość zamocowania znaku na konstrukcji wsporczej.

Punkty stabilizujące miejsca ustawienia znaków należy zabezpieczyć w taki sposób, aby w czasie trwania i odbioru robót istniała możliwość sprawdzenia lokalizacji znaków.

Lokalizacja i wysokość zamocowania znaków powinna być zgodna z Dokumentacją Projektową.

Sposoby rozmieszczania znaków drogowych ich odległość od jezdni oraz wysokość ich umieszczania muszą być zgodnie z wytycznymi zawartymi w Dz.U.RP, Załącznik do nru 220, poz 2181 z dnia 23 grudnia 2003 Szczegółowe warunki techniczne dla znaków i sygnałów drogowych oraz urządzeń bezpieczeństwa ruchu drogowego i warunki ich umieszczania na drogach ( załączniki nr 1-4 do rozporządzenia Ministra Infrastruktury z 3 lipca 2003).

### 5.4. Wykonanie wykopów i fundamentów dla konstrukcji wsporczych znaków

Sposób wykonania wykopu pod fundament konstrukcji powinien być dostosowany do głębokości wykopu, rodzaju gruntu i posiadanego sprzętu. Wymiary wykopu powinny być zgodne z Dokumentacją Projektową lub wskazaniami Inżyniera.

Wykopy fundamentowe powinny być wykonywane w takim okresie, aby po ich zakończeniu można było przystąpić natychmiast do wykonania w nich robót fundamentowych.

#### 5.4.1. Prefabrykaty betonowe

Dno wykopu przed ułożeniem prefabrykatu należy wyrównać i zagęścić. Wolne przestrzenie między ścianami gruntu i prefabrykatem należy wypełnić materiałem kamiennym, np. kłincem i dokładnie zagęścić ubijakami ręcznymi.

Jeżeli znak jest zlokalizowany na poboczu drogi, to górna powierzchnia prefabrykatu powinna być równa z powierzchnią pobocza lub być wyniesiona nad tę powierzchnię nie więcej niż 0,03 m.

#### 5.4.2. Fundamenty z betonu i betonu zbrojonego

Wykopy pod fundamenty konstrukcji wsporczych dla zamocowania znaków wielkowymiarowych (znak kierunku i miejscowości), wykonywane z betonu „na mokro” lub z betonu zbrojonego należy wykonać zgodnie z PN-S-02205.

Posadowienie fundamentów w wykopach otwartych bądź rozpartych należy wykonywać zgodnie z Dokumentacją Projektową, ST lub wskazaniami Inżyniera. Wykopy należy zabezpieczyć przed napływem wód opadowych przez wyprofilowanie terenu ze spadkiem umożliwiającym łatwy odpływ wody poza teren przylegający do wykopu. Dno wykopu powinno być wyrównane z dokładnością  $\pm 2$  cm.

Przy naruszonej strukturze gruntu rodzimego, grunt należy usunąć i miejsce wypełnić do spodu fundamentu betonem klasy B15. Płaszczyzny boczne fundamentów stykające się z gruntem należy zabezpieczyć izolacją, np. emulsją kationową. Po wykonaniu fundamentu wykop należy zasypać warstwami grubości 20 cm z dokładnym zagęszczeniem gruntu.

### 5.5. Tolerancja ustawienia znaku pionowego

Dopuszczalne tolerancje ustawienia znaku:

- odchyłka od pionu nie więcej niż +- 1%,
- odchyłka w wysokości umieszczenia znaku od krawędzi jezdni utwardzonego pobocza lub pasa awaryjnego postoju nie więcej niż +- 5 cm, przy zachowaniu minimalnej odległości umieszczania znaku zgodnie z „Instrukcją o znakach drogowych pionowych”.

#### 5.6. Połączenie tarczy znaku z konstrukcją wsporczą

Tarcza znaku musi być zamontowana do konstrukcji wsporczej w sposób uniemożliwiający jej przesunięcie lub obrót.

Materiał i sposób wykonania połączenia tarczy znaku z konstrukcją wsporczą musi umożliwiać, przy użyciu odpowiednich narzędzi, odłączenie tarczy znaku od konstrukcji przez cały okres użytkowania znaku.

Nie dopuszcza się zamocowania znaku do konstrukcji wsporczej w sposób wymagający bezpośredniego przeprowadzenia śrub mocujących przez lico znaku.

Elementem konstrukcyjno – montażowym tarcz znaków kierunku i miejscowości winny być profile umożliwiające montaż przy pomocy uchwytów montażowych do konstrukcji wsporczej o dowolnym rozstawie, z możliwością dostosowania do poziomego bądź pionowego układu montażu do konstrukcji wsporczej.

System profili montażowych winien zapewniać odpowiednią pionową i poziomą sztywność tarczy.

#### 5.7. Wykonanie spawanych złączy elementów metalowych

Złącza spawane elementów metalowych powinny odpowiadać wymaganiom PN-M-69011.

Wytrzymałość zmęczeniowa spoin powinna wynosić od 19 do 32 MPa. Odchyłki wymiarów spoin nie powinny przekraczać  $\pm 0,5$  mm dla spoiny grubości do 6 mm i  $\pm 1,0$  mm dla spoiny o grubości powyżej 6 mm.

Odstęp w złączach zakładkowych i nakładkowych, pomiędzy przylegającymi do siebie płaszczyznami nie powinien być większy niż 1 mm.

Złącza spawane nie powinny mieć wad większych niż podane w tabelicy 5. Inżynier może dopuścić wady większe niż podane w tabelicy, jeśli uzna, że nie mają one zasadniczego wpływu na cechy eksploatacyjne znaku pionowego.

Tabela 5 Dopuszczalne wymiary w złączach spawanych, wg PN-M-69775

Rodzaj wady	Dopuszczalny wymiar wady, mm
Brak przetopu	2,0
Podtopienie lica spoiny	1,5
Porowatość spoiny	3,0
Krafer w spoinie	1,5
Wklęśnięcie lica spoiny	1,5
Uszkodzenie mechaniczne spoiny	1,0
Różnica wysokości sąsiednich wgłębień i wypukłości lica spoiny	3,0

#### 5.8. Trwałość wykonania znaku pionowego

Znak drogowy musi być wykonany w sposób trwały, zapewniający pełną czytelność przedstawionego na nim symbolu lub napisu w całym okresie jego użytkowania, przy czym wpływy zewnętrzne działające na znak, nie mogą powodować zniekształcenia oraz czytelności treści znaku.

#### 5.9. Tabliczka znamionowa znaku

Każdy wykonany znak drogowy musi posiadać tabliczkę znamionową, która winna zawierać:

- nazwę, markę fabryczną lub inne oznaczenie umożliwiające identyfikację wytwórcy lub dostawcy,
- datę produkcji,
- oznaczenie dotyczące parametrów odblaskowych lica znaku,
- datę ustawienia znaku

Napisy na tabliczce muszą być wykonane w sposób trwały i wyraźny oraz czytelny



w normalnych warunkach przez cały okres użytkowania. Ponadto każda tarcza znaku musi posiadać dodatkową trwałą wygrawerowaną w tarczy cechę widoczną pod powłoką lakieru, lecz nie widoczną po stronie lica, która będzie zawierać skrót nazwy inwestora datę produkcji i nazwę producenta

## **6. KONTROLA JAKOŚCI ROBÓT**

### **6.1. Wymagania ogólne**

Ogólne wymagania kontroli jakości prowadzonych robót podano w ST D.00.00.00 „Wymagania ogólne” pkt. 6.

#### **Badania materiałów do wykonania fundamentów betonowych**

Wykonawca powinien przeprowadzić badania materiałów do wykonania fundamentów betonowych „na mokro”. Uwzględniając nieskomplikowany charakter robót na wniosek Wykonawcy, Inżynier może zwolnić go z potrzeby wykonania badań materiałów dla tych robót.

### **6.2. Badania w czasie wykonywania robót**

#### **6.2.1. Badania materiałów w czasie wykonywania robót**

Wszystkie materiały dostarczone na budowę z aprobatą techniczną lub deklaracją zgodności wydaną przez producenta.

#### **6.2.2. Kontrola w czasie wykonywania robót**

W czasie wykonywania robót należy sprawdzić:

- zgodność lokalizacji z Dokumentacją Projektową,
- zachowanie dopuszczalnych odchyłek wymiarów zgodnie z pkt. 2 i 5,
- prawidłowość wykonania wykopów dla fundamentów pod słupki zgodnie z pkt. 5.5,
- poprawność ustawienia słupków zgodnie z pkt. 5.6,
- - jakość dostarczonych znaków,
- - sposób i prawidłowość zamocowania znaków,
- - wysokość i prawidłowość zamocowania tablic znaków od powierzchni terenu,
- - odległość umieszczenia znaków od krawędzi jezdni,
- - pionowe ustawienie słupków znaków drogowych,
- - wymiary znaków, liter, symboli,
- - zgodność kolorystyki znaków z Rozporządzeniem Ministra Infrastruktury z dnia 3 lipca 2003 r. – Załącznik 1 i 4 (widoczność znaków w dzień),
- - widoczność i odblaskowość znaków w nocy (wizualnie), a w przypadkach wątpliwych przy pomocy reflektometru.

#### **6.2.3. Dopuszczalne tolerancje ustawienia znaku pionowego**

Dopuszczalne tolerancje ustawienia znaku:

- odchyłka od pionu, nie więcej niż  $\pm 1^\circ$ ,
- odchyłka w odległości ustawienia znaku od krawędzi jezdni utwardzonego pobocza lub pasa awaryjnego postoju, nie więcej niż  $\pm 5$  cm, przy zachowaniu minimalnej odległości umieszczenia znaku zgodnie z „Warunkami technicznymi dla znaków i sygnałów drogowych oraz urządzeń bezpieczeństwa ruchu drogowego i warunkami ich umieszczania na drogach” (zał. nr 1 i 4 do rozporządzenia Ministra Infrastruktury z dnia 3 lipca 2003 r.).

## **7. OBMIAR ROBÓT**

### **7.1. Wymagania ogólne**

Ogólne zasady i wymagania dotyczące obmiaru robót podano w ST D.00.00.00 „Wymagania ogólne” pkt. 7. Obmiar robót określi faktyczny zakres robót.

## 7.2. Jednostka obmiarowa

Jednostką obmiarową są:

- 1 szt. (sztuka) wykonanego znaku na słupku odpowiedniej wielkości,
- 1 szt. (sztuka) wykonanej tablicy informacyjnej wraz z konstrukcją wsporczą i fundamentowaniem.

Obmiar robót związanych z wykonaniem oznakowania pionowego zostanie przeprowadzony na podstawie:

- liczby wykonanych znaków,
- powierzchni wykonanych tablic.

## 8. ODBIÓR ROBÓT

### 8.1. Ogólne zasady odbioru robót

Ogólne zasady i wymagania dotyczące obmiaru robót podano w ST D.00.00.00 „Wymagania ogólne” pkt. 8.

Roboty uznaje się za wykonane zgodnie z Dokumentacją Projektową, ST i wymaganiami Inżyniera, jeżeli wszystkie pomiary i badania z zachowaniem tolerancji wg pkt.6 dały wynik pozytywny.

### 8.2. Odbiór ostateczny

Odbiór robót oznakowania pionowego dokonywany jest na zasadzie odbioru ostatecznego. Odbioru ostatecznego należy dokonać po całkowitym zakończeniu robót, na podstawie wyników pomiarów i badań jakościowych określonych w pkt. 2-5. Okres gwarancyjny dla całości robót określony jest w dokumentach kontraktu.

## 9. PODSTAWA PŁATNOŚCI

### 9.1. Ustalenia ogólne

Ogólne ustalenia dotyczące podstawy płatności podano w ST D.00.00.00 „Wymagania ogólne” pkt. 9.

### 9.2. Cena jednostki obmiarowej

Cena wykonania jednostki obmiarowej oznakowania pionowego obejmuje:

- zakup i transport wszystkich niezbędnych materiałów,
- zastosowanie materiałów pomocniczych koniecznych do prawidłowego wykonania robót lub wynikających z przyjętej technologii robót,
- prace pomiarowe i roboty przygotowawcze ( w tym oznakowanie robót ),
- opracowanie rysunków konstrukcyjnych treści tablic( znaków kierunku i miejscowości),
- wykonane dokumentacji projektowej fundamentów słupów konstrukcji wsporczych i bramowych dla znaków kierunku i miejscowości
- sporządzenie dokumentacji projektowej (opis techniczny, obliczenia statyczne oraz rysunki techniczne) oraz jej zatwierdzenie zgodnie z obowiązującymi przepisami
- wykonanie wykopów pod fundamenty znaków oraz wykonanie fundamentów,
- dostarczenie i ustawienie słupków,
- zamocowanie tarcz znaków drogowych i tablic informacyjnych,
- przeprowadzenie pomiarów i badań wymaganych w ST,
- inne roboty składające się na kompletne wykonanie zakresu robót przewidzianego w Specyfikacji Technicznej.

## 10. PRZEPISY ZWIĄZANE

### 10.1. Normy

- |   |               |  |
|---|---------------|--|
| 1 | PN-71/B-04651 | Ochrona przed korozją. Klasyfikacja i określenie agresywności korozyjnej środowisk |
| 2 | PN-1070/02    | Ochrona przed korozją. Powłoki metalizacyjne cynkowe i aluminowe                   |

3	PN-77/B-82200	Cynk.
4	PN-C-81556	Wyroby lakierowe. Badanie odporności powłok lakierowych na działanie zmiennych temperatur
5	PN-H-04623	Ochrona przed korozją. Pomiar grubości powłok metalowych metodami nieniszczącymi. Metoda magnetyczna
6	PN-H-87070	Ochrona przed korozją. Pokrycia lakierowane
7	PN-76/C-81521	Wyroby lakierowane - badanie odporności powłoki lakierowanej na działanie wody oraz oznaczanie nasiąkliwości
8	PN-83/B-03010	Ściany oporowe - Obliczenia statyczne i projektowanie
9	PN-84/H-74220	Rury stalowe bez szwu ciągnięte i walcowane na zimno ogólnego zastosowania
10	PN-88/C-81523	Wyroby lakierowane - Oznaczanie odporności powłoki na działanie mgły solnej
11	PN-89/H-84023.07	Stal określonego zastosowania. Stal na rury. Gatunki
12	PN-B-03215:1998	Konstrukcje stalowe - Połączenia z fundamentami - Projektowanie i wykonanie
13	PN-B-03264:2002	Konstrukcje betonowe, żelbetowe i sprężone - Obliczenia statyczne i projektowanie
14	PN-EN 40-5:2004	Słupy oświetleniowe. Część 5. Słupy oświetleniowe stalowe. Wymagania
15	PN-EN 206-1:2003	Beton Część 1: Wymagania, właściwości, produkcja i zgodność
16.	PN-EN 485-4:1997	Aluminium i stopy aluminium - Blachy, taśmy i płyty - Tolerancje kształtu i wymiarów wyrobów walcowanych na zimno
17	PN-EN ISO 1461:2000	Powłoki cynkowe nanoszone na stal metodą zanurzeniową (cynkowanie jednostkowe) – Wymaganie i badanie
18	PN-EN 10240:2001	Wewnętrzne i/lub zewnętrzne powłoki ochronne rur stalowych. Wymagania dotyczące powłok wykonanych przez cynkowanie ogniowe w ocynkowniach zautomatyzowanych
19	PN-EN 10292:2003/ A1:2004/A1:2005(U)	Taśmy i blachy ze stali o podwyższonej granicy plastyczności powlekane ogniowo w sposób ciągły do obróbki plastycznej na zimno. Warunki techniczne dostawy
20	PN-EN 10327:2005(U)	Taśmy i blachy ze stali niskowęglowych powlekane ogniowo w sposób ciągły do obróbki plastycznej na zimno. Warunki techniczne dostawy
21	PN-EN 12767:2003	Bierne bezpieczeństwo konstrukcji wsporczych dla urządzeń drogowych. Wymagania i metody badań
22	PN-EN 12899-1:2005	Stałe, pionowe znaki drogowe - Część 1: Znaki stałe
23	prEN 12899-5	Stałe, pionowe znaki drogowe - Część 5 Badanie wstępne typu
24	PN-EN 60529:2003	Stopnie ochrony zapewnianej przez obudowy (Kod IP)
25	PN-H-74200:1998	Rury stalowe ze szwem, gwintowane
26	PN-EN ISO 2808:2000	Farby i lakiery - oznaczanie grubości powłoki
27	PN-91/H-93010	Stal. Kształtowniki walcowane na gorąco
28	PN-S-02205:1998	Drogi samochodowe. Roboty ziemne. Wymagania i badania

## 10.2. Inne dokumenty

29. Dz. U. RP, Załącznik do nru 220, poz 2181 z dnia 23 grudnia 2003 Szczegółowe warunki techniczne dla znaków i sygnałów drogowych oraz urządzeń bezpieczeństwa ruchu drogowego i warunki ich umieszczania na drogach ( załączniki nr 1-4 do rozporządzenia Ministra Infrastruktury z 3 lipca 2003)
30. Załączniki nr 1 i 4 do rozporządzenia Ministra Infrastruktury z dnia 3 lipca 2003 w sprawie szczegółowych warunków technicznych dla znaków i sygnałów drogowych oraz urządzeń bezpieczeństwa ruchu drogowego i warunków ich umieszczania na drogach (Dz. U. nr 220, poz. 2181)
31. Rozporządzenie Ministra Infrastruktury z dn. 11 sierpnia 2004 r. w sprawie sposobów deklarowania zgodności wyrobów budowlanych oraz sposobu znakowania ich znakiem budowlanym (Dz. U. nr 198, poz. 2041)
32. Rozporządzenie Ministra Infrastruktury z dn. 08 listopada 2004 r. w sprawie aprobat technicznych oraz jednostek organizacyjnych upoważnionych do ich wydawania (Dz. U. nr 249, poz. 2497)

33. CIE No. 39.2 1983 Recommendations for surface colours for visual signalling (Zalecenia dla barw powierzchniowych sygnalizacji wizualnej)
34. CIE No. 54 Retroreflection definition and measurement (Powierzchniowy współczynnik odbłasku definicja i pomiary)
35. Ustawa z dnia 16 kwietnia 2004 r. o wyrobach budowlanych ( Dz. U. nr 92, poz. 881)
36. Stałe odblaskowe znaki drogowe i urządzenia bezpieczeństwa ruchu drogowego. Zalecenia IBDiM do udzielania aprobat technicznych nr Z/2005-03-009
37. Zarządzenie nr 70 z 09.07.2010r. GDDKiA w sprawie ujednoczenia oznakowania pionowego i poziomego oraz urządzeń bezpieczeństwa ruchu drogowego na drogach krajowych

## D.07.07.01 OŚWIETLENIE DRÓG

### 1. WSTĘP

#### 1.1. Przedmiot Specyfikacji Technicznej

Przedmiotem niniejszej Specyfikacji są wymagania dotyczące wykonania i odbioru dla budowy oświetlenia hybrydowego.

#### 1.2. Zakres stosowania Specyfikacji Technicznej

Specyfikacja Techniczna jest stosowana jako Dokument Przetargowy i Kontraktowy przy zlecaniu i realizacji robót.

#### 1.3. Zakres Robót objętych Specyfikacją Techniczną

Ustalenia zawarte w niniejszej Specyfikacji dotyczą prowadzenia robót przy wykonaniu oświetlenia drogowego i obejmują następujące czynności związanych z budową słupa oświetleniowego hybrydowego z oprawą LED, wysięgnikiem, konstrukcjami, panelami fotowoltaicznymi, turbiną wiatrową, sterownikiem, akumulatorami, fundamentem – kompletnego

Ustalenia zawarte w niniejszej ST również obejmują wszystkie czynności wymienione poniżej:

- roboty pomocnicze i przygotowawcze,
- wytyczenie geodezyjne z wyznaczeniem i wskazaniem rzędnych,
- zakup, dostarczenie, załadunek, rozładunek, składowanie materiałów i urządzeń,
- montaż wszystkich materiałów i urządzeń,
- wykonanie wykopów pod urządzenia,
- odwodnienie wykopów,
- ustawienie słupów lub innych urządzeń,
- wykonanie izolacji słupów, fundamentów i innych urządzeń,
- wykonanie uziomów,
- zasypanie wykopów,
- rozebranie i odtworzenie nawierzchni,
- zagęszczenie gruntu do wymaganych parametrów,
- wymianę gruntu,
- pomiary zagęszczenia gruntu,
- wykonanie robót montażowych (w tym również etapowych wynikających z organizacji i technologii robót drogowych), wymaganych pomiarów, prób i połączeń, zainstalowanie wysięgników, konstrukcji, opraw, turbin, paneli fotowoltaicznych, sterowników, osprzętu, przewodów oraz innych urządzeń elektrycznych,
- prostowanie słupów,
- podłączenie linii do sieci,
- prace rozruchowo-regulacyjne,
- doprowadzenie terenu do stanu pierwotnego,
- wykonanie geodezyjnej inwentaryzacji powykonawczej zgodnie z obowiązującymi przepisami (poświadczonej przez właściwy miejscowo ośrodek dokumentacji geodezyjnej i kartograficznej) oraz wymogami Zamawiającego,
- wykonanie dokumentacji powykonawczej sporządzonej zgodnie z obowiązującymi przepisami oraz wymogami Zamawiającego,
- opłaty eksploatacyjne wymagane przez właściciela urządzeń oraz inne wymagane,
- naprawy gwarancyjne,
- opłaty za czasowe zajęcie terenu związane z wykonaniem robót budowlanych,

## D.07.07.01 OŚWIETLENIE DRÓG

---

- wykonanie i zatwierdzenie projektu organizacji ruchu na czas budowy,
- montaż, utrzymanie i demontaż tymczasowego oznakowania i objazdów,
- uruchomienie i przetestowanie oświetlenia,
- wykonanie pomiarów natężenia oraz luminancji wykonanego oświetlenia
- inne roboty nie wymienione a wymagane do prawidłowego wykonania zadania.

### 1.4. Określenia podstawowe

1.4.1. Słup oświetleniowy - konstrukcja wsporcza osadzona na fundamencie żelbetowym, służąca do zamocowania oprawy oświetleniowej.

1.4.2. Wysięgnik - element rurowy łączący słup oświetleniowy z oprawa.

1.4.3. Oprawa oświetleniowa - urządzenie służące do rozdzielenia, filtracji i przekształcania strumienia świetlnego wysyłanego przez źródło światła, zawierające wszystkie niezbędne detale do przymocowania i połączenia z instalacją elektryczną.

1.4.4. Ustój - rodzaj fundamentu dla słupów oświetleniowych.

1.4.5. Fundament - konstrukcja żelbetowa zagłębiona w ziemi, służąca do utrzymania słupa w pozycji pracy.

1.4.6. Sterownik – urządzenie rozdzielczo – sterownicze do sterowania turbiną wiatrową, panelami fotowoltaicznymi oraz oprawa oświetleniową wyposażona w elementy elektroniczne i zabezpieczenia

1.4.7. Pozostałe określenia podstawowe są zgodne z odpowiednimi normami.

### 1.5. Ogólne wymagania dotyczące Robót

Wykonawca jest odpowiedzialny za jakość ich wykonania oraz za zgodność z Dokumentacją Projektową, Specyfikacją Techniczną i poleceniami Inżyniera.

Ogólne wymagania dotyczące robót podano w ST D-M.00.00.00 "Wymagania ogólne".

## 2. MATERIAŁY

### 2.1. Ogólne wymagania

Ogólne wymagania dotyczące materiałów podano w ST D-M. 00.00.00. „Wymagania ogólne”. Należy zastosować materiały posiadające świadectwo dopuszczenia do stosowania na obszarze Rzeczypospolitej Polskiej i spełniać wymagania stosownych Norm polskich, branżowych i europejskich norm zharmonizowanych. Wszystkie zakupione przez Wykonawcę materiały, dla których normy przewidują zaświadczenia to ją być zaopatrzone przez producenta w deklaracje zgodności lub aprobaty techniczne stwierdzające zgodność z odpowiednimi normami. Inne materiały powinny być wyposażone w takie dokumenty na życzenie Inżyniera.

Warunki składowania muszą być zgodne z instrukcjami producenta i przepisami BHP. Materiały łatwopalne będą składowane w sposób zgodny z odpowiednimi przepisami i zabezpieczone przed dostępem osób trzecich. Składowanie materiałów i ziemi z wykopów jest dozwolone w odległości wynikającej z klina odłamu skarpy, lecz nie mniejszej niż 0,5 m od górnej krawędzi wykopu.

Cała latarnia musi w pełni spełniać wytyczne WR-D-41-4 oraz WR-D-72-1 i 2 Wytyczne projektowania infrastruktury dla pieszych. Część 4. Projektowanie oświetlenia przejść dla pieszych.

### 2.2 Słup oświetleniowy

Słup oświetlenia hybrydowego projektuje się jako stalowy, stożkowy, zbieżny o przekroju

## D.07.07.01 OŚWIETLENIE DRÓG

poprzecznym sześciokąta i ściance grubości min. 4 mm, wysokości całkowitej wraz z konstrukcjami wsporczymi dla panelu PV i turbiny 8 – 8,3 m. Oprawa oświetleniowa zawieszona na wysokości 5,8-6 m. Słup, konstrukcję wsporczą oraz wysięgnik na oprawę LED o długości 1-1,5 m. należy ocynkować ogniowo metodą zanurzeniową wg. PN-EN ISO 1461. Wysięgnik do mocowania turbiny wiatrowej winien być odstawiony od osi słupa, tak aby turbina nie zacięniała modułu fotowoltaicznego. Turbina wiatrowa montowana do wysięgnika za pomocą dwustronnej kryzy i śrub nierdzewnych min. M12. Panele fotowoltaiczne mocowane w orientacji pionowej. Płaszczyzna paneli PV nachylona do osi trzonu słupa pod kątem 30-35° tak, aby środek ciężkości paneli fotowoltaicznych znajdował się w osi trzonu słupa. Drzwiczki wnęki rewizyjnej słupa, zabezpieczone za pomocą zamka z wkładką patentową z systemem klucza generalnego np. Master KEY. Przewody do sterowników prowadzić wewnątrz słupa. Uchwyt do mocowania turbiny odstawiony od osi słupa. Wysięgnik na oprawę LED musi posiadać możliwość regulacji kąta świecenia w zakresie minimum 20°. Zarówno słup i jak i konstrukcje wsporcze muszą posiadać znak CE oraz certyfikat zgodności z normą PN EN 1090 wydany przez niezależną jednostkę certyfikującą na terenie UE oraz obliczenia wytrzymałościowe do wglądu Zamawiającego.

### 2.3 Fundament

Fundament prefabrykowany F-150/43 – zgodny z norma PN-EN 14991:2010. Trwałość fundamentu zgodna z norma EN 13369 4.7.3 Zabezpieczony abizolem. Śruby do mocowania słupa oświetleniowego zabezpieczone kapturkami z tworzywa sztucznego. Wysokość fundamentu 1500mm, szerokość 430mm, średnica szpilek 24mm. Montaż fundamentów należy wykonywać zgodnie z wytycznymi montażu dla konkretnego fundamentu, zamieszczonymi w dokumentacji producenta. Należy sprawdzić rzędne posadowienia i poziom górnej powierzchni, do której przytwierdzona jest płyta mocująca. Maksymalne odchylenie górnej powierzchni fundamentu od poziomu nie powinno przekroczyć 1:1500, z dopuszczalną tolerancją rzędnej posadowienia  $\pm 2$ cm. Ustawienie fundamentu w pionie powinno być dopasowane do kształtu gruntu ( rowu, skarpy).

### 2.4 Moduły fotowoltaiczne

Projektuje się do każdego punktu oświetleniowego dwa moduły fotowoltaiczne o mocy minimalnej 340W każdy. Panel musi posiadać ramę aluminiową i winien być zabezpieczony od frontu szkłem hartowanym o grubości min. 3,2mm. Panel od tyłu zabezpieczony nieprzepuszczalną wilgoci folią. Wymaga się aby panele fotowoltaiczne były wyprodukowane na terenie UE.

### 2.5 Turbina wiatrowa

Znamionowa moc wyjściowa min: 300W, 5 – łopataowa o poziomej osi obrotu ze sterem tylnym. Moc maksymalna turbiny 330W. Napięcie znamionowe 24V. Średnica wirnika ok. 140cm. Łopaty wirnika nylonowe, wzmocnione włóknami szklanymi. Prędkość startowa turbiny 2m/s. Waga turbiny max 15kg. Obudowa wykonana ze stopu aluminium i zabezpieczona antykorozyjnie, przystosowana do pracy w trudnych warunkach atmosferycznych. Zakres pracy turbiny : -40°C do +60°C. Ze względów bezpieczeństwa turbina musi posiadać kryzę montażową. Nie dopuszcza się turbin wpuszczanych w szczyt słupa i nakładanych na słup. Wyprowadzenie przewodów trzyżyłowe (generator wiatrowy trójfazowy). Nie dopuszcza się użycia turbin wiatrowych z wyprowadzonymi dwoma przewodami oraz z wbudowanymi zespołami prostującymi przebieg prądu i napięcia.

### 2.6 Oprawy oświetleniowe LED

Źródło światła – korpus (obudowa) wykonana metodą odlewu ciśnieniowego z aluminium, malowany metodą proszkową, RAL 9007 (Grey Aluminium), szyba hartowana transparentna o grubości 8mm. Oprawa dwumodułowa z optyką dedykowaną do przejść dla pieszych o rozsyłe asymetrycznym, moc oświetlenia minimum 40W, strumień świetlny oprawy > 5800 lm, sprawność źródła światła minimum 150 lm/W, temperatura barwowa 5000 K. Żywotność ponad 100 000h. Stopień ochrony IP66, klasa ochronności mechanicznej IK10 współczynnik oddawania barw CRI >70, temperatura pracy: -40°C do +50°C. Wymaga się, aby oprawa była wyprodukowana na terenie UE. Wymaga się przedstawić

## D.07.07.01 OŚWIETLENIE DRÓG

Zamawiającemu do wglądu wyniki badań z akredytowanych laboratoriów na terenie UE potwierdzające parametry fotometryczne oprawy, jej stopień ochrony IP66 oraz klasę ochronności mechanicznej IK10.

### 2.7 Akumulator

Projektuje się dwa akumulatory żelowe 12 V o pojemności 150Ah każdy. Akumulatory bezklemowe – z fabrycznie wyprowadzonymi przewodami o przekroju minimum 6mm<sup>2</sup>. Akumulatory wyposażone w zawory jednokierunkowe VRLA. Pojemność C20/C5 156/121 Ah. Akumulator montowany przy fundamencie, pod ziemią w szczelniej skrzyni wykonanej z tworzywa sztucznego wzmocnionej poprzecznymi wręgami. Nie dopuszcza się montowania akumulatorów na słupie oświetleniowym.

### 2.8 Solarny regulator ładowania

Solarny regulator ładowania z zaawansowanym układem śledzenia punktu mocy MPPT. Nie dopuszcza się użycia kontrolerów PWM. Możliwość ustawienia 6 okresów pracy o różnych poziomach jasności lampy. Automatyczne dostosowywanie do długości trwania nocy. Maksymalny prąd ładowania: 20 A. Napięcie baterii: 24 V. Maksymalna moc wyjściowa 100W. Maksymalne napięcie modułu PV 90 V. Maksymalna moc modułów 400W. Napięcie wyjściowe na oprawę LED: od 15-55V. Maksymalny prąd wyjściowy na oprawę LED: 3,3 A. Temperatura pracy: od -35°C do 55°C. Pełna wodoszczelność - stopień ochrony IP67. Wymaga się aby kontroler ładowania posiadał funkcjonalność programowania minimum 6 okresów z możliwością redukcji mocy oprawy w każdym w okresów. Wymaga się aby posiadał pilota z możliwością odczytu całkowitej wyprodukowanej energii, całkowitej zużytej energii oraz posiadał możliwość odczytu napięcia paneli, napięcia akumulatorów, prądu ładowania akumulatorów oraz stanu ich naładowania. Wymaga się aby kontroler umożliwiał komunikację poprzez Bluetooth bez konieczności otwierania rewizji słupa

### 2.9 Wiatrowy regulator ładowania

Wiatrowy kontroler ładowania z wejściem trzyprzewodowym (trójfazowym) i z zabezpieczeniem przed nadmiernym przeładowaniem akumulatorów. Kontroler wyposażony w hamulec elektryczny oraz kontrolki informujące o zasilaniu, pracy i działaniu hamulca.

### 2.10 Zabezpieczenia.

Układ należy zabezpieczyć za pomocą bezpiecznika topikowego 30A.

### 2.11 Przewody

Należy użyć przewodów typu linka o żyłach miedzianych izolowanych i dodatkowej oponie poliwinylowej o przekrojach kolejno: dla turbiny wiatrowej OWY 3 x 2,5 mm<sup>2</sup>, dla oprawy LED OWY 2x1,5 mm<sup>2</sup>, dla paneli fotowoltaicznych OWY 2 x 2,5 mm<sup>2</sup>.

## 3. SPRZĘT

### 3.1. Ogólne wymagania dotyczące sprzętu.

Ogólne wymagania dotyczące sprzętu podano w ST D-M.00.00.00."Wymagania ogólne". Wykonawca jest zobowiązany do używania jedynie takiego sprzętu, który nie spowoduje niekorzystnego wpływu na jakość wykonywanych robót, zarówno w miejscu tych robót, jak też przy wykonywaniu czynności pomocniczych oraz w czasie transportu, załadunku i wyładunku materiałów, sprzętu itp.

### 3.2. Sprzęt do budowy.

Wykonawca przygotowuje wykaz sprzętu koniecznego do wykonania robót, który przed przystąpieniem do realizacji robót przedstawi Inżynierowi kontraktu w celu jego weryfikacji i akceptacji.

## 4. TRANSPORT



#### 4.1. Wymagania ogólne

Ogólne wymagania dotyczące transportu podano w ST D-M.00.00.00. "Wymagania ogólne".

Środki transportu muszą być odpowiednie do przewożonych materiałów. Transportowane materiały muszą być układane zgodnie z warunkami transportu i zabezpieczone przed ich przemieszczaniem. Słupy oświetleniowe oraz wysięgniki, konstrukcje i inne urządzenia muszą być przenoszone w taki sposób aby nie zniszczyć ich konstrukcji i zabezpieczenia antykorozyjnego. Jakikolwiek uszkodzenie zabezpieczenia antykorozyjnego należy naprawić. Uszkodzenie elementu konstrukcyjnego słupa lub wysięgnika, konstrukcji systemowej dyskwalifikuje go z możliwości zastosowania.

4.2 Słupy należy składować na stałym, równym i suchym podłożu w stosach, umieszczając je na przekładkach drewnianych. W jednym stosie należy składować słupy i maszty tej samej długości i kształtu. Kolejne warstwy słupów i masztów można układać na słupach leżących niżej, oddzielając je przekładkami drewnianymi. Słupy można także składować w wiązkach spiętych taśmą stalową. Odpowiednio analogicznie należy postępować z wysięgnikami i konstrukcjami systemowymi. Drobne elementy muszą znajdować się w oznakowanych opakowaniach i muszą być składowane w pomieszczeniach zamkniętych.

4.3 Oprawy oświetleniowe, sterowniki, panele fotowoltaiczne, turbiny, przewody, kable i inne materiały należy przechowywać w suchych i zamykanych pomieszczeniach.

4.4. Bednarka ocynkowana, uziomy prętowe i elementy prefabrykowane mogą być składowane na placu budowy w miejscach nie narażonych na uszkodzenia mechaniczne.

### 5. WYKONANIE ROBÓT

#### 5.1. Uwagi ogólne

Ogólne zasady wykonania robót podano w ST D-M.00.00.00 "Wymagania ogólne".

#### 5.2. Wykopy pod fundamenty.

Przed przystąpieniem do wykonywania wykopów pod fundamenty należy geodezyjnie wytyczyć miejsca posadowienia. W dokumentacji projektowej należy dokładnie sprawdzić miejsca realizacji wykopów, ze szczególnym uwzględnieniem zbliżeń do sieci uzbrojenia podziemnego, w celu dobrania bezpiecznej technologii prac; wykopy mogą być realizowane metodą tradycyjną lub wiercone. Prace ziemne, w tym ewentualna obudowa i zabezpieczenie przed obsypywaniem gruntu muszą odpowiadać wymaganiom BN-8836-02. Prowadzenie prac i odbiory zgodnie z PN-B-06050:1999.

#### 5.3. Montaż fundamentów prefabrykowanych

Fundamenty zagłębiać w gruncie na taką głębokość, by górna płaszczyzna fundamentu (płaszczyzna mocowania słupa lub masztu) wystawała o około 2cm ponad poziom docelowej rzędnej terenu (płaszczyzny chodnika, pobocza, trawnika itp.) przy danym słupie. Przed przystąpieniem do zasypania fundamentu, należy sprawdzić rzędne posadowienia, stan zabezpieczenia antykorozyjnego i przeciwwilgociowego ścianek fundamentów i poziom górnej powierzchni, do której przytwierdzona jest stopa słupa. Wykopy należy zasypywać materiałem sortowanym. Zasypkę należy formować i zagęszczać w warstwach o grubości 200mm. W czasie zasypywania przesłaniać otwory do wprowadzenia kabli, zapobiegając wnikaniu materiału do wnętrza fundamentu. Minimalny wskaźnik zagęszczenia gruntu to 0,85. Wskaźnik zagęszczenia należy powiększyć, dostosowując do stopnia zęszczenia poboczy, nasypów i podbudowy chodników (w obrębie których słupy są lokowane). Posadowienie słupów w pobliżu opadającej skarpy lub drenażu należy wzmocnić zasypką piaskowo-cementową.

#### 5.4. Montaż słupów

Słupy należy montować zgodnie z instrukcją montażu wydaną przez ich producenta.

## D.07.07.01 OŚWIETLENIE DRÓG

Przed przystąpieniem do ustawiania słupów na fundamentach, należy sprawdzić stan powierzchni styków elementów mocujących. Wszystkie powierzchnie muszą być czyste. Podczas montażu, Wykonawca powinien zadbać o to, aby nie wystąpiło odkształcenie lub zniszczenie poszczególnych elementów. Gwint stalowych śrub kotwiących należy pokryć warstwą smaru charakteryzującego się dużą wytrzymałością na pełzanie i umożliwiającą smarowanie na zimno lub gorąco. Smar musi zapewnić ochronę gwintu przez okres nie krótszy niż 18 miesięcy.

Nakrętki mocujące stopę słupa z fundamentem muszą być dokręcane dwustadiowo oraz zabezpieczone przed odkręcaniem. Muszą być również zabezpieczone przed korozją kapturkami nakładanymi na nakrętki. W miejscach, gdzie stykają się powierzchnie różnych metali, należy zastosować środki zabezpieczające przed wystąpieniem korozji galwanicznej. Spód płyty kołnierzej należy przed montażem pokryć powłoką bitumiczną wg PN-EN ISO 2808: 2008.

Powłokę bitumiczną można nakładać na powierzchnię po uzyskaniu odpowiedniej przyczepności określonej w PN-EN ISO 2409: 2013. Słupy należy tak ustawiać, aby wnęka (wnęki) znajdowała się od strony pobocza lub chodnika, a przy ich braku, od strony przeciwnej niż nadjeżdżające pojazdy. Ponadto, wnęka musi być położona tak, aby: dolna krawędź otworu znajdowała się na wysokości min 0,5m, natomiast górna krawędź otworu na wysokości maksymalnie 1,00m mierzona od górnej powierzchni fundamentu do której montowana jest stopa słupa oświetleniowego.

### 5.5. Montaż wysięgników

Wysięgniki należy montować na słupach i konstrukcji mostu zgodnie z instrukcjami producenta i dokumentacją projektową. Po ustawieniu, należy unieruchomić go śrubami znajdującymi się w nagwintowanych otworach. Położenie wysięgnika należy ustalać pod obciążeniem oprawą oświetleniową lub ciężarem równym jej ciężarowi. Wysięgniki w stosunku do osi ścieżki lub stycznej do osi (w przypadku gdy ścieżka jest w łuku) muszą być ustawione pod kątem 90 stopni.

### 5.6. Oprawy oświetleniowe, turbiny i panele fotowoltaiczne.

Oprawy oświetleniowe, turbiny i panele fotowoltaiczne montować zgodnie z dokumentacją projektową. Przed zamontowaniem na słupie lub konstrukcji każde urządzenie, należy sprawdzić w zakresie prawidłowości działania. Oprawy oświetleniowe, turbiny i panele fotowoltaiczne montować po ustawieniu i wypionowaniu słupów lub konstrukcji, z podnośnika koszowego. Wszystkie elementy składowe słupów oświetlenia hybrydowego należy montować i podłączyć zgodnie z instrukcjami i DTR dostarczonymi przez producentów.

## 6. KONTROLA JAKOŚCI ROBÓT

### 6.1. Uwagi ogólne

Ogólne zasady kontroli jakości robót podano w ST D-M.00.00.00. „Wymagania ogólne”.

Wykonawca musi zadbać, aby jakość materiałów, urządzeń i montażu była zgodna z Projektem, niniejszą Specyfikacją i poleceniami Inżyniera. Przed przystąpieniem do robót Wykonawca powinien uzyskać od producentów Deklaracje Zgodności lub Aprobaty Techniczne Stosowanych Materiałów. Przed przystąpieniem do badania, Wykonawca powinien z co najmniej 7-mio dniowym wyprzedzeniem powiadomić Inżyniera o rodzaju i terminie badania. Na żądanie Inżyniera, należy dokonać testowania sprzętu, posiadającego możliwość nastawienia mechanizmów regulacyjnych. Po przeprowadzonych badaniach testujących należy przedstawić Inżynierowi świadectwo cechowania.

### 6.2. Wykopy pod fundamenty

Sprawdzeniu podlega lokalizacja, wymiary i zabezpieczenie ścian wykopów. Po zasypaniu fundamentów lub słupów, należy sprawdzić wskaźnik zagęszczenia gruntu, którego wartość minimalna musi wynosić 0,85 zgodnie z PN-S-02205:1998P. W obrębie jezdni, nasypów i chodników stosować zagęszczenie gruntu odpowiadające specyfikacji dla prac drogowych. Nadmiar gruntu należy usunąć przez rozplanowanie lub wywiezienie.

### 6.3. Fundamenty

Należy sprawdzić dokładność ustawienia w planie i rzędne posadowienia fundamentów. Dopuszczalne tolerancje wynoszą:

- Wymiary gabarytowe fundamentu nie mogą różnić się więcej niż  $\pm 20$  mm od wymiarów projektowych.
- Ustawienie fundamentu w planie nie może różnić się więcej niż  $\pm 100$  mm od współrzędnych podanych w projekcie.
- Należy sprawdzić stan powłok przeciwwilgociowych fundamentów przed ich zasypaniem

#### 6.4. Słupy oświetlenia hybrydowego

Jakość użytych materiałów do wykonania słupów, należy sprawdzać na zgodność z Deklaracją Zgodności lub Aprobata Techniczną oraz Specyfikacją Techniczną producenta. Pomiar długości słupa należy wykonać taśmą stalową z dokładnością do 1 mm. Dopuszczalne odchyłki słupa są następujące:

- długość trzonu słupa  $\square 20$  mm,
- odchyłka prostoliniowości nie większa niż 1/1000 jego długości,
- odchyłka skręcenia przekroju poprzecznego nie większa niż 1/1000 jego długości lecz nie większa niż 10 mm,
- zewnętrzna średnica koła opisującego przekrój poprzeczny słupa  $\square 1$  mm,
- długość i szerokość podstawy  $\square 1$  mm.

Odchyłka od pionu zmontowanego słupa nie może przekroczyć wartości obliczonej ze wzoru:

$$r = h/300$$

gdzie:

- r – odchyłka szczytu słupa od osi pionowej (pionu) w dowolnym kierunku, w metrach,
- h – wysokość słupa lub masztu powyżej powierzchni terenu, w metrach.

#### 6.5. Wysięgniki, konstrukcje

Ustawienia wysięgników i konstrukcji względem oświetlanej ścieżki lub stycznej do jej łuku, musi być wykonane z tolerancją  $\pm 2$ . Należy sprawdzić poprawność wykonania połączeń śrubowych konstrukcji systemowych lub spawów konstrukcji spawanych.

#### 6.6. Zabezpieczenie antykorozyjne słupów, konstrukcji, wysięgników i fundamentów

Sprawdzenie wyglądu powłok antykorozyjnych należy wykonywać na suchych i wysezonowanych powłokach przez oględziny i pomiar ich grubości.

Grubości powłok nie mogą być mniejsze niż:

- 80 mikronów dla powłoki cynkowej - zgodnie z normą PN-EN ISO 1461.
- 80  $\square$  m – dla powłoki malarskiej wg PN-EN ISO 2808: 2008P,
- 2000  $\square$  m – dla powłoki bitumicznej wg PN-EN ISO 2808: 2008P.

Powłoka cynkowa musi mieć wygląd matowy bez pomarszczeń i zacieków, chropowatości i wtrąceń ciał obcych. Powłoka malarska i bitumiczna muszą mieć powierzchnie gładkie bez pomarszczeń, zacieków, chropowatości i wtrąceń ciał obcych. Sprawdzenie przyczepności powłok antykorozyjnych należy przeprowadzić wg PN-EN ISO 2409: 2013. Należy uwzględnić stopnie przyczepności do podłoża:

- dla powłoki cynkowej – pierwszy stopień przyczepności,
- dla powłoki malarskiej – drugi stopień przyczepności do powłoki cynkowej.

#### 6.7. Kontrole i badania

Metoda sprawdzenia nie może stwarzać zagrożenia dla osób i mienia oraz nie może powodować uszkodzenia urządzeń, nawet w przypadku nieprawidłowej pracy badanych urządzeń. Wyniki pomiaru odnosi się do wymagań normatywnych oraz wymagań wynikających z obliczeń w dokumentacji projektowej.

#### 6.8 Pomiar natężenia oświetlenia i luminancji

Pomiar oświetlenia wykonywać zgodnie z normą PN – EN/13201 – 4. Pomiar należy wykonywać po upływie co najmniej 0,5 godziny od włączenia lamp lecz min. po 100 godzinach świecenia. Pomiar należy wykonywać przy suchej i czystej nawierzchni, wolnej od pojazdów, pieszych i jakichkolwiek innych obiektów mogących zniekształcić przebieg pomiaru. Pomiarów nie należy przeprowadzać podczas nocy księżycowych oraz w złych warunkach atmosferycznych. Pomiar luminacji wykonywać przy pomocy nitomierza, zachowując pozycje obserwatora zgodną z obliczeniami zamieszczonymi w projekcie. Pomiar natężenia oświetlenia należy wykonywać za pomocą luksomierza wyposażonego w urządzenie do korekcji kątowej. Element światłoczuły musi być wyposażony w urządzenie umożliwiające dokładne poziomowanie podczas pomiaru. Wykonanie pomiarów oświetleniowych: natężenia oraz luminancji wykonanego oświetlenia drogowego obejmuje swym zakresem ich opracowanie i wykonanie wymaganych niezbędnych obliczeń dla przyjętych klas oświetleniowych. Wykonawca przedstawi Inżynierowi wyniki pomiarów do zatwierdzenia. Wyniki pomiarów będą podstawą do rozpoczęcia odbioru technicznego i stanowią załącznik do protokołu odbioru technicznego.

### 6.9. Układanie kabli i pomiary sprawdzające

W czasie wykonywania i po zakończeniu robót kablowych należy przeprowadzić pomiary dotyczące kabli:

- głębokości zakopania kabla,
  - grubości podsypki piaskowej pod i grubość zasypki nad kablem,
  - odległości folii ochronnej od kabla,
  - stopnia zagęszczenia gruntu nad kablem i rozplantowanie nadmiaru gruntu.
- W/w wielkości nie mogą odbiegać o więcej niż o 10% niż podane w projekcie.
- sprawdzenie ciągłości żył roboczych i powrotnych oraz zgodności faz należy wykonać wg norm N SEP – E – 004 przy użyciu przyrządów o napięciu nie przekraczającym 24V. Wynik sprawdzenia należy uznać za dodatni, jeżeli poszczególne żyły nie mają przerw oraz jeśli poszczególne fazy na obu końcach linii są oznaczone identycznie.
  - pomiar rezystancji izolacji, który należy wykonać wg norm N SEP – E – 004, za pomocą megaomierza o napięciu nie mniejszym niż 2,5 kV, dokonując odczytu po czasie niezbędnym do ustalenia się mierzonej wartości.

Rezystancja izolacji każdej żyły kabla o napięciu znamionowym do 1kV:

- 20 MΩ kabla o izolacji polwinitowej,
- 100 MΩ kabla o izolacji polietylenowej.
- innej izolacji niewymienionej w/g DTR producenta kabla

## 7. OBMIAR ROBÓT

Ogólne zasady obmiaru robót podano w ST D-M-00.00.00 „Wymagania ogólne”.  
Jednostkami obmiaru robót są:

BRANŻA ELEKTRYCZNA		
Budowa słupa oświetleniowego hybrydowego z oprawą, wysięgnikiem, konstrukcjami, panelami fotowoltaicznymi, turbiną wiatrową, sterownikiem, akumulatorami, fundamentem – kompletnego	kpl.	1

## 8. ODBIÓR ROBÓT

Roboty uznaje się za wykonane zgodnie z dokumentacją projektową, SST i wymaganiami Inżyniera, jeżeli wszystkie pomiary i badania z zachowaniem tolerancji dały wyniki pozytywne.

Ogólne wymagania dotyczące odbioru robót podano ST D-M-00.00.00. „Wymagania ogólne”.

Przed odbiorem wybudowanej infrastruktury technicznej do eksploatacji, który następuje zgodnie z odpowiednim terminarzem określonym w zawartych przez Zamawiającego umowach lub porozumieniach o przyłączenie do sieci, Wykonawca zobowiązany jest dostarczyć Zamawiającemu następujące dokumenty:

## D.07.07.01 OŚWIETLENIE DRÓG

- atesty, certyfikaty, deklaracje zgodności, aprobaty techniczne, dopuszczające wyroby dostosowania w budownictwie – jeżeli są wymagane, zgodnie z zapisami w Specyfikacjach Technicznych lub poleceniem Inżyniera kontraktu,
- oświadczenie Wykonawcy o wykonaniu robót zgodnie z przepisami, dokumentacją projektową i stanem wiedzy technicznej,
- protokoły z wykonanych wymaganych pomiarów/prób/sprawdzeń,
- protokoły odbioru robót zanikających, jeżeli są wymagane,
- instrukcje eksploatacji i współpracy, jeżeli są wymagane, Technicznego odbioru wybudowanej infrastruktury technicznej dokonuje Zamawiający/Inżynier przy współudziale Wykonawcy robót. Z przeprowadzonych czynności sporządzany jest „protokół odbioru technicznego”.
- projektową dokumentację powykonawczą zgodną z obowiązującymi przepisami oraz wymogami szczególnymi Zamawiającego,
- geodezyjną dokumentację powykonawczą zgodną z obowiązującymi przepisami (poświadczoną przez właściwy miejscowo ośrodek dokumentacji geodezyjnej i kartograficznej) oraz wymogami szczególnymi Zamawiającego,

Odbioru robót dokonuje Zamawiający/Inżynier

### 9. PODSTAWA PŁATNOŚCI

Ogólne ustalenia dotyczące podstawy płatności podano w ST D-M-00.00.00 „Wymagania ogólne”.

Płatność za jednostkę obmiarową należy przyjmować zgodnie z obmiarem i oceną jakości wykonanych robót na podstawie atestów producenta urządzeń, oględzin i pomiarów sprawdzających.

Cena wykonania robót obejmuje ceny jednostkowe:

<b>BRANŻA ELEKTRYCZNA</b>		
Budowa słupa oświetleniowego hybrydowego z oprawą LED, wysięgnikiem, konstrukcjami, panelami fotowoltaicznymi, turbiną wiatrową, sterownikiem, akumulatorami, fundamentem – kompletnego	kpl.	1

które będą pełnym wynagrodzeniem za dostarczenie i montaż wszystkich materiałów użytych do budowy oraz robociznę, sprzęt i wszystkie inne czynności niezbędne do należytego wykonania robót.

Ceny jednostkowe dla wszystkich wykonanych robót obejmują między innymi:

- roboty pomocnicze i przygotowawcze,
- wytyczenie geodezyjne z wyznaczeniem i wskazaniem rzędnych,
- zakup, dostarczenie, załadunek, rozładunek, składowanie materiałów i urządzeń,
- montaż wszystkich materiałów i urządzeń,
- wykonanie wykopów pod urządzenia,
- odwodnienie wykopów,
- ustawienie słupów lub innych urządzeń,
- wykonanie izolacji słupów, fundamentów i innych urządzeń,
- wykonanie uziomów,
- zasypanie wykopów,
- rozebranie i odtworzenie nawierzchni,
- zagęszczenie gruntu do wymaganych parametrów,
- wymianę gruntu,
- pomiary zagęszczenia gruntu,
- wykonanie robót montażowych (w tym również etapowych wynikających z organizacji i technologii robót drogowych), wymaganych pomiarów, prób i połączeń, zainstalowanie wysięgników, konstrukcji, opraw, turbin, paneli fotowoltaicznych, sterowników, osprzętu, przewodów oraz innych urządzeń elektrycznych,

- prostowanie słupów,
- podłączenie linii do sieci,
- prace rozruchowo-regulacyjne,
- doprowadzenie terenu do stanu pierwotnego,
- wykonanie geodezyjnej inwentaryzacji powykonawczej zgodnie z obowiązującymi przepisami (poświadczonej przez właściwy miejscowo ośrodek dokumentacji geodezyjnej i kartograficznej) oraz wymogami Zamawiającego,
- wykonanie dokumentacji powykonawczej sporządzonej zgodnie z obowiązującymi przepisami oraz wymogami Zamawiającego,
- opłaty eksploatacyjne wymagane przez właściciela urządzeń oraz inne wymagane,
- naprawy gwarancyjne,
- opłaty za czasowe zajęcie terenu związane z wykonaniem robót budowlanych,
- wykonanie i zatwierdzenie projektu organizacji ruchu na czas budowy,
- montaż, utrzymanie i demontaż tymczasowego oznakowania i objazdów,
- uruchomienie i przetestowanie oświetlenia,
- wykonanie pomiarów natężenia oraz luminancji wykonanego oświetlenia
- inne roboty nie wymienione a wymagane do prawidłowego wykonania zadania.

## 10. PRZEPISY ZWIĄZANE

PN-B-06050:1999	Roboty ziemne budowlane. Wymagania w zakresie wykonywania i badania przy odbiorze
PN-B-06250:1988P	Beton zwykły.
PN-B-03200:1990	Konstrukcje stalowe. Obliczenia statystyczne i projektowanie.
PN-EN-10240:2001	Wewnętrzne i zewnętrzne powłoki ochronne rur stalowych. Wymagania dotyczące powłok wykonywanych przez cynkowanie ogniowe w ocynkowniach zautomatyzowanych
PN-B-02011:1977/Az1 wyd. 07.2009	Obciążenie wiatrem
PN-EN 1991-1-4:2008/AC + 2 poprawki Ap1 i AP2	Oddziaływanie na konstrukcje. Oddziaływanie wiatru.
PN-EN 40-2:2005/Ap1:2006	Słupy oświetleniowe -- Część 2: Wymagania ogólne i wymiary
PN – EN 40-5: 2004	Słupy oświetleniowe cz.5: Słupy oświetleniowe stalowe - wymagania.
PKN – CEN/TR 13201 – 1	Oświetlenie dróg część 1 : Wybór klas oświetlenia.
PN -EN/13201 – 2	Oświetlenie dróg część 2: Wymagania oświetleniowe.
PN -EN/13201 – 3:	Oświetlenie dróg część 3: Obliczenia oświetleniowe.
PN -EN/13201 – 4:	Oświetlenie dróg część 4: Metody pomiarów parametrów oświetlenia.
PN-EN 12464 -2	Oświetlenie miejsc pracy cz.2 Miejsca pracy na zewnątrz
PN-IEC 439-1:1994	Rozdzielnice i sterownice niskonapięciowe. Wymagania dotyczące zestawów badanych w pełnym i niepełnym zakresie badań typu.
PN-EN 60598 -1:2009	Elektryczne oprawy oświetleniowe. Ogólne wymagania i badania. Właściwości izolacji elektrycznej opraw zawierających układy zapłonowe do wysokoprężnych lamp wyładowczych.
PN-IEC 60364.	Instalacja elektryczna w obiektach budowlanych. Projektowanie i

## D.07.07.01 OŚWIETLENIE DRÓG

budowa ochrona od porażień prądem elektrycznym.

PN-HD 60364-4-41_2009 IENN	Ochrona dla zapewnienia bezpieczeństwa. Ochrona przed porażeniem elektrycznym
PN-IEC 60364-4-43_1999 IEOB	Ochrona dla zapewnienia bezpieczeństwa - Ochrona przed prądem przetężeniowy
BN-77/8931-12	Oznaczanie wskaźnika zagęszczenia gruntu.
BN-79/9068-01	Prefabrykaty budowlane z betonu. Elementy konstrukcji wsporczych oświetleniowych i energetycznych linii napowietrznych.
PN-EN 60529:2003	Stopnie ochrony zapewniane przez obudowy ( Kod IP)
PN-EN ISO 2808:2008	Wyroby lakierowe. Oznaczenie grubości powłoki
PN-EN ISO 2409:2013	Wyroby lakierowe. Oznaczenie przyczepności powłok do podłoża oraz przyczepności między warstwowej.
PN-EN ISO 3543: 1999	Ochrona przed korozją.
PN-E-04405:1988P	Materiały elektroizolacyjne stałe - Pomiar rezystancji.
PN EN 60446:2008	Oznaczenia identyfikacyjne przewodów elektrycznych barwami lub cyframi
PN-EN 60865-1:2002	Obliczenie skutków prądów zwarciovych
PN-76/E-05125	Elektroenergetyczne i sygnalizacyjne linie kablowe. Projektowanie i budowa.
N SEP – E – 004	Elektroenergetyczne i sygnalizacyjne linie kablowe. Projektowanie i budowa
PN-IEC 439-1:1994P	Rozdzielnice i sterownice niskonapięciowe.
PN-E-06150-30:1993P	Rozłączniki, odłączniki, przełączniki rozłącznikowe i przełączniki odłącznikowe z napędem ręcznym. Ogólne wymagania i badania.
PN-EN 60269-2:2003/A2:2004P	– Bezpieczniki topikowe niskonapięciowe. Część 2: Wymagania dodatkowe dotyczące bezpieczników
PN-E-06401-01:1990	Elektroenergetyczne i sygnalizacyjne linie kablowe. Postanowienia ogólne
PN-E-06401-02:1990	Elektroenergetyczne i sygnalizacyjne linie kablowe. Połączenia i zakończenia żył
PN-E-08501:1988P	Urządzenia elektryczne. Tablice i znaki bezpieczeństwa.
PN-E-90054:1987	Przewody elektroenergetyczne ogólnego przeznaczenia do układania na stałe. Przewody jednożyłowe o izolacji polwinitowej.
PN-E-90400:1993P	Kable elektroenergetyczne i sygnalizacyjne o izolacji i powłoce polwinitowej na napięcie znamionowe nie przekraczające 6/6kV
PN-E-90401:1993P	Kable elektroenergetyczne i sygnalizacyjne o izolacji i powłoce polwinitowej na napięcie znamionowe 0,6/1kV
PN-E-90300:1976P	Kable elektroenergetyczne i sygnalizacyjne o izolacji z tworzyw termoplastycznych na napięcie znamionowe nie przekraczające kV. Ogólne wymagania i badania

18/30

- PN-EN 61386-24:2010 Systemy rur instalacyjnych do prowadzenia przewodów -- Część 24:  
Wymagania szczegółowe. Systemy rur instalacyjnych układanych w ziemi
- PN-EN 10224:2006 Rury stalowe bez szwu walcowane na gorąco ogólnego zastosowania.
- PN-H-92325:1976P Bednarka stalowa bez pokrycia lub ocynkowana.
- PN-H-97011:1974 Ochrona przed korozją. Elektrolityczne powłoki cynowe na stali, miedzi i stopach miedzi.
- BN-68/6353-03 Folia kalandrowa techniczna z uplastycznionego polichlorku winylu.
- PN- EN-13043:2004 Kruszywa naturalne. Kruszywa mineralne do naw. drogowych.  
Piasek.
- PN-EN 604395:2002 Rozdzielnice i sterownice niskonapięciowe
- Rozporządzenie Ministra Gospodarki z dnia 28 marca 2013 r. w sprawie bezpieczeństwa i higieny pracy przy urządzeniach energetycznych (Dz. U. z 2013 r. poz.492)
- Dyrektywa Rady 92/58/EWG z dnia 24 czerwca 1992 w sprawie minimalnych wymagań dot. znaków bezpieczeństwa i zdrowia w miejscu pracy (dziewiąta dyrektywa szczegółowa)
- Ustawa z dnia 16 kwietnia 2004 - O wyrobach budowlanych (Dz. U. z 2004 r. Nr 92 poz. 881 z późn zm.)
- Ustawa z dnia. 7 lipca 1994 r. Prawo budowlane (tekst jednolity Dz. U. z 2010 r. Nr 243 poz. 1623 z późn zm.)
- Ustawa z dnia 10 kwietnia 1997 r. Prawo energetyczne (tekst jednolity Dz. U. z 2012 r. poz. 1059 z późn zm.)
- Ustawa z dnia 14 grudnia 2012 r. o odpadach (Dz. U. z 2013 poz. 21)
- Rozporządzenie Ministra Budownictwa i Przemysłu Materiałów Budowlanych z dnia 6 lutego 2003 r. w sprawie bezpieczeństwa i higieny pracy przy wykonywaniu robót budowlanych (Dz. U. z 2003 r. nr 47 poz. 401)
- Rozporządzenie Ministra Przemysłu z dnia 26 listopada 1990r. w sprawie warunków technicznych, jakim powinny odpowiadać urządzenia elektroenergetyczne w zakresie ochrony przeciwporażeniowej (Dz. U. z 1990 r. nr 81 poz. 473)
- Zarządzenie nr 29 Ministra Górnictwa i Energetyki z dnia 17 lipca 1974 r. w sprawie doboru przewodów i kabli elektroenergetycznych do obciążeń prądem elektryczny. Przepisy budowy urządzeń elektrycznych – PBUE wyd. 1980r., MGiE, wyd.WEMA, Warszawa 1980r
- Przepisy Budowy Urządzeń Elektrycznych – PBUE wyd. 1980r. MGiE, wyd.WEMA, Warszawa 1980r



**D.08.01.01 KRAWĘŻNIKI BETONOWE****1. WSTĘP****1.1. Przedmiot ST**

Przedmiotem niniejszej Specyfikacji Technicznej są wymagania dotyczące wykonania i odbioru wykonania i odbioru robót związanych z ustawieniem krawężników betonowych.

**1.2. Zakres stosowania ST**

Specyfikacje Techniczne stanowią część Dokumentów Przetargowych i Umowy i należy je stosować w zleceniu i wykonaniu Robót opisanych w podpunkcie 1.1.

**1.3. Zakres robót obejmujących ST**

Ustalenia zawarte w niniejszej specyfikacji dotyczą prowadzenia robót przy ustawieniu krawężników betonowych i obejmują:

- ustawienie krawężników betonowych o wymiarach 15x30x100 cm z wykonaniem ław betonowych z oporem z betonu C12/15 na podsypce cementowo-piaskowej 1:4,
- ustawienie krawężników betonowych o wymiarach 15x22x100 cm z wykonaniem ław betonowych z oporem z betonu C12/15 na podsypce cementowo-piaskowej 1:4,
- ustawienie oporników betonowych o wymiarach 12x25x100 cm z wykonaniem ław betonowych z oporem z betonu C12/15 na podsypce cementowo-piaskowej 1:4

**1.4. Określenia podstawowe**

Określenia podane w niniejszej ST są zgodne z obowiązującymi, odpowiednimi normami i „Katalogiem Powtarzalnych Elementów Drogowych” oraz ST D.00.00.00 „Wymagania ogólne”.

**1.5. Ogólne wymagania dotyczące robót**

Wykonawca jest odpowiedzialny za jakość wykonania robót oraz za zgodność z Dokumentacją Projektową, ST i poleceniami Inspektora Nadzoru Inwestorskiego.  
Ogólne wymagania dotyczące robót podano w ST D.00.00.00 „Wymagania ogólne”.

**2. WYROBY BUDOWLANE****2.1. Wyrobami stosowanymi przy robotach związanych z ustawieniem krawężników wg zasad niniejszej ST są:**

- Krawężnik z betonu wibroprasowanego 15x30x100
- Krawężnik z betonu wibroprasowanego 15x22x100
- Opornik z betonu wibroprasowanego 12x25x100

Zastosowane krawężniki pod względem jakości powinny odpowiadać wymaganiom Polskiej Normy PN-EN 1340 dla klas D, W i I.

**2.2. Beton użyty do produkcji krawężników powinien charakteryzować się:**

- ubytkiem masy po badaniu zamrażania/rozmarzania z udziałem soli odladzających średnio  $\leq 1,0$  kg/m<sup>2</sup>, a każdy pojedynczy wynik  $< 1,5$  kg/m<sup>2</sup>,
- wytrzymałością na zginanie min. 4,8MPa,
- odpornością na ścieranie  $\leq 20$ mm albo dla metody alternatywnej  $\leq 18000$ mm<sup>3</sup>/5000mm<sup>2</sup>

**2.3. Ława betonowa z oporem**

Ława betonowa pod krawężnik oraz opór wykonane będą z betonu klasy C12/15 XF4, CI 0.40, Dmax 31.5 D2.2 i S2 wg. PN-EN 206-1.

**2.4. Podsypka cementowo – piaskowa**

Podsypkę pod krawężnik należy wykonać jako cementowo - piaskową w proporcji 1:4.

**2.5. Dopuszczalne odchyłki kształtu i wymiarów krawężników zawarte są w p. 5.2.3.3 PN-EN 1340 i wynoszą:**

długość  $\pm 1\%$  z dokładnością do mm i max 10mm,

**2.6. Inne wymiary z wyjątkiem promienia:**

- dla powierzchni  $\pm 3\%$  z dokładnością do mm i max 5mm,
- dla innych części  $\pm 5\%$  z dokładnością do mm i max 10mm,

Różnica pomiędzy wynikami pomiarów tego samego wymiaru krawężnika nie powinna przekraczać 5mm. Dla powierzchni płaskich i krawędzi prostych dopuszczalne odchyłki wynoszą:

Długość pomiarowa [mm]	Dopuszczalna odchyłka płaskości i prostoliniowości [mm]
300	$\pm 1,5$
400	$\pm 2,0$
500	$\pm 2,5$
800	$\pm 4,0$

**2.7. Składowanie**

Krawężniki betonowe mogą być przechowywane na składowiskach otwartych, posegregowane według typów, rodzajów, odmian, gatunków i wielkości.

Krawężniki betonowe należy układać z zastosowaniem podkładek i przekładek drewnianych o wymiarach: grubość 2,5cm, szerokość 5cm, długość min. 5cm większa niż szerokość krawężnika.

**3. SPRZĘT****3.1. Ogólne wymagania dotyczące sprzętu**

Ogólne wymagania dotyczące sprzętu podano w ST D.00.00.00 „Wymagania ogólne”.

**3.2. Sprzęt**

Roboty wykonuje się ręcznie przy zastosowaniu betoniarek do wytwarzania betonu, zaprawy oraz przygotowania podsypki cementowo-piaskowej, a ponadto ubijaków ręcznych lub mechanicznych do zagęszczania koryta i ław.

**4. TRANSPORT****4.1. Ogólne wymagania dotyczące transportu**

Ogólne wymagania dotyczące transportu podano w ST D.00.00.00 „Wymagania ogólne”.

**4.2. Krawężniki**

Krawężniki betonowe mogą być przewożone dowolnymi środkami transportowymi. Krawężniki powinny być zabezpieczone przed przemieszczeniem się i uszkodzeniami w czasie transportu, a górna warstwa nie powinna wystawać ponad ściany skrzyni środka transportowego o więcej niż 1/3 wysokości krawężnika.

### 4.3. Beton na ławę z oporem

Beton na ławę z oporem transportowany będzie dowolnymi środkami przeznaczonymi do przewożenia wytworzonego betonu.

### 4.4. Piasek oraz cement

Piasek oraz cement przewożony być może na miejsce wbudowania dowolnymi środkami transportu, zaakceptowanymi przez Inspektora Nadzoru Inwestorskiego i zapewniającymi trwałość cech materiałów podczas transportu.

## 5. WYKONANIE ROBÓT

### 5.1. Ogólne warunki wykonania robót

Ogólne warunki wykonania robót podano w ST D.00.00.00 „Wymagania ogólne”.

### 5.2. Wykonanie robót

5.2.1 Źródła pozyskania materiałów muszą uzyskać akceptację Inspektora Nadzoru Inwestorskiego.

5.2.2 Oznakowanie prowadzonych robót

Oznakowanie robót prowadzonych w pasie drogowym należy wykonać zgodnie z projektem organizacji ruchu na czas budowy.

5.2.3 Wytyczenie sytuacyjno - wysokościowe miejsc wbudowania krawężnika

Wytyczenie sytuacyjno - wysokościowe odcinków wbudowania krawężników, wykonane będzie na podstawie Dokumentacji Projektowej.

5.2.4 Wykonanie koryta pod ławę betonową z oporem.

Roboty ziemne (wykopy) związane z wykonaniem koryta gruntowego pod ławę betonową z oporem i bez oporu, wykonane będą ręcznie. Geometria wykopu oraz głębokość - zgodnie z „Katalogiem Powtarzalnych Elementów Drogowych” i Dokumentacją Projektową. Wskaźnik zagęszczenia koryta IS  $\geq 1,03$ .

5.2.5 Wykonanie betonowej ławy z oporem pod krawężniki.

Przed przystąpieniem do wytworzenia betonu na ławę betonową z oporem, Wykonawca jest zobowiązany do przygotowania receptury na beton. Receptura winna być opracowana dla konkretnych materiałów, zaakceptowanych wcześniej przez Inspektora Nadzoru Inwestorskiego.

Receptura zostanie opracowana przez laboratorium w oparciu o PN-EN 206-1. Sporządzona receptura musi uzyskać akceptację Inspektora Nadzoru Inwestorskiego.

Czas wytwarzania, transportu, wbudowania i zagęszczenia betonu w temperaturze do  $+20^{\circ}\text{C}$  może wynosić najwyżej 2 godziny. Czas ten można wydłużyć przez domieszki opóźniające wiązanie. W temperaturach powyżej  $+20^{\circ}\text{C}$  należy zastosować domieszki opóźniające wiązanie. W każdym przypadku zagęszczanie należy zakończyć przed wiązaniem cementu.

Ława betonowa z oporem wykonana będzie z betonu klasy C12/15, we wcześniej przygotowanym korycie gruntowym lub deskowaniu.

Wykonanie ławy betonowej z oporem polega na rozścieleniu dowiezonego betonu oraz odpowiednim jego zagęszczeniu. Wykonana ława wraz z oporem po zagęszczeniu betonu powinna odpowiadać wymiarami oraz kształtem rysunkowi w „Katalogu Powtarzalnych Elementów Drogowych” i rysunkom w Dokumentacji Projektowej przy czym należy stosować co 50m szczeliny dylatacyjnego. 2cm wypełniane bitumiczną masą zalewową. Ława betonowa wymaga jej polewania przez 7 dni z częstotliwością zapewniającą utrzymanie jej w stanie wilgotnym.

5.2.6 Wykonanie podsypki cementowo - piaskowej pod krawężnik.

Na wykonanej ławie betonowej należy rozścielić ręcznie podsypkę cementowo - piaskową grubości 5 cm, celem prawidłowego osadzenia krawężnika. Podsypkę cementowo - piaskową wykonać należy w proporcji 1: 4 zgodnie z KPED.

5.2.7 Wbudowanie krawężników betonowych

Roboty związane z wbudowaniem krawężników na ławie betonowej z oporem winny być wykonywane przy temperaturze otoczenia nie niższej niż 5 stopni Celsjusza. Roboty związane z ustawieniem krawężnika należy wykonać ręcznie. Przy wbudowywaniu krawężnika należy bezwzględnie przestrzegać wytyczonej trasy przebiegu krawężnika oraz usytuowania wysokościowego, zgodnego z

Dokumentacją Techniczną. Dopuszczalne odstępstwa od Dokumentacji Projektowej, to  $\pm 1$  cm w niwelecie krawężnika i  $\pm 5$  cm w usytuowaniu poziomym. Krawężniki należy układać na styk.

## 6. KONTROLA JAKOŚCI ROBÓT

### 6.1. Ogólne zasady kontroli jakości robót

Ogólne zasady kontroli jakości robót podano w ST D-00.00.00 „Wymagania ogólne”.

### 6.2. Kontrola jakości materiałów przed przystąpieniem do robót.

Wykonawca jest odpowiedzialny za jakość materiałów przeznaczonych do wbudowania. Badanie krawężnika na etapie akceptacji materiału do robót wykonuje laboratorium akceptowane przez Inspektora Nadzoru Inwestorskiego.

Wykonawca jest zobowiązany dostarczyć do laboratorium wybrane losowo przy udziale Inspektora Nadzoru Inwestorskiego, 3 sztuki krawężnika dla przeprowadzenia następujących badań:

- odporności na zamrażanie/odmrażanie z udziałem soli odładzających,
- wytrzymałości na zginanie,
- odporności na ścieranie.

Powyższe badania zostaną wykonane na koszt Wykonawcy.

### 6.3. Kontrole i badania w trakcie wykonywania robót

#### 6.3.1. Badania betonu na ławę

Wykonawca dostarczy wyniki badania wytrzymałości betonu ławy na ściskanie (1 seria 3 próbek na 500 m wykonywanej ławy betonowej).

#### 6.3.2. Kontrola ustawienia krawężnika

Polega ona na sprawdzeniu zgodności wbudowanego krawężnika z Dokumentacją Projektową. Tolerancje podano w punkcie 5.2.7.

Wykonać zgodnie z BN-64/8845-02 „Krawężniki uliczne. Warunki techniczne wstawienia i odbioru”.

#### 6.3.3. Sprawdzenie ław

Przy wykonywaniu ław badaniu podlegają:

- a) Zgodność profilu podłużnego górnej powierzchni ław z dokumentacją projektową.  
Profil podłużny górnej powierzchni ławy powinien być zgodny z projektowaną niweletą.

Dopuszczalne odchylenia mogą wynosić  $\pm 1$  cm.

- b) Wymiary ław.

Wymiary ław należy sprawdzić w dwóch dowolnie wybranych punktach na każde 100 m ławy.

Tolerancje wymiarów wynoszą:

- dla wysokości +10% wysokości projektowanej,
- dla szerokości +10% szerokości projektowanej.

- c) Równość górnej powierzchni ław.

Równość górnej powierzchni ławy sprawdza się przez przyłożenie w dwóch punktach, na każde 100 m ławy, trzymetrowej łąty.

Prześwit pomiędzy górną powierzchnią ławy i przyłożoną łątą nie może przekraczać 1 cm.

#### 6.3.4. Sprawdzenie ustawienia krawężników

Przy ustawianiu krawężników należy sprawdzać:

- dopuszczalne odchylenia linii krawężników w poziomie od linii projektowanej, które wynosi  $\pm 5$  cm,
- dopuszczalne odchylenie niwelety górnej płaszczyzny krawężnika od niwelety projektowanej, które wynosi  $\pm 1$  cm,
- równość górnej powierzchni krawężników, sprawdzane przez przyłożenie w dwóch punktach na każde 100 m krawężnika, trzymetrowej łąty, przy czym prześwit pomiędzy górną powierzchnią krawężnika i przyłożoną łątą nie może przekraczać 1 cm,
- dokładność wypełnienia spoin bada się co 10 metrów. Spoiny muszą być wypełnione całkowicie na pełną głębokość.

## 7. OBMIAR ROBÓT

### 7.1. Ogólne zasady obmiaru robót

Ogólne zasady obmiaru podano w ST D-00.00.00 „Wymagania ogólne”.

## **7.2. Jednostka obmiarowa**

Jednostką obmiaru jest 1 metr wbudowanego krawężnika oraz 1 metr sześcienny wykonanej ławy z betonu zgodnie z Dokumentacją Projektową i pomiarem w terenie.

## **8. ODBIÓR ROBÓT**

Ogólne zasady odbioru robót podano w ST D-00.00.00 „Wymagania ogólne”.

## **9. PODSTAWA PŁATNOŚCI**

### **9.1. Ogólne ustalenia dotyczące podstawy płatności**

Ogólne wymagania dotyczące płatności podano w ST D-00.00.00 „Wymagania ogólne”.

Płatność za 1 metr wbudowanego krawężnika należy przyjmować na podstawie obmiaru, znaków CE producenta krawężników i oceny jakości wykonanych robót oraz wbudowanych materiałów.

### **9.2. Cena jednostki obmiarowej**

Cena wykonania robót obejmuje:

- prace pomiarowe i przygotowawcze,
- zakup, transport i składowanie materiałów do wykonania robót,
- oznakowanie robót prowadzonych w pasie drogowym,
- wykonanie koryta gruntowego pod ławę,
- wykonanie deskowania ławy betonowej,
- wykonanie ławy betonowej z oporem,
- wykonanie dylatacji ławy,
- rozebranie deskowania,
- pielęgnacja wykonanej ławy,
- wykonanie mieszanki cementowo-piaskowej i rozścielenie jej jako podsypki pod krawężnik,
- ustawienie krawężnika betonowego,
- wypełnienie spoin nad dylatacją ław bitumiczną masą zalewową,
- wypełnienie spoin między krawężnikami przygotowaną zaprawą cementowo-piaskową,
- uporządkowanie miejsca prowadzonych robót,
- przeprowadzenie badań i pomiarów wymaganych przez ST
- 

## **10. PRZEPISY ZWIĄZANE**

PN-EN 1340 Krawężniki betonowe. Wymagania i metody badań.

PN-EN 206-1 Beton.

PN-EN 197-1 Cement. Skład, wymagania i kryteria zgodności dotyczące cementów powszechnego użytku.

PN-EN 13139 Kruszywa do zaprawy.

PN-EN 1008 Woda zarobowa do betonu.

BN-64/8845-02 Krawężniki uliczne. Warunki techniczne ustawienia i odbioru.

Katalog Szczegółów Drogowych Ulic, Placów i Parków Miejskich – Centrum Techniki Budownictwa Komunalnego, Warszawa 1987

Katalog Powtarzalnych Elementów Drogowych – Centralne Biuro Projektowo – Badawcze Dróg i Mostów, Transprojekt, Warszawa 1979



**D.08.03.01 OBRZEŻA BETONOWE****1. WSTĘP****1.1. Przedmiot ST**

Przedmiotem niniejszej Specyfikacji Technicznej są wymagania dotyczące wykonania i odbioru robót związanych z ustawieniem obrzeży betonowych wymiarach 8x30x100 cm, na ławie betonowej z oporem.

**1.2. Zakres stosowania ST**

Specyfikacja Techniczna stanowi obowiązującą podstawę opracowania ST stosowanej jako dokument przetargowy i kontraktowy przy zlecaniu i realizacji robót, które zostaną wykonane w ramach Kontraktu wymienionego w ST D.00.00.00 „Wymagania ogólne” pkt. 1.1

**1.3. Zakres robót objętych ST**

Ustalenia zawarte w niniejszej Specyfikacji Technicznej dotyczą zasad prowadzenia robót związanych z wykonaniem obrzeży betonowych wg KPED (karta 03.14 lub 03.15) i obejmują:

- obrzeża betonowe o wymiarach 8x30x100 cm ustawiane przy chodnikach na ławie betonowej z oporem.

**1.4. Określenia podstawowe**

**1.4.1. Obrzeża chodnikowe** - prefabrykowane belki betonowe, rozgraniczające jednostronnie lub dwustronnie ciągi komunikacyjne od terenów nie przeznaczonych dla komunikacji.

**1.4.2.** Pozostałe określenia podane w niniejszej Specyfikacji Technicznej są zgodne z obowiązującymi odpowiednimi polskimi normami i z definicjami podanymi w ST D.00.00.00 „Wymagania ogólne”.

**1.5. Ogólne wymagania dotyczące robót**

Ogólne wymagania dotyczące robót podano w ST D.00.00.00 „Wymagania ogólne”.

**2. MATERIAŁY****2.1. Ogólne wymagania dotyczące materiałów**

Ogólne wymagania dotyczące materiałów podano w ST D.00.00.00 „Wymagania ogólne”.

**2.2. Materiały do wykonania obrzeży betonowych**

Materiałami stosowanymi przy wykonaniu obrzeży betonowych według zasad niniejszej Specyfikacji Technicznej są:

**2.2.1. Obrzeża betonowe**

Obrzeża betonowe o wymiarach 8x30x100 powinny być zgodne z normą PN-EN 1340. Dopuszczalne odchyłki wymiarowe elementów powinny odpowiadać wymaganiom podanym w pkt 5.2.3.3 PN-EN 1340.

Obrzeża betonowe powinny charakteryzować się parametrami nie gorszymi niż:

- a) odporność na warunki atmosferyczne
  - nasiąkliwość –  $\leq 5,0$  % [klasa 2 (B)]
  - odporność na zamrażanie/rozmarzanie z udziałem soli odładzających – klasa 3 (D)
- b) wytrzymałość na zginanie – klasa 2 (T)
- c) ścieralność – klasa 3 (H)

Każda dostarczona na budowę partia obrzeży betonowych powinna posiadać atest producenta.

#### **2.2.2. Cement**

Cement użyty na zaprawę cementową wg ST D.08.01.01.

#### **2.2.3. Piasek**

Piasek na podsypkę cementowo-piaskową wg ST D.08.01.01.

#### **2.2.4. Woda**

Woda powinna odpowiadać wymaganiom PN-EN 1008.

#### **2.2.5. Beton**

Ława betonowa z oporem pod obrzeże oraz opór wykonane będą z betonu klasy C12/15 XF4, CI 0.40, Dmax 31.5 D2.2 i S2 wg. PN-EN 206-1.

#### **2.2.6. Podsypka cementowo – piaskowa**

Podsypkę pod krawężnik należy wykonać jako cementowo - piaskową w proporcji 1:4.

### **3. SPRZĘT**

#### **3.1. Ogólne wymagania dotyczące sprzętu**

Ogólne wymagania dotyczące sprzętu podano w ST D.00.00.00 „Wymagania ogólne”.

#### **3.2. Sprzęt do wykonania obrzeży betonowych**

Roboty związane z ustawianiem obrzeży betonowych należy wykonywać ręcznie przy użyciu drobnego sprzętu pomocniczego.

### **4. TRANSPORT**

#### **4.1. Ogólne wymagania dotyczące transportu**

Ogólne wymagania dotyczące transportu podano w ST D.00.00.00 „Wymagania ogólne”.

#### **4.2. Transport materiałów**

##### **4.2.1. Transport obrzeży**

Obrzeża powinny być transportowane w pozycji pionowej. Obrzeża należy transportować w sposób chroniący je przed uszkodzeniami.

##### **4.2.2. Transport pozostałych materiałów**

Transport cementu i kruszywa wg ST D.08.01.01.

### **5. WYKONANIE ROBÓT**

#### **5.1. Ogólne zasady wykonania robót**

Ogólne zasady wykonania robót podano w ST D.00.00.00 „Wymagania ogólne”.

Wykonawca przedstawi Inżynierowi do akceptacji Projekt Technologii i Organizacji Robót oraz Program Zapewnienia Jakości uwzględniający wszystkie warunki, w jakich będą wykonywane roboty.

#### **5.2. Ustawienie obrzeży betonowych**

Roboty należy rozpocząć od wytyczenia linii obrzeża. Wykop pod obrzeże należy wykonać zgodnie z Dokumentacją Projektową i normą PN-B-06050. Dno wykopu powinno być wyprofilowane i zagęszczone. Wskaźnik zagęszczenia min. 0,97.



W tak wykonanym wykopie ustawia się obrzeża na podsypce piaskowej o grubości 5 cm, obsypując zewnętrzną ścianę obrzeży gruntem i ubijając go. Szerokość spoin między obrzeżami nie powinna przekraczać 1 cm. Przed zalaniem spoin zaprawą należy je oczyścić i zmyć wodą. Spoiny muszą być pielęgnowane wodą.

### **5.3. Wykonanie ławy betonowej z oporem**

Należy wykonać ławę betonową z oporem z betonu C12/15. Zagęszczanie należy zakończyć przed początkiem wiązania cementu. Ławę betonową należy utrzymywać w stanie wilgotnym przez 7 dni od wykonania

## **6. KONTROLA JAKOŚCI ROBÓT**

### **6.1. Ogólne zasady kontroli jakości robót**

Ogólne zasady kontroli jakości robót podano w ST D.00.00.00 „Wymagania ogólne”.

### **6.2. Ocena prefabrykatów**

Ocenę prefabrykatów przeznaczonych do wbudowania zgodnie z pkt 2.2.1 należy wykonać zgodnie z ustaleniami PN-80/B-10021 i PN-EN 1340.

### **6.3. Sprawdzenie przygotowania podłoża**

Sprawdzenie wykonanych pod obrzeża wykopów polega na ocenie:

- wskaźnika zagęszczenia gruntu w dnie wykopu, z tolerancją  $\pm 2\%$  w stosunku do wymaganego,
- szerokości dna wykopu, z tolerancją  $\pm 1$  cm.

### **6.4. Sprawdzenie ułożenia obrzeży**

Sprawdzeniu podlega:

- odchylenie linii obrzeży w planie - max. odchylenie może wynieść 1 cm (na każde 100 m),
- odchylenie niwelety - max.  $\pm 1$  cm (na każde 100 m),
- równość górnej powierzchni obrzeży - tolerancja prześwitu pod łatą 3-metrową  $\leq 1$  cm (na każde 100 m),
- dokładność wypełnienia spoin – wymagane wypełnienie całkowite (sprawdzenie co 10 m).

## **7. OBMIAR ROBÓT**

### **7.1. Ogólne zasady obmiaru robót**

Ogólne zasady obmiaru robót podano w ST D.00.00.00 „Wymagania ogólne”.

### **7.2. Jednostka obmiarowa**

Jednostką obmiarową jest 1 m (metr) ustawionego obrzeża betonowego.

## **8. ODBIÓR ROBÓT**

### **8.1. Ogólne zasady odbioru robót**

Ogólne zasady odbioru robót podano w ST D.00.00.00 „Wymagania ogólne”.

### **8.2. Odbiór robót zanikających i ulegających zakryciu**

Odbiorowi robót zanikających i ulegających zakryciu podlegają:

- wykonanie koryta,
- wykonanie ławy betonowej z oporem,

- wykonanie podsypki.

## **9. PODSTAWA PŁATNOŚCI**

### **9.1. Ogólne ustalenia dotyczące podstawy płatności**

Ogólne ustalenia dotyczące podstawy płatności podano w ST D.00.00.00 „Wymagania ogólne”.

### **9.2. Cena jednostki obmiarowej**

Cena wykonania 1m obrzeża obejmuje:

- prace pomiarowe i roboty przygotowawcze
- zakup i dostarczenie wyrobów przewidzianych do wykonania robót,
- wytyczenia obrzeża,
- oznakowanie robót prowadzonych w pasie drogowym,
- wykonanie koryta,
- wykonanie i rozebranie deskowania ławy,
- wykonanie ławy betonowej z oporem wraz z pielęgnacją,
- wykonanie podsypki cementowo - piaskowej pod obrzeża,
- ustawienie obrzeży betonowych,
- zasypanie zewnętrznej strony obrzeża z zagęszczeniem,
- uporządkowanie miejsca prowadzenia robót,
- wykonanie badań i pomiarów wymaganych przez zapisy ST.

## **10. PRZEPISY ZWIĄZANE**

### **10.1. Normy**

Wg ST D.08.01.01

### **10.2. Inne dokumenty**

„Katalog powtarzalnych elementów drogowych” (KPED) - Transprojekt - Warszawa, 1979 i 1982 r.