

Zapytanie ofertowe

Postępowanie prowadzone jest na podstawie przepisów ustawy dnia 23 kwietnia 1964 r. – Kodeks cywilny (Dz.U. z 2020 r. poz. 1740 ze zm.), w związku z nieobjęciem udzielenia zamówienia przepisami ustawy z dnia 11 września 2019 r. – Prawo zamówień publicznych (Dz.U. z 2019 r. poz. 2019 ze zm.), gdyż wartość zamówienia jest niższa od kwoty 130 000 złotych netto

I. Nazwa i adres Zamawiającego

Wojewódzka i Miejska Biblioteka Publiczne im. dr. W. Bełzy w Bydgoszczy
Długa 39, 85-034 Bydgoszcz
www.wimbp.bydgoszcz.pl. lub <https://bip.wimbp.bydgoszcz.pl/>
sekretariat@wimbp.bydgoszcz.pl
od poniedziałku do piątku w godz. 7:30 - 15:30
tel. 052 33 99 200/52 328 73 90

II. Opis Przedmiotu zamówienia

1. Nazwa przedmiotu zamówienia

Modernizacja pomieszczeń filii biblioteki przy al. Prezydenta Lecha Kaczyńskiego 35 - Strefa Aktywnego Umysłu w bibliotece na os. Kapuściska – zakup mebli

2. Przedmiot zamówienia

Przedmiotem zamówienia jest dostawa fabrycznie nowych elementów wyposażenia – krzesel, siedzisk i stołów do Wojewódzkiej i Miejskiej Biblioteki Publicznej im. dr. W. Bełzy w Bydgoszczy

1. **Fotel biurowy obrotowy – 6 szt.** Fotel obrotowy z wysokim oparciem, regulowanymi podłokietnikami na ramie metalowej lakierowanej proszkowo, płynna regulacja wysokości siedziska za pomocą podnośnika pneumatycznego. Podstawa pięcioramienna w kolorze czarnym, kółka "miękkie" do powierzchni twardych. Podłokietniki z regulowaną wysokością góra – dół w zakresie min. 70 mm, siatkowe oparcie z dodatkowym profilem lędźwiowym, siedzisko tapicerowane tkaniną zmywalną (ekoskóra) w kolorze ciemnym (kolor do ustalenia z zamawiającym), odporność na ścieralność min. 300 tys. cykli Martindale'a, trudnopalna. Np. Grospol Coco BS R6 kolor Valencia Grospol Note VL14 lub równoważny
2. **Krzesło – 35 szt.** Krzesło na stelażu metalowym w kolorze alu (jasnoszary). Siedzisko wykonane z wysokojakościowej sklejki bukowej lakierowanej w kolorze buk naturalny lub porównywalnym. Siedzisko i oparcie wykonane z jednego kawałka sklejki. W oparciu frezowany otwór, w eliptycznym kształcie ułatwiający przenoszenie. Krzesło z możliwością sztaplowania. np Krzesło Lantana lub równoważne
3. **Pufa kwadratowa 6 szt.** Pufa w kształcie prostopadłościanu o wymiarach min. 41x41 cm wys. min. 43 cm, wyposażona w 4 stopki z wkładką filcową (do podłóg twardych). Stelaż drewniany Pufy tapicerowane tkaniną zmywalną imitującą skórę naturalną w kolorach do ustalenia z zamawiającym. odporność na ścieralność min. 300 tys. cykli Martindale'a np. Vancouver OTO VOS2, wykończone materiałem Valencia Profim lub równoważna
4. **Stół konferencyjny składany. 6 szt.** Stół konferencyjny składany, Stelaż metalowy malowany proszkowo w kolorze czarnym, nogi wyposażone w kółka z możliwością blokowania. Błat o wymiarach min. 160x70 cm z płyty laminowanej o klasie higieniczności E1 o grubości min. 18 mm wybarwionej na kolor brzoza, brzoza polarna, lub porównywalny oklejony obrzeżem PCV w kolorze płyty o grubości min. 2mm. Klasa higieniczności płyty E1 potwierdzona musi być odpowiednim certyfikatem przez odpowiednią jednostkę certyfikującą. Stół z funkcją składania pionowego. Mechanizm składania musi posiadać blokadę uniemożliwiającą przypadkowe złożenie stołu. Np. Stół składany mobilny Wuteh SS-32 lub równoważny.
5. **Biurko 80 cm x 160 cm – 3 szt.** Błat wykonany z płyty laminowanej o grubości min. 25 mm pokrytej obustronnie okleiną w kolorze brzoza, brzoza polarna lub porównywalny o klasie higieniczności E1, wykończona obrzeżem z PCV w kolorze płyty o grubości min. 2 mm. Klasa

higieniczności płyty E1 potwierdzona musi być odpowiednim certyfikatem przez odpowiednią jednostkę certyfikującą. Stelaż biurka wykonany z metalu w kolorze czarnym malowanym proszkowo. Wzór stelaża pokazuje rysunek zamieszczony poniżej. Nogi o przekroju min. 60x30 mm, grubość ścianek min. 1,35 mm zakończone stopką z możliwością regulacji poziomu. Nogi połączone ze sobą min. jedną belką o przekroju min. 40x30 mm o grubości ścianek min. 1,2 mm. Wymiary stelażu: szerokości 74-80 cm, długość 150-160 cm wysokość min. 72 cm.

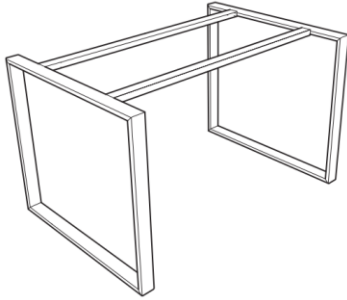

Wykonawca zobowiązany jest do zapewnienia 24 miesięcznego serwisu gwarancyjnego, obejmującego naprawę w przypadku uszkodzeń powstałych w wyniku normalnej eksploatacji. Koszt spedycji, montażu, ustawienia mebli, serwisu gwarancyjnego, ponosi Wykonawca i rozlicza je przez w kalkulowanie w cenę oferty. Pełną odpowiedzialność i ryzyko związane z transportem, rozładunkiem i ustawieniem zamówionych mebli ponosi Wykonawca. Meble po dostarczeniu i ustawieniu w miejscu wskazanym przez zamawiającego muszą być wolne od wad. W przeciwnym wypadku Zamawiający nie dokona odbioru

III. Nazwy / kody określone dla przedmiotu zamówienia we Wspólnym Słowniku Zamówień

39130000-2 - meble biurowe

39134000-0 - meble komputerowe

39113000-7 – różne siedziska i krzesła

IV. Termin realizacji zamówienia:

1. Termin wykonania zamówienia: 38 dni od dnia podpisania umowy.
2. Termin płatności 30 dni

V. Warunki wymagane dotyczące sposobu wykonania przedmiotu zamówienia, jakie winien spełnić wykonawca:

- 1) Wykonawca jest odpowiedzialny za jakość, zgodność z warunkami technicznymi i jakościowymi opisanymi dla przedmiotu zamówienia.
- 2) Wymagana jest należyta staranność przy realizacji zobowiązań umowy,
- 3) Ustalenia i decyzje dotyczące wykonywania zamówienia uzgadniane będą przez zamawiającego z ustanowionym przedstawicielem wykonawcy.
- 4) Określenie przez wykonawcę telefonów kontaktowych oraz innych ustaleń niezbędnych dla sprawnego i terminowego wykonania zamówienia.
- 5) Zamawiający nie ponosi odpowiedzialności za szkody wyrządzone przez wykonawcę podczas wykonywania przedmiotu zamówienia.
- 6) **Najpóźniej w dniu podpisania umowy Wykonawca jest zobowiązany dostarczyć certyfikat klasy higieniczności płyty E1 potwierdzony przez odpowiednią jednostkę certyfikującą.**
- 7) Zakres prac oraz odpowiedzialność wykonawcy w zakresie objętym proponowaną ceną ofertową obejmuje także:
 - a. w przypadku zniszczenia lub uszkodzenia urządzeń istniejącej infrastruktury technicznej w toku realizacji - naprawienie ich i doprowadzenie do stanu pierwotnego,

- b. utrzymanie pomieszczeń w stanie wolnym od przeszkód komunikacyjnych oraz usuwanie na bieżąco zbędnych materiałów, odpadów i śmieci,
- c. uporządkowanie pomieszczeń po zakończeniu montażu i przekazanie ich Zamawiającemu.
- d. Dostawa, wniesienie i montaż mebli na al. Prezydenta Lecha Kaczyńskiego 35, Bydgoszcz (parter)
- e. Wykonawca udziela Zamawiającemu 24 miesięcznej gwarancji na przedmiot zamówienia.

VI. Opis sposobu obliczenia ceny

Cenę za zrealizowanie niniejszego zamówienia należy obliczyć zgodnie z Formularzem cenowym stanowiącym załącznik do niniejszego Zapytania ofertowego.

Cena podana w ofercie powinna obejmować wszystkie koszty i składniki związane z wykonaniem zamówienia oraz warunkami stawianymi przez Zamawiającego, musi być podana w PLN cyfrowo i słownie.

Cena może być tylko jedna za oferowany przedmiot zamówienia, nie dopuszcza się wariantowości cen.

Zaproponowane ceny będą porównane z innymi ofertami. Z firmą, która przedstawi najkorzystniejszą ofertę zostanie podpisana umowa.

Od decyzji Zamawiającego nie przysługują środki odwoławcze.

Dopuszczalne jest prowadzenie negocjacji z Wykonawcami. Z przeprowadzonych negocjacji sporządza się notatkę służbową lub odpowiednią adnotację w treści oferty Wykonawcy.

VII. Opis warunków udziału w postępowaniu

O udzielenie niniejszego zamówienia mogą ubiegać się wykonawcy którzy:

- 1) nie podlegają wykluczeniu,
- 2) posiadają wiedzę i doświadczenie,
- 3) dysponują odpowiednim potencjałem technicznym oraz osobami zdolnymi do wykonania zamówienia,
- 4) znajdują się w sytuacji ekonomicznej i finansowej umożliwiającej wykonanie zamówienia.

VIII. Wykaz oświadczeń lub dokumentów, jakie mają dostarczyć Wykonawcy w celu potwierdzenia spełnienia warunków udziału w postępowaniu

Na ofertę składają się następujące dokumenty i załączniki:

- 1) Formularz ofertowy – załącznik nr 1,
- 2) Oświadczenie o braku podstaw do wykluczenia/spełnianie warunków udziału w postępowaniu (według wzoru stanowiącego Załącznik nr 2). Oświadczenie stanowi dowód potwierdzający brak podstaw wykluczenia/spełnianie warunków udziału w postępowaniu na dzień składania ofert, tymczasowo zastępujący wymagane przez Zamawiającego podmiotowe środki dowodowe.
- 3) **kartę katalogową produktów zawierającą wymiary produktu, jego zdjęcie lub rysunek poglądowy oraz opis techniczny jako potwierdzenie, że proponowany produkt spełnia wymogi zawarte w opisie przedmiotu zamówienia**

IX. Zasady i formy przekazywania oświadczeń, wniosków i innych:

Dopuszcza się możliwość udzielania ustnych i telefonicznych informacji, wyjaśnień czy odpowiedzi na kierowane do Zamawiającego zapytania.

Osoba ze strony Zamawiającego upoważnioną do kontaktowania się z Wykonawcami

Łukasz Twarowski

Kierownik Działu Administracji

tel. 52 33 99 218

lukasz.twarowski@wimbp.bydgoszcz.pl;

w terminach od poniedziałku do piątku w godz. 8:00 -15:00

X. Kryteria oceny ofert - Zamawiający uzna oferty za spełniające wymagania i przyjmie do szczegółowego rozpatrywania, jeżeli:

- 1.1. oferta, spełnia wymagania określone w niniejszym ogłoszeniu o planowanym zakupie,

- 1.2. oferta została złożona, w określonym przez zamawiającego terminie,
- 1.3. Wykonawca przedstawił ofertę zgodną co do treści z wymaganiami Zamawiającego.

Przy wyborze oferty najkorzystniejszej Zamawiający będzie kierował się następującymi kryteriami, z przypisaniem im odpowiednio wag: cena (C) 100pkt.

Kryterium cena będzie rozpatrywane na podstawie ceny brutto za wykonanie przedmiotu zamówienia, podanej przez Wykonawcę na formularzu oferty wg poniższych zasad:

Kryteria oceny ofert i ich znaczenie:

| Nazwa kryterium | Waga |
|-----------------|------|
| Najniższa cena | 100 |

Nazwa kryterium: **najniższa cena**

Wzór:

$$P = \frac{\text{cena najniższej oferty}}{\text{cena porównywanej oferty}} \times 100$$

Najkorzystniejszą ofertą będzie ta, która zdobędzie największą liczbę punktów.

XI. Miejsce, termin składania ofert

Ofertę należy złożyć poprzez platformazakupowa.pl w terminie do dnia 21.10.2022 r. do godz. 10:00, dostępnej pod adresem https://platformazakupowa.pl/pn/biblioteka_bydgoszcz

XII. Informacje dodatkowe.

1. Niniejsze zapytanie ofertowe nie jest zamówieniem i otrzymanie od Państwa oferty nie powoduje powstania żadnych zobowiązań wobec stron.
2. Zamawiający zastrzega sobie prawo do unieważnienia postępowania bez podania przyczyny na każdym etapie postępowania,
3. Wykonawca, który złoży ofertę, będzie nią związany przez 20 dni od dnia następującego po dniu upływu terminu składania oferty,
4. Zamawiający poprawi omyłki w formularzu oferty, jeżeli nie będą miały istotnego wpływu na treść oferty.
5. Wyniki zostaną podane poprzez platformazakupowa.pl

XIII. Przetwarzanie danych osobowych

Zamawiający informuje, że będzie przetwarzał dane osobowe uzyskane w trakcie postępowania, a w szczególności: dane osobowe ujawnione w ofertach, dokumentach i oświadczeniach dołączonych do oferty.

Przetwarzanie danych osobowych przez Zamawiającego jest niezbędne dla celów wynikających z prawnie uzasadnionych interesów realizowanych przez Zamawiającego i wypełnienia obowiązku prawnego ciążącego na administratorze. W związku z tym, wykonawca, przystępując do postępowania, jest obowiązany do wykonania działań wynikających z rozporządzenia Parlamentu Europejskiego i Rady (UE) 2016/679 z dnia 27 kwietnia 2016 r. w sprawie ochrony osób fizycznych w związku z przetwarzaniem danych osobowych i w sprawie swobodnego przepływu takich danych oraz uchylenia dyrektywy 95/46/WE (ogólne rozporządzenie o ochronie danych)(Dz. Urz. UE L 119 z 4.5.2016 r., s.1, zwane dalej RODO) wobec każdej osoby, której dane osobowe będą podane w ofercie, oświadczeniach i dokumentach złożonych w postępowaniu.