

Znak sprawy: DZP.260.22.2024.JO

## **SPECYFIKACJA WARUNKÓW ZAMÓWIENIA (SWZ)**

Dostawa mebli do budynków Centrum Nauki Kopernik i Pracowni Przewrotu Kopernikańskiego  
Centrum Nauki Kopernik

**TRYB PODSTAWOWY BEZ NEGOCJACJI**  
o wartości zamówienia nieprzekraczającej progów unijnych,  
o których mowa w art. 3 ustawy Prawo zamówień publicznych

ZATWIERDZAM:

.....

DZP.260.22.2024.JO

SPIS TREŚCI:

I.	NAZWA I ADRES ZAMAWIAJĄCEGO.....	3 -
II.	OCHRONA DANYCH OSOBOWYCH.....	3 -
III.	INFORMACJE PROCEDURALNE I WSTĘPNE W TYM TRYB UDZIELENIA ZAMÓWIENIA ORAZ OZNACZENIE POSTĘPOWANIA.....	4 -
IV.	PRZEDMIOT ZAMÓWIENIA ORAZ TERMIN WYKONANIA ZAMÓWIENIA.....	5 -
V.	INFORMACJE O PRZEDMIOTOWYCH ŚRODKACH DOWODOWYCH.....	5-
VI.	WARUNKI UDZIAŁU W POSTĘPOWANIU ORAZ PODSTAWY WYKLUCZENIA WYKONAWCÓW.....	6 -
VII.	INFORMACJE DLA WYKONAWCÓW WSPÓLNIE UBIEGAJĄCYCH SIĘ O UDZIELENIE ZAMÓWIENIA (SPÓŁKI CYWILNE/KONSORCJA).....	7 -
VIII.	WYKAZ WYMAGANYCH OD WYKONAWCY OŚWIADCZEŃ I PODMIOTOWYCH ŚRODKÓW DOWODOWYCH ORAZ OPIS SPOSOBU DOKONYWANIA OCENY BRAKU PODSTAW DO WYKLUCZENIA Z POSTĘPOWANIA.....	7 -
IX.	INFORMACJA O ŚRODKACH KOMUNIKACJI ELEKTRONICZNEJ, PRZY UŻYCIU KTÓRYCH ZAMAWIAJĄCY BĘDZIE KOMUNIKOWAŁ SIĘ Z WYKONAWCAMI.....	8 -
X.	WYMAGANIA DOTYCZĄCE WADIUM.....	10 -
XI.	TERMIN ZWIĄZANIA OFERTĄ.....	10 -
XII.	OPIS SPOSOBU PRZYGOTOWANIA OFERTY.....	10 -
XIII.	TERMIN SKŁADANIA I OTWARCIA OFERT.....	12 -
XIV.	OPIS SPOSOBU OBLICZENIA CENY OFERTY.....	12 -
XV.	OPIS KRYTERIÓW OCENY OFERT ORAZ SPOSÓB OCENY OFERT.....	13 -
XVI.	INFORMACJA O FORMALNOŚCIACH, JAKIE MUSZĄ ZOSTAĆ DOPEŁNIONE PO WYBORZE OFERTY W CELU ZAWARCIA UMOWY W SPRAWIE ZAMÓWIENIA.....	13 -
XVII.	INFORMACJE STANOWIĄCE TEJEMNICĘ PRZEDSIĘBIORSTWA.....	14 -
XVII.	WYMAGANIA DOTYCZĄCE ZABEZPIECZENIA NALEŻYTEGO WYKONANIA UMOWY.....	15 -
XIX.	PODWYKONASTWO.....	16 -
XX.	PROJEKTOWANE POSTANOWIENIA UMOWY.....	16 -
XXI.	POUCZENIE O ŚRODKACH OCHRONY PRAWNEJ PRZYSŁUGUJĄCYCH WYKONAWCY.....	16 -
XXII.	WYKAZ ZAŁĄCZNIKÓW.....	16 -

DZP.260.22.2024.JO

**I. NAZWA I ADRES ZAMAWIAJĄCEGO**

Centrum Nauki Kopernik  
00-390 Warszawa, ul. Wybrzeże Kościuszkowskie 20  
NIP: 701-002-51-69                      REGON: 140603313

strona www:      [www.bip.kopernik.org.pl](http://www.bip.kopernik.org.pl)

Postępowanie o udzielenie zamówienia publicznego prowadzone jest za pośrednictwem elektronicznej Platformy zakupowej pod adresem: <https://platformazakupowa.pl> (dalej: Platforma)

Indywidualny adres niniejszego postępowania: <https://platformazakupowa.pl/transakcja/902198>

**II. OCHRONA DANYCH OSOBOWYCH**

Zgodnie z art. 13 ust. 1 i 2 rozporządzenia Parlamentu Europejskiego i Rady (UE) 2016/679 z dnia 27 kwietnia 2016 roku w sprawie ochrony osób fizycznych w związku z przetwarzaniem danych osobowych i w sprawie swobodnego przepływu takich danych oraz uchylenia dyrektywy 95/46/WE (ogólne rozporządzenie o ochronie danych) (Dz. Urz. UE L 119 z 4.05.2016, str. 1), dalej „RODO”, informuję że:

Administratorem Pani/Pana danych osobowych jest Centrum Nauki Kopernik, Warszawa (00-390), ul. Wybrzeże Kościuszkowskie 20, wpisane do Rejestru Instytucji Kultury prowadzonego przez Prezydenta m.st. Warszawy pod numerem 02/06. Z Administratorem danych można skontaktować się pisząc na powyższy adres siedziby lub wysyłając wiadomość na adres e-mail: [informacja@kopernik.org.pl](mailto:informacja@kopernik.org.pl)

- 1) Administrator wyznaczył inspektora ochrony danych (IOD) Z IOD można kontaktować się we wszystkich sprawach związanych z przetwarzaniem danych. Kontakt do IOD: [iod@kopernik.org.pl](mailto:iod@kopernik.org.pl) Pani/Pana dane osobowe przetwarzane będą na podstawie art. 6 ust. 1 lit. c) RODO w celu związanym z postępowaniem o udzielenie zamówienia publicznego objętego niniejszym postępowaniem, oraz na podstawie art. 6 ust. 1 lit. b) RODO w celu zawarcia umowy.
- 2) odbiorcami Pani/Pana danych osobowych będą osoby lub podmioty, którym udostępniona zostanie dokumentacja postępowania w oparciu o art. 18 i 74 ustawy *Prawo zamówień publicznych*,
- 3) Pani/Pana dane osobowe będą przechowywane, zgodnie z art. 78 ustawy *Prawo zamówień publicznych*, przez okres 4 lat od dnia zakończenia postępowania o udzielenie zamówienia, a jeżeli czas trwania umowy przekracza 4 lata, okres przechowywania obejmuje cały czas trwania umowy,
- 4) obowiązek podania przez Panią/Pana danych osobowych bezpośrednio Pani/Pana dotyczących jest wymogiem ustawowym określonym w przepisach ustawy *Prawo zamówień publicznych*, związanym z udziałem w postępowaniu o udzielenie zamówienia publicznego, w odniesieniu do Pani/Pana danych osobowych decyzje nie będą podejmowane w sposób zautomatyzowany, (w tym w formie profilowania), mogący wywoływać wobec Pani/Pana skutki prawne lub w podobny sposób istotnie wpływać na Pani/Pana sytuację.
- 5) posiada Pani/Pan:
  - na podstawie art. 15 RODO prawo dostępu do danych osobowych Pani/Pana dotyczących,

DZP.260.22.2024.JO

- na podstawie art. 16 RODO prawo do sprostowania Pani/Pana danych osobowych<sup>1</sup>,
  - na podstawie art. 18 RODO prawo żądania od administratora ograniczenia przetwarzania danych osobowych z zastrzeżeniem przypadków, o których mowa w art. 18 ust. 2 RODO<sup>2</sup>,
  - Powyżej wymienione prawa można spełnić pisząc na adres siedziby Administratora lub kontaktując się na adres e-mail: [informacja@kopernik.org.pl](mailto:informacja@kopernik.org.pl)
  - prawo do wniesienia skargi do Prezesa Urzędu Ochrony Danych Osobowych, gdy uzna Pani/Pan, że przetwarzanie danych osobowych Pani/Pana dotyczących narusza przepisy RODO,
- 6) nie przysługuje Pani/Panu:
- w związku z art. 17 ust. 3 lit. b), d) lub e) RODO prawo do usunięcia danych osobowych,
  - prawo do przenoszenia danych osobowych, o którym mowa w art. 20 RODO,
  - na podstawie art. 21 RODO prawo sprzeciwu, wobec przetwarzania danych osobowych, gdyż podstawą prawną przetwarzania Pani/Pana danych osobowych jest art. 6 ust. 1 lit. c) RODO.

### III. INFORMACJE PROCEDURALNE I WSTĘPNE W TYM TRYB UDZIELENIA ZAMÓWIENIA ORAZ OZNACZENIE POSTĘPOWANIA

1. Postępowanie o udzielenie zamówienia prowadzone jest w trybie podstawowym bez negocjacji na podstawie ustawy z dnia 11 września 2019 roku *Prawo zamówień publicznych* (dalej: ustawa Pzp).
2. Rodzaj zamówienia – dostawa.
3. Postępowanie oznaczone jest znakiem sprawy: DZP.260.22.2024.JO – Wykonawcy zobowiązani są do powoływania się na wskazane oznaczenie we wszelkich kontaktach z Zamawiającym.
4. Postępowanie prowadzone jest w języku polskim.
5. Zamawiający w niniejszym postępowaniu nie przewiduje wyboru najkorzystniejszej oferty z możliwością prowadzenia negocjacji.
6. Zamawiający w niniejszym postępowaniu nie przewiduje przeprowadzenia aukcji elektronicznej.
7. Zamawiający w niniejszym postępowaniu nie przewiduje udzielania zamówień, o których mowa w art. 214 ust. 1 pkt. 8 ustawy Pzp.
8. Zamawiający w niniejszym postępowaniu nie przewiduje udzielenia zamówienia z uwzględnieniem prawa opcji.
9. Zamawiający w niniejszym postępowaniu nie dopuszcza składania ofert częściowych z uwagi na fakt że ewentualny podział zamówienia na części groziłby generowaniem nadmiernych kosztów transportu oraz trudności z skoordynowaniem dostaw które to dostarczane w różnych terminach wydłużyłyby czas adaptacji pomieszczeń a co za tym idzie wyłączenia ich z użytku do czasu zebrania wszystkich zamówionych mebli lub konieczność ich przechowywania do czasu skompletowania całości zamawianego wyposażenia.

<sup>1</sup> skorzystanie z prawa do sprostowania nie może skutkować zmianą wyniku postępowania o udzielenie zamówienia publicznego ani zmianą postanowień umowy w zakresie niezgodnym z ustawą *Prawo zamówień publicznych* oraz nie może naruszać integralności protokołu oraz jego załączników.

<sup>2</sup> prawo do ograniczenia przetwarzania nie ma zastosowania w odniesieniu do przechowywania, w celu zapewnienia korzystania ze środków ochrony prawnej, lub z uwagi na ważne względy interesu publicznego Unii Europejskiej lub państwa członkowskiego.

DZP.260.22.2024.JO

10. Zamawiający w niniejszym postępowaniu nie dopuszcza składania ofert wariantowych.
11. Zamawiający w niniejszym postępowaniu nie dopuszcza złożenia oferty w formie katalogów elektronicznych lub dołączenia katalogów elektronicznych do oferty, w sytuacji określonej w art. 93 ustawy Pzp.
12. Zamawiający w niniejszym postępowaniu nie przewiduje udzielania zaliczek na poczet wykonania zamówienia.
13. Do spraw nieuregulowanych w SWZ, mają zastosowanie przepisy ustawy Pzp i przepisy wykonawcze do ustawy Pzp, a także w kwestiach nieuregulowanych przez ww. akty prawne przepisy kodeksu cywilnego.

#### **IV. PRZEDMIOT ZAMÓWIENIA ORAZ TERMIN WYKONANIA ZAMÓWIENIA**

1. Przedmiotem zamówienia jest dostawa fabrycznie nowych i nieużywanych mebli do budynków Centrum Nauki Kopernik i Pracowni Przewrotu Kopernikańskiego Centrum Nauki Kopernik zgodnie ze opisem przedmiotu zamówienia.
2. Szczegółowy opis przedmiotu zamówienia zawarto w:
  - 1) Załączniku nr 1 opisie przedmiotu zamówienia,
  - 2) Załączniku nr 2 projektowanych postanowieniach umowy.
3. Oznaczenie kod CPV: 39 10 00 00 – 3 meble.
4. Wykonawca we własnym zakresie zapewni transport i rozładunek w siedzibie Zamawiającego przy ul. Wybrzeże Kościuszkowskie 20 w Warszawie bądź w budynku Pracowni Przewrotu Kopernikańskiego Centrum Nauki Kopernik przy ul. Wybrzeże Kościuszkowskiego 18 w Warszawie.
5. Okres (termin) realizacji zamówienia: 70 dni od daty udzielenia zamówienia (zawarcia umowy)
6. Okres gwarancji: nie mniej niż 24 miesiące licząc od daty odbioru artykułów stanowiących przedmiot zamówienia. Wydłużenie okresu gwarancji stanowi jedno z kryteriów oceny ofert.
7. Jeżeli w opisie przedmiotu zamówienia zostało wskazane pochodzenie (marka, znak towarowy, producent, dostawca) artykułów oznacza to określenie standardu i właściwości technicznych. Zamawiający dopuszcza oferowanie artykułów równoważnych pod warunkiem, że zapewnią uzyskanie parametrów technicznych nie gorszych od założonych w opisie przedmiotu zamówienia tj. spełniających wymagania techniczne, funkcjonalne i jakościowe co najmniej takie jakie zostały wskazane w ww. dokumencie lub lepsze.

#### **V. INFORMACJE O PRZEDMIOTOWYCH ŚRODKACH DOWODOWYCH**

1. Przedmiotowe środki dowodowe określone w OPZ, tj.
  - 1) dla sof wypoczynkowych (pozycja A.01 opisu przedmiotu zamówienia):

karta katalogowa produktu, na której będzie przedstawiony proponowany mebel oraz potwierdzone będą jego parametry, w tym jego wymiary; karta winna zawierać co najmniej wymagane w opisie przedmiotu zamówienia parametry oraz zdjęcia lub rysunek, karta musi zawierać co najmniej informację z nazwą/sybolem/numerem katalogowym mebla oraz nazwę mebla; dopuszcza się złożenie oświadczenia producenta lub Wykonawcy potwierdzającego spełnienie parametrów technicznych nie wyszczególnionych w kartach katalogowych produktu.
  - 2) dla narożnika wypoczynkowego (pozycja A.02 opisu przedmiotu zamówienia):

karta katalogowa produktu, na której będzie przedstawiony proponowany mebel oraz potwierdzone będą jego parametry; karta winna zawierać co najmniej wymagane w opisie przedmiotu zamówienia parametry oraz zdjęcia lub rysunek, karta musi zawierać

DZP.260.22.2024.JO

- co najmniej informację z nazwą/sybolem/numerem katalogowym mebla oraz nazwę mebla; dopuszcza się złożenie oświadczenia producenta lub Wykonawcy potwierdzającego spełnienie parametrów technicznych nie wyszczególnionych w kartach katalogowych produktu.
- 3) dla krzesła konferencyjne z podłokietnikiem (pozycja A.03 opisu przedmiotu zamówienia): karta katalogowa produktu, na której będzie przedstawione proponowany krzesło oraz potwierdzone jego parametry, tj. wymiary określone w pkt. 1 opisu przedmiotu zamówienia w sekcji dot. krzesła konferencyjnego oraz właściwości określone w pkt. 2 opisu przedmiotu zamówienia w sekcji dot. krzesła konferencyjnego (karta winna zawierać co najmniej wymagane w opisie parametry oraz zdjęcie lub rysunek), karta musi zawierać informację z nazwą/modeliem/numerem katalogowym oraz nazwę producenta krzesła; dopuszcza się złożenie oświadczenia producenta lub Wykonawcy potwierdzającego spełnienie parametrów technicznych nie wyszczególnionych w kartach katalogowych produktu.
- 4) dla stołów składanych (pozycja A.05 opisu przedmiotu zamówienia): karta katalogowa produktu, na której będzie przedstawiony proponowany mebel oraz potwierdzone będą jego parametry, tym jego wymiary; karta winna zawierać co najmniej wymagane w opisie przedmiotu zamówienia parametry oraz zdjęcia lub rysunek, karta musi zawierać co najmniej informację z nazwą/sybolem/numerem katalogowym mebla oraz nazwę mebla; dopuszcza się złożenie oświadczenia producenta lub Wykonawcy potwierdzającego spełnienie parametrów technicznych nie wyszczególnionych w kartach katalogowych produktu.
2. Wykonawca, który powołuje się na rozwiązania równoważne w przypadku opisanym w Rozdziale IV ust. 7 jest zobowiązany wykazać, że oferowane przez niego rozwiązanie spełnia wymagania określone przez Zamawiającego. W takim przypadku Wykonawca załącza do oferty wykaz rozwiązań równoważnych wraz z jego opisem.
3. Przez normy równoważne Zamawiający rozumie normy, które zagwarantują utrzymanie standardów na poziomie nie gorszym niż wymagania określone w normach wskazanych w ust. 1.
4. Jeżeli w opisie przedmiotu zamówienia występują odniesienia do Polskich Norm, dopuszczalne jest stosowanie odpowiednich norm krajów Unii Europejskiej w zakresie przyjętym przez polskie prawodawstwo, o ile zastosowane normy zagwarantują utrzymanie standardów na poziomie nie gorszym niż wymagania określone w ww. normach.
5. Zaoferowane meble mają posiadać komplet dokumentów wystawionych przez uprawnione jednostki, wymaganych polskimi przepisami prawa potwierdzających oświadczenia zawarte w § 2 ust. 1 pkt. 1 projektowanych postanowień umowy.
6. Jeżeli Wykonawca nie złoży wraz z ofertą przedmiotowych środków dowodowych lub złożone przedmiotowe środki dowodowe będą niekompletne, Zamawiający wezwie Wykonawcę do ich złożenia lub uzupełnienia w wyznaczonym terminie, chyba że pomimo ich złożenia oferta podlega odrzuceniu albo zachodzą przesłanki unieważnienia postępowania.
7. Przedmiotowe środki dowodowe należy złożyć w formie elektronicznej lub w kopii w postaci cyfrowego odwzorowania dokumentu papierowego, której zgodność z oryginałem poświadczy Wykonawca lub notariusz podpisem kwalifikowanym, zaufanym bądź osobistym.

## **VI. WARUNKI UDZIAŁU W POSTĘPOWANIU ORAZ PODSTAWY WYKLUCZENIA WYKONAWCÓW**



DZP.260.22.2024.JO

1. W postępowaniu o udzielenie zamówienia ubiegać mogą się Wykonawcy, którzy nie podlegają wykluczeniu na podstawie art. 108 ust. 1 ustawy *Prawo zamówień publicznych* oraz na podstawie art. 7 ust. 1 ustawy z dnia 13 kwietnia 2022 r. o szczególnych rozwiązaniach w zakresie przeciwdziałania wspieraniu agresji na Ukrainę oraz służących ochronie bezpieczeństwa narodowego, z zastrzeżeniem art. 110 ust. 2 i 3 ustawy Pzp.
2. W przypadku gdy w postępowaniu o udzielenie zamówienia biorą udział Wykonawcy wstępujący wspólnie, brak podstaw wykluczenia z postępowania w zakresie określonym w ust. 1 musi wykazać każdy z Wykonawców wspólnie ubiegających się o zamówienie.
3. Zamawiający nie określa warunków udziału w niniejszym postępowaniu, zgodnie art. 57 ust. 2 ustawy Pzp.

#### **VII. INFORMACJE DLA WYKONAWCÓW WSPÓLNIE UBIEGAJĄCYCH SIĘ O UDZIELENIE ZAMÓWIENIA (SPÓŁKI CYWILNE/KONSORCJA)**

1. Wykonawcy wspólnie ubiegający się o udzielenie zamówienia publicznego są zobowiązani ustanowić pełnomocnika do reprezentowania. Pełnomocnictwo musi zawierać umocowanie do reprezentowania w postępowaniu lub do reprezentowania w postępowaniu i zawarcia umowy. Pełnomocnictwo musi być załączone do oferty w postaci dokumentu elektronicznego podpisanego podpisem elektronicznym lub w postaci elektronicznej opatrzonej podpisem zaufanym lub podpisem osobistym, przez osoby uprawnione do reprezentowania przez Wykonawców wspólnie ubiegających się o udzielenie zamówienia publicznego.
2. Za przedsiębiorców uznaje się wspólników spółki cywilnej w zakresie wykonywanej przez nich działalności gospodarczej:
  - 1) Oferta złożona przez spółkę cywilną jest traktowana jako oferta Wykonawców wspólnie ubiegających się o udzielenie zamówienia i wspólników w spółce dotyczą wszystkie ustalenia niniejszego Rozdziału SWZ.
  - 2) Spółka cywilna dołącza pełnomocnictwo opisane w ust. 1 lub dokument, z którego wynika pełnomocnictwo (np. poświadczony za zgodność z oryginałem kopię umowy spółki cywilnej lub uchwałę).
3. Oferta musi być podpisana w taki sposób, by prawnie zobowiązywała wszystkich Wykonawców występujących wspólnie.
4. Każdy z Wykonawców wspólnie ubiegający się o udzielenie zamówienia składa wraz z ofertą oświadczenie potwierdzające brak podstaw do wykluczenia tego podmiotu (wzór oświadczenia stanowi zał. nr 3 do SWZ).
5. Każdy z Wykonawców wspólnie ubiegający się o udzielenie zamówienia podpisuje (w sposób określony w Rozdziale XII) oświadczenie potwierdzające brak podstaw do wykluczenia tego podmiotu (wzór oświadczenia stanowi zał. nr 3 do SWZ). Pozostałe dokumenty, w tym formularz oferty, podpisuje pełnomocnik lub wszyscy Wykonawcy.

#### **VIII. WYKAZ WYMAGANYCH OD WYKONAWCY OŚWIADCZEŃ I PODMIOTOWYCH ŚRODKÓW DOWODOWYCH ORAZ OPIS SPOSOBU DOKONYWANIA BRAKU PODSTAW DO WYKLUCZENIA Z POSTĘPOWANIA OCENY**

1. Oświadczenia Wykonawcy o niepodleganiu wykluczeniu w postępowaniu w zakresie wskazanym w Rozdziale VI ust. 1 *Specyfikacji warunków zamówienia* – załącznik nr 3.
2. W przypadku Wykonawców, ubiegających się wspólnie o udzielenie zamówienia oświadczenia, o których mowa w pkt. 1 składa każdy z Wykonawców.

DZP.260.22.2024.JO

3. **SPOSÓB OCENY:** Ocena spełniania braku podstaw do wykluczenia, o których mowa w Rozdziale VI SWZ, zostanie dokonana wg formuły spełnia/nie spełnia na podstawie złożonych oświadczeń i dokumentów.
4. W zakresie nieuregulowanym ustawą *Prawo zamówień publicznych* lub niniejszą *Specyfikacją Warunków Zamówienia* do oświadczeń i dokumentów składanych przez Wykonawcę w postępowaniu zastosowanie mają w szczególności przepisy:
  - 1) rozporządzenia Ministra Rozwoju, Pracy i Technologii z dnia 23 grudnia 2020 roku ze zmianami *W sprawie podmiotowych środków dowodowych oraz innych dokumentów lub oświadczeń, jakich może żądać wykonawcy*,
  - 2) rozporządzenia Prezesa Rady Ministrów z dnia 30 grudnia 2020 roku *W sprawie sposobu sporządzania i przekazywania informacji oraz wymagań technicznych dla dokumentów elektronicznych oraz środków komunikacji elektronicznej w postępowaniu o udzielenie zamówienia publicznego lub konkursie*.

#### **IX. INFORMACJA O ŚRODKACH KOMUNIKACJI ELEKTRONICZNEJ, PRZY UŻYCIU KTÓRYCH ZAMAWIAJĄCY BĘDZIE KOMUNIKOWAŁ SIĘ Z WYKONAWCAMI**

1. Komunikacja między Zamawiającym a Wykonawcą w niniejszym postępowaniu odbywa się przy użyciu środków komunikacji elektronicznej za pośrednictwem Platformy pod adresem [www: https://platformazakupowa.pl](https://platformazakupowa.pl) i formularza „Wyślij wiadomość do Zamawiającego”.
2. Za datę przekazania (wpływu) oświadczeń, wniosków (w tym dotyczących wyjaśnienia treści SWZ), zawiadomień oraz informacji przyjmuje się datę ich przesłania za pośrednictwem Platformy pod adresem [www: https://platformazakupowa.pl](https://platformazakupowa.pl) poprzez kliknięcie przycisku „Wyślij wiadomość do Zamawiającego”, co zostanie potwierdzone komunikatem informującym, że wiadomość została wysłana do Zamawiającego.
3. Wykonawca niezalogowany korzystający z przycisku „Wyślij wiadomość do Zamawiającego”, po kliknięciu przycisku Wyślij, otrzyma na adres mailowy, podany w polu „Twój adres e-mail” wiadomość mailową zawierającą kod uwierzytelniający. Kod należy wpisać w polu „Kod uwierzytelniający”, a następnie potwierdzić przyciskiem „Wyślij”. Następnie Wykonawca otrzyma potwierdzenie wysłania wiadomości. Kod uwierzytelniający jest aktywny przez 30 minut od wygenerowania lub od momentu wygenerowania kolejnego kodu.
4. Zamawiający będzie przekazywał Wykonawcom informacje za pośrednictwem Platformy pod adresem [www: https://platformazakupowa.pl](https://platformazakupowa.pl). Informacje dotyczące odpowiedzi na pytania, zmiany specyfikacji warunków zamówienia, zmiany terminów składania i otwarcia ofert oraz terminu związania ofertą, Zamawiający będzie zamieszczał na Platformie w sekcji „Komunikaty”. Korespondencja, której adresatem, zgodnie z obowiązującymi przepisami, jest konkretny Wykonawca, będzie przekazywana za pośrednictwem Platformy pod adresem [www: https://platformazakupowa.pl](https://platformazakupowa.pl)
5. Wykonawca, jako podmiot profesjonalny, ma obowiązek sprawdzania komunikatów i wiadomości przesyłanych przez Zamawiającego bezpośrednio na Platformie, gdyż system powiadomień może ulec awarii lub powiadomienie może trafić do folderu SMAP.
6. Zamawiający zgodnie z art. 67 ustawy Pzp określa wymagania techniczne i organizacyjne związane z korzystaniem z Platformy:
  - a) stały dostęp do sieci Internet o gwarantowanej przepustowości nie mniejszej niż 512 kb/s



DZP.260.22.2024.JO

- b) komputer klasy PC lub MAC o następującej konfiguracji: pamięć 2GB Ram, procesor INTEL IV 2 GHz, lub jego nowsza wersja, jeden z systemów operacyjnych – MS Windows 7, MAC Os x 10.4, Linux, lub ich najnowsze wersje
  - c) zainstalowana dowolna, inna przeglądarka internetowa niż Internet Explorer,
  - d) włączona obsługa JavaScript,
  - e) zainstalowany program Acrobat Reader lub inny obsługujący pliki w format plików .pdf.
  - f) szyfrowanie na Platformie odbywa się za pomocą protokołu TLS 1.3.,
  - g) oznaczenie czasu odbioru danych przez Platformę zakupową stanowi datę oraz dokładny czas (hh:mm:ss) generowany wg czasu lokalnego serwera synchronizowanego z zegarem Głównego Urzędu Miar.
7. Wykonawca, przystępując do niniejszego postępowania o udzielenie zamówienia publicznego:
- a) akceptuje warunki korzystania z Platformy określone w Regulaminie zamieszczonym na stronie internetowej pod linkiem w zakładce „Regulamin” oraz uznaje go za wiążący,
  - b) zapoznał się i stosuje się do Instrukcji składania ofert.
8. Zamawiający nie ponosi odpowiedzialności za złożenie oferty w sposób niezgodny z Instrukcją korzystania z Platformy, w szczególności za sytuację, gdy Zamawiający zapozna się z treścią oferty przed upływem terminu składania ofert (np. gdy Wykonawca złoży ofertę w zakładce „Wyślij wiadomość do Zamawiającego”). Taka oferta zostanie uznana przez Zamawiającego za ofertę handlową i nie będzie barana pod uwagę w przedmiotowym postępowaniu, ponieważ nie będzie spełniony obowiązek narzucony w art. 221 ustawy Pzp.
9. Instrukcje korzystania z Platformy dotyczące w szczególności logowania, składania wniosków o wyjaśnienie treści SWZ, składania ofert oraz innych czynności podejmowanych w przedmiotowym postępowaniu przy użyciu Platformy znajdują się w zakładce „Instrukcje dla Wykonawców” na stronie pod adresem: <https://platformazakupowa.pl/strona/45-instrukcje>
10. Ofertę, JEDZ, podmiotowe środki dowodowe, przedmiotowe środki dowodowe, zobowiązanie podmiotu udostępniającego zasoby oraz pełnomocnictwo sporządza się w postaci elektronicznej, w następujących formatach danych, tj. plików: txt, rtf, pdf, xps, odt, ods, odp, doc, xls, ppt, docx, xlsx, pptx, csv, jpg, jpeg, tif, tiff, geotiff, png, svg, wav, mp3, avi, mpg, mpeg, mp4, m4a, mpeg4, ogg, ogv, zip, tar, gz, gzip, 7z, html, xhtml, css, xml, xsd, gml, rng, xsl, xslt, TSL, XMLsig, XAdES, CAdES, ASIC, XMLenc. Zamawiający zaleca stosowanie plików o rozszerzeniu .pdf używając formatu kwalifikowanego podpisu PAdES. W przypadku gdy Wykonawca chce załączyć dokument elektroniczny o rozszerzeniu innym niż ww. wtedy powinien podpisać dokument za pomocą formatu XAdES. W przypadku wykorzystania formatu podpisu XAdES Zamawiający wymaga dołączenia odpowiedniej ilości plików, tj. podpisywanych plików z danymi oraz plików podpisu w formacie XAdES.
11. Zamawiający rekomenduje wykorzystanie formatów: .pdf, .doc, .xls, .jpg (.jpeg) ze szczególnym wskazaniem na .pdf.
12. Dokumenty złożone w formatach: .rar, .gif, .bmp, .numbers, .pages zostaną uznane za złożone nieskutecznie.
13. Maksymalny rozmiar jednego pliku przesłanego za pośrednictwem dedykowanych formularzy do: złożenia, zmiany, wycofania oferty wynosi 150 MB, natomiast przy komunikacji wielkość pliku to maksymalnie 500 MB.
14. W celu ewentualnej kompresji danych Zamawiający rekomenduje wykorzystanie jednego z następujących formatów: .zip, .7Z.
15. Zamawiający udzieli wyjaśnień niezwłocznie, jednak nie później niż na 2 dni przed upływem terminu składania ofert, pod warunkiem że wniosek o wyjaśnienie treści *Specyfikacji*

DZP.260.22.2024.JO

*warunków zamówienia* wpłynął do zamawiającego nie później niż na 4 dni przed upływem terminu składania ofert.

16. Treść zapytań wraz z wyjaśnieniami zamawiający udostępni, bez ujawniania źródła zapytania na stronie internetowej prowadzonego postępowania.
17. W przypadku gdy wniosek o wyjaśnienie treści *Specyfikacji warunków zamówienia* nie wpłynął w terminie, o którym mowa w ust. 15, Zamawiający nie ma obowiązku udzielania wyjaśnień oraz obowiązku przedłużania terminu składania ofert.
18. Przedłużenie terminu składania ofert nie wpływa na bieg terminu składania wniosku o wyjaśnienie treści *Specyfikacji warunków zamówienia*, o którym mowa w ust. 15.
19. Zamawiający do kontaktowania się z Wykonawcami w sprawach proceduralnych dotyczących niniejszego postępowania upoważnia:

Joanna Ostrowska – Główny specjalista ds. zamówień publicznych

## **X. WYMAGANIA DOTYCZĄCE WADIUM**

Zamawiający w niniejszym postępowaniu nie wymaga wniesienia wadium.

## **XI. TERMIN ZWIĄZANIA OFERTĄ**

1. Wykonawca jest związany ofertą 30 dni od dnia upływu terminu składania ofert, tj. 9 maja 2024 roku.
2. W przypadku gdy wybór najkorzystniejszej oferty nie nastąpi przed upływem terminu związania ofertą, o którym mowa w ust. 1, Zamawiający przed upływem tego terminu związania ofertą, zwróci się do wykonawców o wyrażenie zgody na przedłużenie tego terminu o wskazany przez niego okres, nie dłuższy niż 30 dni.
3. Przedłużenie terminu związania ofertą, o którym mowa w ust. 2, wymaga złożenia przez Wykonawcę pisemnego oświadczenia o wyrażeniu zgody na przedłużenie terminu związania ofertą.
4. Jeżeli termin związania ofertą upłynął przed wyborem najkorzystniejszej oferty, Zamawiający wezwie Wykonawcę, którego oferta otrzymała najwyższą ocenę, do wyrażenia, w wyznaczonym przez Zamawiającego terminie, pisemnej zgody na wybór jego ofert.
5. W przypadku braku zgody, o której mowa w ust. 4, Zamawiający zwraca się o wyrażenie takiej zgody do kolejnego Wykonawcy, którego oferta została najwyżej oceniona, chyba że zachodzą przesłanki do unieważnienia postępowania.

## **XII. OPIS SPOSOBU PRZYGOTOWANIA OFERTY**

1. Wykonawca ubiegający się o udzielenie zamówienia może złożyć tylko jedną ofertę. Złożenie przez jednego Wykonawcę więcej niż jednej oferty lub oferty zawierającej alternatywę, powoduje odrzucenie wszystkich ofert złożonych przez danego Wykonawcę.
2. Treść oferty musi odpowiadać treści Specyfikacji warunków zamówienia.
3. Wraz z Ofertą, o której mowa w ust. 1 powinna zawierać, a którą stanowi wypełniony Formularz oferty, którego wzór stanowi załącznik nr 4, Wykonawca składa:
  - 1) oświadczenie Wykonawcy, o którym mowa w Rozdziale VIII ust. 1 – załącznik nr 3,
  - 2) pełnomocnictwo do podpisania oferty udzielone w formie wymaganej dla złożenia oferty, o ile prawo do reprezentowania Wykonawcy nie wynika z innych dokumentów lub pełnomocnictw złożonych w wymaganej prawem formie wraz z ofertą,
  - 3) przedmiotowe środki dowodowe, o których mowa w Rozdziale V SWZ,

DZP.260.22.2024.JO

- 4) wykaz rozwiązań równoważnych wraz z ich opisem, o którym mowa w Rozdziale V SWZ (o ile dotyczy).
4. Ofertę sporządzoną w języku polskim składa się pod rygorem nieważności w formie elektronicznej (podpis kwalifikowany) lub w postaci elektronicznej opatrzonej podpisem zaufanym lub podpisem osobistym.
5. W procesie składania oferty za pośrednictwem platformazakupowa.pl Wykonawca powinien złożyć podpis bezpośrednio na dokumentach przesłanych za pośrednictwem platformazakupowa.pl. Zaleca się stosowanie podpisu na każdym załączonym pliku osobno, w szczególności wskazanych w art. 63 ust. 1 ustawy Pzp, zgodnie z którym oferty oraz oświadczenie, o którym mowa w art. 125 ust. 1 sporządza się pod rygorem nieważności w postaci lub formie elektronicznej i opatruje się odpowiednio kwalifikowanym podpisem elektronicznym, podpisem zaufanym lub podpisem osobistym.
6. Podpisy kwalifikowane wykorzystywane przez Wykonawców do podpisywania wszelkich plików muszą być zgodne z „Rozporządzeniem Parlamentu Europejskiego i Rady w sprawie identyfikacji elektronicznej i usług zaufania w odniesieniu do transakcji elektronicznych na rynku wewnętrznym (eIDAS) (UE) nr 910/2014 – od 1 lipca 2016 roku”.
7. Zamawiający zaleca, aby:
  - a) w przypadku podpisywania dokumentów przez kilka osób stosować podpisy tego samego rodzaju,
  - b) nie wprowadzać jakichkolwiek zmian w plikach po podpisaniu ich podpisem kwalifikowanym, gdyż może to skutkować naruszeniem integralności plików, co równoważne będzie z koniecznością odrzucenia oferty w przedmiotowym postępowaniu.
8. Wykonawca składa ofertę za pośrednictwem Platformy pod adresem [www: https://platformazakupowa.pl](https://platformazakupowa.pl)
9. Po wypełnieniu Formularz składania ofert i dołączeniu wszystkich wymaganych załączników należy kliknąć przycisk „Przejdź do podsumowania”.
10. Za datę złożenia oferty przyjmuje się datę jej przekazania w systemie (Platformie) w drugim kroku składania ofert poprzez kliknięcie przycisku „Złóż ofertę” i wyświetlenie komunikatu, że oferta została zaszyfrowana i złożona.
11. Szczegółowa instrukcja dla Wykonawców dotycząca złożenia oferty znajduje się na stronie internetowej pod adresem: <https://platformazakupowa.pl/strona/45-instrukcje>
12. Wykonawca nie później niż w terminie składania ofert, może zastrzec w ofercie, składając właściwe oświadczenie, iż Zamawiający nie będzie mógł ujawnić informacji stanowiących tajemnicę przedsiębiorstwa w rozumieniu przepisów ustawy O zwalczaniu nieuczciwej konkurencji, w formie określonej w Rozdziale XVII. Na Platformie w formularzu składania ofert znajduje się miejsce wyznaczone do dołączenia części oferty stanowiącej tajemnicę przedsiębiorstwa.
13. Celem dokonania zmian bądź poprawek – Wykonawca może samodzielnie wycofać wcześniej złożoną ofertę i po modyfikacji ponownie złożyć, pod warunkiem zachowania terminu składania ofert. Sposób dokonywania zmiany i/lub wycofania oferty zamieszczono w instrukcji zamieszczonej na stronie internetowej pod adresem: <https://platformazakupowa.pl/strona/45-instrukcje>
14. Oferta złożona przez Wykonawcę na platformie jest zaszyfrowana. Możliwość otworzenia pliku dostępna jest dopiero po odszyfrowaniu przez Zamawiającego po upływie terminu otwarcia ofert.

DZP.260.22.2024.JO

15. Wszystkie koszty związane z uczestnictwem w postępowaniu, w szczególności z przygotowaniem i złożeniem oferty ponosi Wykonawca składający ofertę.

### **XIII. TERMIN SKŁADANIA I OTWARCIA OFERT**

1. Ofertę przygotowaną w formie określonej w Rozdziale XII należy złożyć za pośrednictwem platformy zakupowej w terminie do **10 kwietnia 2024 roku do godziny 11.00**.
2. Otwarcie ofert nastąpi po upływie terminu składania ofert, tj. w dniu **10 kwietnia 2024 roku o godzinie 11.30** za pośrednictwem platformy zakupowej poprzez odszyfrowanie wczytanych na platformie zakupowej ofert.
3. Zamawiający przed otwarciem ofert udostępni na stronie internetowej prowadzonego postępowania informację o kwocie, jaką zamierza przeznaczyć na sfinansowanie zamówienia.
4. Zamawiający niezwłocznie po otwarciu ofert, udostępni na stronie internetowej prowadzonego postępowania informację, o których mowa w art. 222 ust. 5 ustawy Pzp. Informacja wymieniona w zdaniu poprzednim zostanie opublikowana na stronie postępowania <https://platformazakupowa.pl> w sekcji „Komunikaty”.
5. W przypadku wystąpienia awarii systemu teleinformatycznego, która uniemożliwi dokonania otwarcia ofert w terminie, o którym mowa w ust. 2, otwarcie ofert nastąpi niezwłocznie po usunięciu awarii.
6. Zamawiający poinformuje o zmianie terminu otwarcia ofert na stronie internetowej prowadzonego postępowania.

### **XIV. OPIS SPOSOBU OBLICZANIA CENY**

1. Cenę za realizację przedmiotu zamówienia zamieszcza się w Formularzu oferty z podaniem ceny ofertowej brutto.
2. Przy kalkulacji ceny oferty powinny zostać uwzględnione wszystkie należności publiczno-prawne, kwotę podatku VAT obliczoną według stawki zgodnej z przepisami obowiązującymi na dzień składania Ofert, zobowiązania, koszty, narzuty i składniki, które poniesie Wykonawca w związku z realizacją zamówienia, a także wszelkie ewentualne upusty, rabaty.
3. Cena oferty musi być wyrażona w złotych polskich z dokładnością do dwóch miejsc po przecinku.
4. Rozliczenie między Zamawiającym a Wykonawcą będą prowadzone w walucie polskiej (PLN).
5. Jeżeli złożono Ofertę, której wybór prowadziłby do powstania u Zamawiającego obowiązku podatkowego zgodnie z przepisami ustawy o *podatku od towarów i usług*, Zamawiający w celu oceny takiej Oferty doliczy do przedstawionej w niej ceny podatek od towarów i usług, który miałby obowiązek rozliczyć zgodnie z tymi przepisami. Wykonawca w złożonej ofercie – w Formularzu oferty ma obowiązek:
  - 1) poinformowania Zamawiającego, że wybór jego oferty będzie prowadził do powstania o Zamawiającego obowiązku podatkowego,
  - 2) wskazania nazwy (rodzaju) towaru lub usługi, których dostawa lub świadczenie będą prowadziły do powstania obowiązku podatkowego,
  - 3) wskazania wartości towaru lub usługi objętego obowiązkiem podatkowym zamawiającego, bez kwoty podatku,
  - 4) wskazania stawki podatku od towarów i usług, która zgodnie z wiedzą Wykonawcy będzie miała zastosowanie.

DZP.260.22.2024.JO

**XV. OPIS KRYTERIÓW OCENY OFERT ORAZ SPOSÓB OCENY OFERT**

1. Przy dokonywaniu wyboru najkorzystniejszej oferty Zamawiający stosować będzie następujące kryteria:

Lp.	KRYTERIUM	RANGA	PUNKTY
1)	Cena	60%	60
2)	Okres gwarancji	40%	40

- 1) **Cena – 60% (60,00 pkt)** – będzie rozpatrywana na podstawie ceny brutto za wykonanie przedmiotu zamówienia, podanej przez Wykonawcę w Formularzu oferty.  
Oferty będą badane według poniższego wzoru:

$$\text{Liczba punktów zdobytych w kryterium „Cena”} = \frac{\text{najniższa cena brutto z ocenianych ofert}}{\text{cena brutto badanej oferty}} \times 60,00 \text{ pkt}$$

- 2) **Okres gwarancji – 40,00% (40,00 pkt)** – będzie rozpatrywana na podstawie wskazanego przez Wykonawcę w Formularzu oferty okresu oferowanej gwarancji na przedmiot zamówienia, licząc od daty podpisania protokołu odbioru.  
Zamawiający w niniejszym kryterium, dokonując oceny oferty Wykonawcy, będzie stosował następującą punktację:

0,00 pkt	24 miesiące,
10,00 pkt	36 miesięcy,
25,00 pkt	48 miesięcy,
40,00 pkt	60 miesięcy.

2. Ocena łączna oferty stanowi sumę punktów uzyskanych w ramach poszczególnych kryteriów. Zamawiający dokona oceny ofert, przyjmując zasadę, że 1% = 1 pkt. Maksymalna ilość punktów do uzyskania przez Wykonawcę wynosi: 100,00.
3. Jeżeli złożone oferty uzyskają tę samą łączną ilość punktów, Zamawiający wybierze ofertę z najniższą ceną. W przypadku gdy złożone oferty uzyskają tę samą łączną ilość punktów i będą zawierały tę samą cenę, Zamawiający wezwie Wykonawców, którzy złożyli te oferty, do złożenia w terminie określonym przez Zamawiającego ofert dodatkowych. Wykonawcy, składając oferty dodatkowe, nie mogą oferować cen wyższych niż zaoferowane w uprzednio złożonych przez nich ofertach.
4. Za najkorzystniejszą ofertę zostanie uznana oferta Wykonawcy, który spełni wszystkie postanowienia niniejszej *Specyfikacji warunków zamówienia* oraz którego oferta uzyska największą liczbę punktów spośród złożonych ofert.
5. Wszystkie obliczenia będą dokonywane z dokładnością do dwóch miejsc po przecinku.

**XVI. INFORMACJA O FORMALNOŚCIACH, JAKIE MUSZĄ ZOSTAĆ DOPEŁNIONE PO WYBORZE OFERTY W CELU ZAWARCIA UMOWY W SPRAWIE ZAMÓWIENIA**



DZP.260.22.2024.JO

1. Zamawiający zawrze umowę z wybranym Wykonawcą w terminie wskazanym przez Zamawiającego z uwzględnieniem przepisów art. 577 ustawy *Prawo zamówień publicznych*.
2. Wykonawca przed podpisaniem umowy powinien przekazać Zamawiającemu następujące dokumenty:
  - 1) potwierdzające umocowanie osoby lub osób do podpisania umowy, o ile umocowanie to nie będzie wynikać z dokumentów przekazanych uprzednio w ramach postępowania,
  - 2) umowy regulującej współpracę Wykonawców wspólnie ubiegających się o udzielenie zamówienia (o ile dotyczy). Umowa musi zawierać informacje o pełnomocniku uprawnionym do kontaktów z Zamawiającym oraz wystawienia dokumentów związanych z płatnościami przy czym termin na jaki została zawarta nie może być krótszy niż termin realizacji umowy,
  - 3) dowód wniesienia zabezpieczenia należytego wykonania umowy,
3. Jeżeli Wykonawca, którego oferta została wybrana jako najkorzystniejsza, uchyla się od zawarcia umowy w sprawie zamówienia publicznego, Zamawiający może dokonać ponownego badania i oceny ofert spośród ofert pozostałych w postępowaniu Wykonawców albo unieważnić postępowanie.

## **XVII . INFORMACJE STANOWIĄCE TAJEMNICĘ PRZEDSIĘBIORSTWA**

1. W przypadku gdy oferta, oświadczenia, podmiotowe środki dowodowe lub przedmiotowe środki dowodowe, o których mowa w Rozdziale VIII i XII SWZ, zawierają informacje stanowiące tajemnicę przedsiębiorstwa, w rozumieniu ustawy z dnia 16 kwietnia 1993 r. o zwalczaniu nieuczciwej konkurencji, Wykonawca winien w sposób niebudzący wątpliwości do upływu terminu składania ofert zastrzec, że nie mogą być one udostępniane oraz wykazać, iż zastrzeżone informacje stanowią tajemnicę przedsiębiorstwa. Nie mogą stanowić tajemnicy przedsiębiorstwa informacje podawane do wiadomości podczas otwarcia ofert, tj. informacje o:
  - 1) nazwach albo imionach i nazwiskach oraz siedzibach lub miejscach prowadzonej działalności gospodarczej albo miejscach zamieszkania Wykonawców, których oferty zostały otwarte;
  - 2) cenach zawartych w ofertach.
2. W przypadku zastrzeżenia w ofercie części informacji/dokumentów jako tajemnicę przedsiębiorstwa Wykonawca zobowiązany jest do złożenia wraz z ofertą wyjaśnień w następującym zakresie:
  - 1) jaki krąg osób/podmiotów w ramach struktury organizacyjnej Wykonawcy ma dostęp do informacji/dokumentów zastrzeżonych przez Wykonawcę jako tajemnica przedsiębiorstwa?  
W przypadku gdy krąg osób posiadających dostęp do zastrzeżonych informacji/dokumentów został ograniczony do grona osób, które mają dostęp do tych materiałów, to czy osoby te zostały pisemnie zobowiązane do zachowania w poufności tych informacji (umowa, pisemne zobowiązanie, procedury) oraz czy to zobowiązanie/procedury przewiduje sankcję za niedochowanie poufności. W przypadku istnienia zobowiązania lub stosownych procedur należy wykazać ich istnienie za pośrednictwem stosownych oświadczeń lub dokumentów potwierdzających fakt zawarcia zobowiązania/wdrożenia procedur;
  - 2) w jaki sposób są zabezpieczone przed ujawnieniem informacje/dokumenty w miejscu ich przechowywania przez Wykonawcę? Czy są one przechowywane w miejscach o ograniczonym dostępie? Jeżeli tak, należy wskazać wszystkie podjęte środki ochrony przed ich nieuprawnionym ujawnieniem;



DZP.260.22.2024.JO

- 3) czy zastrzeżone informacje/dokumenty są/były upubliczniane przez Wykonawcę w przeszłości za pośrednictwem stron internetowych, folderów i innych nośników informacji?
  - 4) czy zastrzeżone informacje/dokumenty były uzyskane w wyniku uczestnictwa w jawnych publicznych postępowaniach finansowanych ze środków publicznych, w tym postępowaniach o udzielenie zamówienia publicznego?
  - 5) w przypadku realizacji zamówienia przez podmioty wspólnie ubiegające się o udzielenie zamówienia/ z udziałem osób trzecich, informacje w zakresie określonym w pkt. 1-4) należy odnieść również do tych podmiotów;
3. W przypadku, gdy Wykonawca nie przedłożył wyczerpujących wyjaśnień w ww. zakresie lub z przedłożonych wyjaśnień nie będzie wynikało, że zastrzeżone dokumenty stanowią tajemnicę przedsiębiorstwa w rozumieniu ustawy z dnia 16 kwietnia 1993 r. o zwalczaniu nieuczciwej konkurencji, Zamawiający może wezwać do dalszych wyjaśnień, czy przedłożone informacje/dokumenty stanowią tajemnicę przedsiębiorstwa.  
Na Wykonawcy ciąży wykazanie czy zastrzeżone informacje stanowią tajemnicę przedsiębiorstwa, w przeciwnym razie, Zamawiający może uznać, że zastrzeżone informacje nie stanowią tajemnicy przedsiębiorstwa.

#### **XVIII. WYMAGANIA DOTYCZĄCE ZABEZPIECZENIA NALEŻYTEGO WYKONANIA UMOWY**

1. Zamawiający wymaga wniesienia zabezpieczenia należytego wykonania przedmiotu zamówienia. Zabezpieczenie służy pokryciu roszczeń z tytułu niewykonania lub nienależytego wykonania umowy.
2. Wykonawca, przed podpisaniem umowy, zobowiązany jest do wniesienia zabezpieczenia należytego wykonania umowy na kwotę 1% ceny całkowitej podanej w ofercie w jednej lub kilku następujących formach:
  - 1) pieniądzu;
  - 2) poręczeniach bankowych lub poręczeniach spółdzielczej kasy oszczędnościowo – kredytowej, z tym że zobowiązanie kasy jest zawsze zobowiązaniem pieniężnym;
  - 3) gwarancjach bankowych;
  - 4) gwarancjach ubezpieczeniowych;
  - 5) poręczeniach udzielanych przez podmioty, o których mowa w art. 6b ust. 5 pkt 2 ustawy z dnia 9 listopada 2000 r. o utworzeniu Polskiej Agencji Rozwoju Przedsiębiorczości;  
- w przypadku wnoszenia zabezpieczenia należytego wykonania umowy w formie niepieniężnej jako Beneficjenta gwarancji należy wskazać Zamawiającego.
3. Zamawiający nie wyraża zgody na wniesienie zabezpieczenia w formach przewidzianych w art. 450 ust. 2 ustawy Pzp.
4. Zabezpieczenie wnoszone w pieniądzu Wykonawca wpłaca przelewem na rachunek bankowy wskazany przez Zamawiającego:  
SWIFT: ALBPPLPW  
IBAN: 71 2490 0005 0000 4600 4363 5859  
Tytuł: Zabezpieczenie należytego wykonania umowy –  
DZP.260.22.2024.JO
5. Skuteczne wniesienie zabezpieczenia w pieniądzu następuje z chwilą wpływu środków na rachunek bankowy, o którym mowa w ust. 4.
6. Z dokumentu gwarancji bankowej/ubezpieczeniowej winno wynikać jednoznacznie gwarantowanie wypłat należności z ustanowionego zabezpieczenia w sposób nieodwołalny, bezwarunkowy i na pierwsze żądanie.

DZP.260.22.2024.JO

7. Zasady zwrotu zabezpieczenia należytego wykonania umowy zostały określone w projektowanych postanowieniach umowy.

**XIX. PODWYKONASTWO**

1. Wykonawca może powierzyć wykonanie części zamówienia podwykonawcy (podwykonawcom).
2. Zamawiający nie zastrzega obowiązku osobistego wykonania zamówienia przez Wykonawcę kluczowych części zamówienia.
3. Zamawiający wymaga wskazania przez Wykonawcę w ofercie części zamówienia, których wykonanie zamierza powierzyć podwykonawcom i podania przez Wykonawcę nazw (firm) ewentualnych podwykonawców – jeżeli są już znani na tym etapie.
4. Zgodnie z art. 462 ust. 8 ustawy Prawo zamówień publicznych powierzenie wykonania części zamówienia podwykonawcom nie zwalnia Wykonawcy z odpowiedzialności za należyte wykonanie tego zamówienia.

**XX. PROJEKTOWANE POSTANOWIENIA UMOWY**

1. Wykonawca, którego oferta zostanie wybrana ma obowiązek zawrzeć umowę w sprawie zamówienia na warunkach określonych w projektowanych postanowieniach umowy (projekt umowy), które stanowią załącznik nr 2 do *Specyfikacji warunków zamówienia*. Umowa zostanie uzupełniona o zapisy wynikające ze złożonej przez Wykonawcę oferty.
2. Zamawiający przewiduje możliwość dokonywania zmian w umowie, o których mowa w art. 455 ust. 1 pkt 1) ustawy *Prawo zamówień publicznych*.
3. Charakter, rodzaj i zakres zmian oraz warunki wprowadzenia zmian umowy Zamawiający określił w treści projektu umowy.

**XXI. POUCZENIE O ŚRODKACH OCHRONY PRAWNEJ PRZYSŁUGUJĄCYCH WYKONAWCY**

1. Wykonawcy lub innemu podmiotowi, który ma lub miał interes w uzyskaniu objętego niniejszą procedurą zamówienia publicznego oraz poniósł lub może ponieść szkodę w wyniku naruszenia przez Zamawiającego przepisów ustawy *Prawo zamówień publicznych*, przysługują środki ochrony prawnej.
2. Środki ochrony prawnej wobec ogłoszenia wszczynającego postępowanie o udzielenie zamówienia oraz dokumentów zamówienia przysługują również organizacjom wpisanym na listę, o której mowa w art. 469 pkt 15 ustawy *Prawo zamówień publicznych*, oraz Rzecznikowi Małych i Średnich Przedsiębiorców.
3. Szczegółowe informacje dotyczące środków ochrony prawnej określone są w Dziale IX „Środki ochrony prawnej” ustawy *Prawo zamówień publicznych*.

**XXII. WYKAZ ZAŁĄCZNIKÓW**

1. Załącznik nr 1 opis przedmiotu zamówienia,
2. Załącznik nr 2 projektowane postanowienia umowne,
3. Załącznik nr 3 oświadczenie o braku podstaw do wykluczenia Wykonawcy,
4. Załącznik nr 4 formularz oferty.

## Załącznik nr 1 do SWZ

### OPIS PRZEDMIOTU ZAMÓWIENIA

#### Informacje ogólne, dot. zamówienia.

Kod CPV 39100000-3 meble

1. Przedmiotem zamówienia jest dostawa mebli i wyposażenia do budynków Centrum Nauki Kopernik i Pracowni Przewrotu Kopernikańskiego Centrum Nauki Kopernik Zakres zamówienia obejmuje dostawę mebli wraz z ich dostarczeniem do Zamawiającego, rozładunkiem, wniesieniem do pomieszczeń wskazanych przez Zamawiającego, a także montaż. Przez montaż należy rozumieć instalację kompletnych i gotowych do użycia mebli oraz wyposażenia.
2. Termin wykonania zamówienia: maksymalnie 70 dni od dnia udzielenia zamówienia.
3. Gwarancja  
Zamawiający wymaga udzielenia gwarancji na całość przedmiotu zamówienia na minimum 2 lata.
4. Szczegółowe wymagania w zakresie każdego z zamawianych przedmiotów są zawarte w poniższym opisie.
5. Przedstawione w niniejszym dokumencie zdjęcia, rysunki itp. mają wyłącznie charakter poglądowy mający przybliżyć Wykonawcy wygląd wizualny mebli opisanych przez Zamawiającego. Obowiązującym dla Wykonawcy jest słowny opis parametrów wymaganych przez Zamawiającego.
6. Wszelkie możliwe, dopuszczalne przez Zamawiającego tolerancje odnośnie mebli zostały określone w niniejszym dokumencie.
7. Zamawiający nie przewiduje wizji lokalnej

#### Spis treści

<b>Dostawa oraz montaż mebli .....</b>	<b>3</b>
<b>A.01_Sofa wypoczynkowa 3 osobowa – (szt.2) .....</b>	<b>1</b>
<b>A.02 Narożnik wypoczynkowy 1 szt. ....</b>	<b>2</b>
<b>A.03 Stół jadalniany kwadratowy na nodze kolumnowej 4 szt.....</b>	<b>3</b>
<b>A.04 Krzesła konferencyjne 160szt. ....</b>	<b>3</b>
<b>A.05 Stół składany 18 szt.....</b>	<b>4</b>
<b>A.06 Taboret roboczy z regulacją wysokości sprężyną gazową 10 szt.....</b>	<b>5</b>

#### Dostawa oraz montaż mebli

##### A.01 Sofa wypoczynkowa 3 osobowa – 2 szt.

WYMIARY: wysokość: 775-795 mm szerokość: 2135-2150 mm głębokość: 820-840 mm

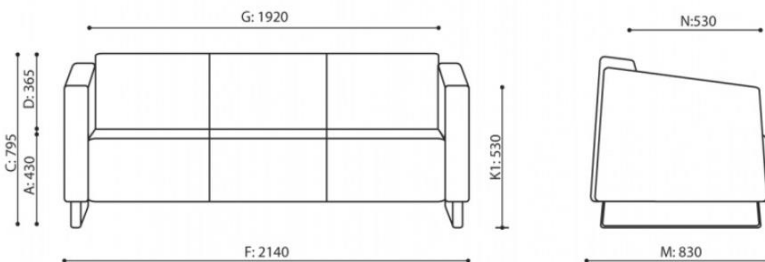

Sofa wypoczynkowa w całości tapicerowana tkaniną obiciową, wsparta na dwóch chromowanych metalowych płozach z podbiciem filcowym

- Pianki sofy wykonane w technologii pianek trudnopalnych
- Sofa w całości tapicerowana tkaniną w kolorze ciemnym (czarny lub granatowy lub ciemno zielony), skład: 100% poliester; odporność na ścieranie minimum 70 000 cykli Martindale; odporność na pilling 4-5; odporność na światło 4 (EN ISO 105-B02:2013); trudnopalność papieros (PN EN 1021-1), zapałka (PN EN1021-2),
- Wykonawca wraz z ofertą składa odrębną kartę katalogową produktu, na której będzie przedstawiona proponowana sofa oraz potwierdzone jej parametry, w tym jej wymiary (karta winna zawierać co najmniej wymagane w opisie parametry oraz zdjęcie lub rysunek), karta musi zawierać informację z nazwą/model/numerem katalogowym oraz nazwą producenta Sofy.

#### **A.02 Narożnik wypoczynkowy 1 szt.**

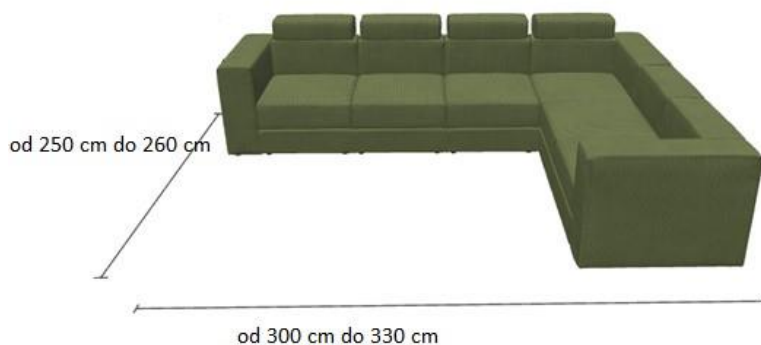

Narożnik w kształcie litery L

Wymiary : Szerokość : 250-260 /300-330 cm ; Głębokość : 70-100cm (siedlisko 50-85cm) ;Wysokość siedliska 40-60cm ;Podłokietnik szerokość: 20-25cm

Narożnik wypoczynkowy w całości tapicerowany tkaniną obiciową,

- Narożnik w całości tapicerowany tkaniną w kolorze czarnym; odporność na ścieranie minimum 70 000 cykli Martindale; odporność na pilling 4-5; odporność na światło 4 (EN ISO 105-B02:2013); trudnopalność papieros (PN EN 1021-1), zapałka (PN EN1021-2),
- Wykonawca wraz z ofertą składa odrębną kartę katalogową produktu, na której będzie przedstawione proponowany narożnik oraz potwierdzone jego parametry, w tym jego wymiary (karta winna zawierać co najmniej wymagane w opisie parametry oraz zdjęcie lub

rysunek), karta musi zawierać informację z nazwą/modeliem/numerem katalogowym oraz nazwę producenta Narożnika

**A.03 Stół jadalniany kwadratowy na nodze kolumnowej 4 szt.**

Wymiary blatu: 100cm x 100 cm

Wysokość całkowita : 75cm

Blat o grubości min. 18 mm – 22mm jest wykonany z płyty melaminowanej w kolorze białym, zbliżonym do RAL 9010, stelaż metalowy z profilu 40x20 mm, noga metalowe malowane proszkowo na kolor czarny



**A.04 Krzesła konferencyjne z podłokietnikami 160szt.**



**1. Krzesło konferencyjne powinno posiadać wymiary mieszczące się w przedziałach:**

- Szerokość siedziska 480-550 mm
- Głębokość siedziska 410-550 mm
- Siedzisko na wysokości 440-500mm
- Całkowita szerokość krzesła (łącznie z podłokietnikami) 510-700mm
- Całkowita głębokość krzesła 500-600mm

**2. Krzesło musi posiadać:**

- Siedzisko wyściełane pianką
- Siedzisko tapicerowane tkaniną w kolorze czarnym
- Oparcie tapicerowane tkaniną lub siatką w kolorze czarnym
- Stelaż stalowy okrągły o przekroju min. 1,2mm – 1,8mm, malowany proszkowo na kolor czarny
- Podłokietniki w kolorze czarnym
- Noga tylna łączona z oparciem.
- Siedzisko i oparcie nie połączone, z zachowaniem prześwitu.
- Możliwość układania w stosy

Wykonawca wraz z ofertą składa odrębną kartę katalogową produktu, na której będzie przedstawione proponowany krzesło oraz potwierdzone jego parametry, tj. wymiary określone w pkt. 1 oraz właściwości określone w pkt. 2 (karta winna zawierać co najmniej wymagane w opisie parametry oraz zdjęcie lub rysunek), karta musi zawierać informację z nazwą/modeliem/numerem katalogowym oraz nazwę producenta Krzesła

#### **A.05 stół składany –18 szt.**

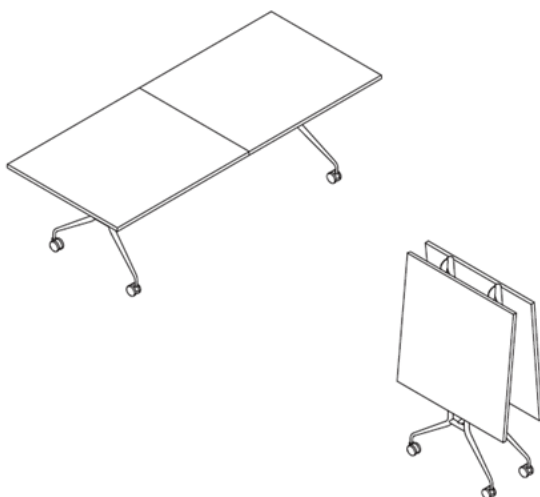

**Wysokość:** 740 mm

**Szerokość:** 1000 mm

**Głębokość:** 2800 mm

Stół składany w pół wzdłuż krótszej krawędzi (w sposób widoczny na rysunku poglądowym)  
 Blat - płyta melaminowana 28 mm kolor biały zbliżony do RAL9010, obrzeża ABS. nogi metalowe malowane proszkowo na kolor szary zbliżony do RAL 9006. Kółka z hamulcem - Ø100 mm. Rygiel blokujący - zabezpieczenie przed przypadkowym złożeniem. Mechanizm zabezpieczający dłoń użytkownika przed zakleszczeniem podczas rozkładania/składania stołu. Wszystkie wąskie płaszczyzny blatu mają być zabezpieczone doklejką przyklejoną za pomocą kleju poliuretanowego PUR, który ma trwale zabezpieczyć krawędzie przed szkodliwym działaniem wilgoci oraz wysokiej temperatury. Wskazana technologia ma gwarantować wodoodporne połączenie obrzeża z płytą. Wykonawca wraz z ofertą składa odrębną kartę katalogową produktu, na której będzie przedstawiony proponowany mebel oraz potwierdzone jego parametry, w tym jego wymiary (karta winna zawierać co najmniej



wymagane w opisie parametry oraz zdjęcie lub rysunek), karta musi zawierać informację z nazwą/symbolem/numerem katalogowym mebla oraz nazwę producenta mebla (do przedstawienia wraz z ofertą).

**A.06 Taboret roboczy z regulacją wysokości sprężyną gazową 10 szt.**

Materiał siedziska	- sklejka bukowa
Materiał szkieletu	- rurka stalowa, lakierowana proszkowo
Kolor szkieletu	- czarny
Rodzaj regulacji wysokości	- sprężyna gazowa z pokrętkiem
Kolor siedziska	- buk naturalny
Średnica siedziska	- 400 mm
Wersja siedziska	- obrotowe
Nośność	- min. 120 kg
Wysokość siedziska	- Regulowana [mm]: 460 – 630
Średnica nogi	- 640 mm
Rodzaj nogi	- na ślizgaczach



Załącznik nr 2 do SWZ

DZP.260.22.2024.JO

**Umowa CNK nr ../24/TP/U../MP**  
zawarta w Warszawie, w dniu ...  
zwana dalej „**Umową**”,

zawarta pomiędzy:

**Centrum Nauki Kopernik** z siedzibą przy ul. Wybrzeże Kościuszkowskie 20 w Warszawie (kod pocztowy: 00-390), wpisanym do Rejestru Instytucji Kultury prowadzonego przez Prezydenta m.st. Warszawy, pod numerem 2/06, posiadającym nr REGON: 140603313, nr NIP: 701-002-51-69, reprezentowanym przez:

..... – .....,

zwanym dalej „**Zamawiającym**” lub „**CNK**”

a

.....

.....,  
zwaną/ym dalej „**Wykonawcą**”,zwanymi dalej łącznie „**Stronami**” lub każda z osobna zwana również „**Stroną**”.

Umowę zawarto w wyniku wyboru przez Zamawiającego oferty Wykonawcy w prowadzonym postępowaniu o udzielenie zamówienia publicznego w trybie podstawowym bez negocjacji na dostawę mebli i wyposażenia do budynków Centrum Nauki Kopernik i Pracowni Przewrotu Kopernikańskiego Centrum Nauki Kopernik wraz z ich rozładunkiem, wniesieniem oraz montażem, nr postępowania DZP.260.22.2024.JO, na podstawie art. 275 pkt. 1 ustawy z dnia 11 września 2019 r. Prawo zamówień publicznych (Dz.U. z 2023 r., poz. 1605 ze zm. z późn. zm.).

Strony, niniejszym postanawiają, co następuje:

**§ 1****Przedmiot Umowy**

1. „**Przedmiotem Umowy**” jest sprzedaż przez Wykonawcę na rzecz Zamawiającego mebli i wyposażenia, do budynków Centrum Nauki Kopernik (przy ul. Wybrzeże Kościuszkowskie 20 w Warszawie) i Pracowni Przewrotu Kopernikańskiego (przy ul. Wybrzeże Kościuszkowskie 18 w Warszawie) zgodnie ze szczegółowym opisem przedmiotu zamówienia, który stanowi **załącznik nr 1** do Umowy oraz ofertą Wykonawcy (formularzem ofertowym), który stanowi **załącznik nr 2** do Umowy (zwanymi dalej łącznie „**Meblami**” lub każdy z osobna „**Meblem**”).
2. Zamawiający wymaga, aby wszystkie Meble posiadały aktualny atest higieniczny PZH oraz spełniały normy dotyczące mebli biurowych oraz użyteczności publicznej.
3. W ramach realizacji Przedmiotu Umowy Wykonawca zobowiązuje się do:
  - 1) dostarczenia Mebli do budynków wskazanych w ust. 1 powyżej, ich rozładunku, wniesienia do miejsca wskazanego przez Zamawiającego i zmontowania Mebli na własny koszt i ryzyko w miejscu wskazanym przez Zamawiającego – przez montaż należy rozumieć instalację kompletnych i gotowych do użycia Mebli,
  - 2) przeniesienia na Zamawiającego prawa własności Mebli wraz z dokumentacją, o której mowa w § 2 ust. 2 pkt 3 i 4 Umowy.

**§ 2****Zobowiązania i oświadczenia Wykonawcy**

1. Wykonawca oświadcza, że:
  - 1) Meble:
    - a) spełniają wymagania (parametry techniczne, jakościowe) określone w opisie przedmiotu zamówienia, który stanowi **załącznik nr 1** do Umowy oraz są tożsame z ofertą Wykonawcy (formularzem ofertowym) stanowiącą **załącznik nr 2** do Umowy,
    - b) są fabrycznie nowe, w pełni sprawne, niepowystawowe, nieregenerowane, pochodzą z oficjalnego kanału dystrybucji, są gotowe do używania bez konieczności poniesienia żadnych dodatkowych inwestycji ze strony Zamawiającego oraz są wolne od jakichkolwiek wad fizycznych lub prawnych,
    - c) spełniają wymogi bezpieczeństwa wynikające z obowiązujących w Polsce przepisów prawa,
    - d) są dopuszczone do obrotu i eksploatacji na terytorium Polski,

- 2) dysponuje kompletem dokumentów wystawionych przez uprawnione jednostki, wymaganych polskimi przepisami prawa dla potwierdzenia oświadczeń zawartych w pkt 1) powyżej,
  - 3) Wykonawca i producent Mebli (jeśli nie jest nim Wykonawca) posiadają odpowiednie uprawnienia, kwalifikacje i doświadczenie niezbędne do wykonania Przedmiotu Umowy profesjonalnie z należytą starannością, zgodnie z aktualnym poziomem wiedzy i techniki, w tym producent Mebli legitymuje się certyfikatami potwierdzającymi spełnianie wymagań Zintegrowanego Systemu Zarządzania w normach wskazanych w opisie przedmiotu zamówienia, który stanowi **załącznik nr 1** do Umowy. Wersje językowe i nowsze wydania certyfikatów, o których mowa w zdaniu poprzedzającym uważa się za certyfikaty równoważne,
  - 4) posiada personel legitymujący się odpowiednimi uprawnieniami, kwalifikacjami i doświadczeniem niezbędnymi do wykonania Przedmiotu Umowy profesjonalnie z należytą starannością, zgodnie z aktualnym poziomem wiedzy i techniki.
2. Wykonawca zobowiązuje się:
- 1) wykonać Przedmiot Umowy profesjonalnie, z należytą starannością, zgodnie z aktualnym poziomem wiedzy i techniki oraz zgodnie z przepisami prawa,
  - 2) że dostarczony Przedmiot Umowy spełniać będzie wszelkie wymagania zadeklarowane w ust. 1 powyżej,
  - 3) do dostarczenia dokumentacji technicznej Mebli, w tym instrukcji obsługi, o ile zostały wystawione oraz dokumentów gwarancyjnych – wystawionych przez producenta Mebli w języku polskim lub angielskim oraz wszystkich elementów wyposażenia niezbędnego do ich prawidłowego funkcjonowania,
  - 4) do dostarczenia kompletu wymaganych przepisami prawa polskiego dokumentów dopuszczających Meble do obrotu i eksploatacji na terenie Polski wystawionych przez uprawnione podmioty.
1. Wykonawca oświadcza, że znany jest mu fakt, że treść Umowy, a w szczególności przedmiot Umowy i wysokość wynagrodzenia, stanowią informację publiczną w rozumieniu art. 1 ust. 1 ustawy z dnia 6 września 2001 r. o dostępie do informacji publicznej (Dz.U. z 2022 r. poz. 902 ze zm.), która podlega udostępnieniu w trybie przedmiotowej ustawy.
3. Wykonawca oświadcza, że, nie podlega wykluczeniu z postępowania na podstawie art. 7 ustawy z dnia 13 kwietnia 2022 r. o szczególnych rozwiązaniach w zakresie przeciwdziałania wspieraniu agresji na Ukrainę oraz służących ochronie bezpieczeństwa narodowego (Dz. U. z 2023 r., poz. 1497 ze zm.).
4. Zamawiający nie zastrzega obowiązku osobistego wykonania przez Wykonawcę kluczowych części przedmiotu Umowy.

### **§ 3**

#### **Termin realizacji Przedmiotu Umowy**

1. Wykonawca wykona Przedmiot Umowy w terminie do 70 (słownie: siedemdziesięciu) dni od dnia zawarcia Umowy.
2. Wykonawca zobowiązany jest niezwłocznie zgłosić w trybie roboczym Zamawiającemu gotowość do rozpoczęcia realizacji Przedmiotu Umowy.
3. Dokładny termin lub terminy realizacji Przedmiotu Umowy Strony niezwłocznie uzgodnią w trybie roboczym.

### **§ 4**

#### **Odbiór Przedmiotu Umowy**

1. Dostarczenie Mebli połączone z ich rozładunkiem, wniesieniem, montażem i odbiorem Przedmiotu Umowy odbędą się w siedzibie Zamawiającego przy ul. Wybrzeże Kościuszkowskie 20 w Warszawie, w miejscu wskazanym przez Zamawiającego, w ustalonych przez Strony w trybie roboczym dniu i godzinie.
2. Po zakończeniu montażu Mebli, Wykonawca zobowiązany jest niezwłocznie zgłosić Zamawiającemu gotowość Przedmiotu Umowy do odbioru.
3. Z czynności odbioru Przedmiotu Umowy zostanie sporządzony protokół odbioru, którego wzór stanowi **załącznik nr 3** do Umowy.
4. W protokole, o którym mowa w ust. 3 powyżej Zamawiający potwierdzi:
  - 1) zgodne z Umową wykonanie Przedmiotu Umowy,
  - 2) kompletność Mebli, stan techniczny Mebli, poprawność ich montażu i działania (w tym posiadanie wszystkich deklarowanych funkcjonalności) oraz przekazanie przez Wykonawcę kompletnej dokumentacji, o której mowa w § 2 ust. 2 pkt 3 i 4 Umowy.
5. W przypadku zgłoszenia przez Zamawiającego w protokole odbioru wad Mebli lub dokumentacji, Wykonawca zobowiązany jest do usunięcia na własny koszt wszelkich wad Mebli lub dokumentacji zgłoszonych w terminie wyznaczonym przez Zamawiającego w protokole, przy czym nie krótszym jednak niż 7 (słownie: siedem) dni roboczych.

6. Z czynności odbioru usunięcia wad zgłoszonych przez Zamawiającego w pierwszym protokole odbioru Strony sporządzą w terminie uzgodnionym w trybie roboczym ponowny protokół. Postanowienia ust. 3 i 4 stosuje się odpowiednio.
7. Zgłoszenie przez Zamawiającego wad, o których mowa w ust. 5 powyżej, stanowi podstawę do naliczenia kary umownej, o której mowa w § 7 ust. 1 pkt 1 Umowy.
8. Własność, ryzyko uszkodzenia, zniszczenia lub utraty Mebli w inny sposób przechodzi na Zamawiającego z chwilą podpisania protokołu odbioru Przedmiotu Umowy i obejmuje tylko Meble, co do których Zamawiający nie zgłosił zastrzeżeń.
9. Zamawiający dopuszcza jednokrotne dostarczenie wadliwego Mebla lub Mebli lub odpowiedniej dokumentacji. Dostawa wadliwego Mebla lub Mebli lub dokumentacji po raz drugi może skutkować odstąpieniem przez Zamawiającego od Umowy w części dotyczącej tego Mebla lub Mebli oraz naliczeniem kary umownej wskazanej w § 7 ust. 1 pkt 3 Umowy.

## **§ 5 Wynagrodzenie**

1. Za prawidłowe wykonanie przedmiotu Umowy, Wykonawcy przysługuje zgodnie z ofertą Wykonawcy, stanowiącą **załącznik nr 2** do Umowy, wynagrodzenie w wysokości netto: ....., **zł (słownie: ....., 00/100)**, powiększone o kwotę podatku VAT w wysokości: ....., **zł (słownie: ....., ../100)**, tj. w łącznej wysokości brutto: ....., **zł (słownie: ....., ../100)**.
2. Wynagrodzenie, o którym mowa w ust. 1 powyżej obejmuje i wyczerpuje całość należności, jaką Zamawiający zobowiązany jest zapłacić Wykonawcy z tytułu wykonania Przedmiotu Umowy.
3. Wynagrodzenie, o którym mowa w ust. 1 powyżej zostanie wypłacone na podstawie prawidłowo wystawionej przez Wykonawcę i przekazanej Zamawiającemu fakturze VAT.
4. Podstawą do wystawienia przez Wykonawcę faktury VAT będzie podpisanie przez Strony bez uwag protokołu odbioru Przedmiotu Umowy wskazanego w § 4 ust. 3 i 4.
5. Zamawiający wymaga, aby faktura wystawiona była z uwzględnieniem cen jednostkowych wszystkich Mebli lub aby do faktury dołączono załącznik określający ceny jednostkowe wszystkich Mebli.
6. Wynagrodzenie zostanie wypłacone przelewem na rachunek bankowy Wykonawcy wskazany na fakturze VAT w terminie 14 dni od dnia doręczenia poprawnie wystawionej faktury na adres e-mail: faktura@kopernik.org.pl z kopią do wiadomości na adres osoby odpowiedzialnej za realizację Umowy ze strony Zamawiającego wskazanej w § 11 ust. 3 pkt 1) Umowy. Za dzień zapłaty uważany będzie dzień obciążenia rachunku bankowego Zamawiającego.
7. Warunkiem wypłaty wynagrodzenia będzie zgodność podanego na fakturze rachunku bankowego z rachunkiem bankowym znajdującym się na tzw. białej liście podatników VAT - elektronicznym wykazie podmiotów prowadzonym przez Szefa Krajowej Administracji Skarbowej (zwanym dalej „Wykazem”), o którym mowa w art. 96b ustawy o podatku od towarów i usług (Dz.U. z 2024 r. poz. 361 ze zm.).
8. W przypadku, gdy rachunek bankowy wskazany przez Wykonawcę nie będzie znajdował się w Wykazie, Zamawiający niezwłocznie poinformuje o tym fakcie Wykonawcę i wstrzyma płatność do czasu doręczenia przez Wykonawcę korekty faktury wskazującej rachunek bankowy znajdujący się w Wykazie.
9. W przypadku, gdy termin zapłaty za fakturę, w związku z wydłużeniem terminu płatności, o którym mowa w ust. 8 powyżej, przekroczyłby 30 dni kalendarzowych, Zamawiający zrealizuje płatność na rachunek wskazany przez Wynajmującego na fakturze i złoży zawiadomienie o zapłacie należności na ten rachunek do naczelnika urzędu skarbowego właściwego dla Wynajmującego.
10. W przypadku wstrzymania przez Zamawiającego płatności na rzecz Wykonawcy z przyczyn wskazanych w ust. 8 powyżej, Zamawiający nie będzie zobowiązany do zapłaty odsetek za opóźnienie w płatności za okres od dnia powzięcia przez Zamawiającego wiadomości o niespełnianiu przez rachunek bankowy Wykonawcy warunków określonych w ust. 7 powyżej, do dnia wskazania przez Wykonawcę prawidłowego rachunku.
11. Wykonawca oświadcza, że jest poprawnie zarejestrowanym, czynnym podatnikiem podatku od towarów i usług (VAT). W przypadku zmiany statusu podatnika VAT, Wykonawca zobowiązany będzie do zawiadomienia o tym fakcie Zamawiającego w formie pisemnej, w terminie 7 dni od zaistnienia zdarzenia powodującego zmianę jego statusu.
12. Zamawiający oświadcza, że do zapłaty wynagrodzenia stosuje zasadę mechanizmu podzielonej płatności określoną w art. 108a ustawy o podatku od towarów i usług.
13. Wykonawca nie może bez uprzedniej zgody Zamawiającego dokonać cesji wierzytelności z tytułu wynagrodzenia mu należnego na inny podmiot lub osobę fizyczną.

## **§ 6 Gwarancja i rękojmia**

1. Wykonawca udziela Zamawiającemu gwarancji jakości na Meble zgodnie z wymaganiami Zamawiającego określonymi w opisie przedmiotu zamówienia stanowiącym **załącznik nr 1** do Umowy, na okres .. **miesiący**, liczony od dnia podpisania protokołu odbioru wskazanego w § 4 ust. 3 i 4 Umowy, z zastrzeżeniem ust. 12 poniżej, w ramach wynagrodzenia wskazanego w § 5 ust. 1 Umowy.
2. Wykonawca ponosi odpowiedzialność względem Zamawiającego z tytułu rękojmi za wady fizyczne i prawne Mebli na zasadach określonych w ustawie z dnia 23 kwietnia 1964 r. Kodeks cywilny (t.j. Dz.U. z 2023 r., poz. 1610 ze zm.) przez okres **24 miesiący** liczony od dnia podpisania protokołu odbioru wskazanego w § 4 ust. 3 i 4 Umowy.
3. W przypadku stwierdzenia przez Zamawiającego usterki, która powoduje, że którykolwiek z Mebli nie posiada pełnej funkcjonalności opisanej w opisie przedmiotu zamówienia stanowiącym **załącznik nr 1** do Umowy (zwanej łącznie „**Usterkami**” lub każda z osobna „**Usterką**”), Wykonawca zobowiązany jest usunąć Usterkę w terminie nie dłuższym niż 10 dni roboczych od dnia otrzymania zgłoszenia, którą Wykonawca może usunąć poprzez wymianę lub naprawę elementów lub części Mebli. Termin na usunięcie Usterki liczony jest od momentu zidentyfikowania elementu podlegającego wymianie lub naprawie, co Wykonawca zobowiązuje się zrobić nie później niż w terminie 3 dni roboczych od dnia otrzymania takiego zgłoszenia przez Zamawiającego. W przypadku, gdy Usterka wymaga wymiany elementu lub części któregośkolwiek z Mebli, której z przyczyn obiektywnych Wykonawca nie ma możliwości wymienić w terminie określonym w niniejszym ustępie, termin ten może zostać wydłużony po uzyskaniu pisemnej zgody Zamawiającego.
4. Wykonawca zobowiązany jest usunąć Usterkę w siedzibie Zamawiającego albo, jeżeli jest to konieczne z uwagi na charakter Usterki, odebrać wadliwy Mebel na swój koszt z siedziby Zamawiającego i dokonać naprawy, a następnie dostarczyć i zamontować naprawiony Mebel w siedzibie Zamawiającego. W przypadku, gdy w celu usunięcia wady konieczne jest wymontowanie elementu Mebla, Wykonawca dokona wymontowania elementu.
5. Wykonawca zobowiązuje się przyjmować zgłoszenia Usterki Mebli w godzinach od 9.00 do 17.00 w dni robocze.
6. Zgłoszenia Usterek będą dokonywane przez Zamawiającego przy użyciu poczty elektronicznej na adres e-mail Wykonawcy: \_\_\_\_\_, przy czym zgłoszenia Usterek otrzymane po godzinie 17:00 w dni robocze będą traktowane jako zgłoszenia otrzymane o godzinie 8:00 następnego dnia roboczego.
7. Zgłoszenie Usterki będzie zawierało rodzaj, typ Mebla, w którym wykryto Usterkę.
8. Wykonawca zobowiązany jest do potwierdzenia przyjęcia zgłoszenia. Potwierdzenie to musi być przesłane niezwłocznie na adres e-mail wskazany w § 11 ust. 3 pkt. 1) Umowy i musi zawierać proponowany termin zidentyfikowania elementu Mebla podlegającego wymianie lub naprawie. Obowiązek Wykonawcy przesłania proponowanego terminu identyfikacji, o którym mowa w zdaniu poprzedzającym nie dotyczy sytuacji, w której identyfikacja jest możliwa od razu na podstawie dokonanego przez Zamawiającego zgłoszenia.
9. Wykonawca poinformuje przedstawiciela Zamawiającego o terminie usunięcia Usterki, na adres e-mail wskazany w § 11 ust. 3 pkt 1) Umowy.
10. W przypadku niewywiązania się Wykonawcy z obowiązków opisanych w niniejszym paragrafie, Zamawiający zastrzega sobie prawo do naprawy Mebla, jego poszczególnych elementów lub wymiany elementów Mebla na koszt i ryzyko Wykonawcy. Koszty naprawy Mebli, ich elementów lub wymiany elementów Mebli zostaną zwrócone Zamawiającemu w terminie 7 dni od dnia doręczenia wezwania Wykonawcy do ich zwrotu przez Zamawiającego.
11. Prawidłowe usunięcie Usterki zostanie potwierdzone protokołem naprawy podpisanym bez uwag i zastrzeżeń przez Zamawiającego. Wzór protokołu stanowi **załącznik nr 4** do Umowy.
12. W przypadku usunięcia Usterki termin gwarancji Mebla, w którym wykryto Usterkę biegnie na nowo od daty usunięcia Usterki potwierdzonego zgodnie z ust. 11 powyżej, a w przypadku usunięcia usterki części Mebla lub wymiany części Mebla, termin gwarancji biegnie na nowo w stosunku do tej części Mebla.
13. Wykonywanie przez Zamawiającego uprawnień z gwarancji nie wyłącza uprawnień wynikających z rękojmi.

## § 7

### Kary umowne

1. Wykonawca zapłaci Zamawiającemu karę umowną:
  - 1) z tytułu pozostawiania przez Wykonawcę w zwłoce względem terminu wykonania Przedmiotu Umowy, wskazanego w § 3 ust. 1 Umowy w wysokości 0,2% wynagrodzenia netto wskazanego w § 5 ust. 1 Umowy za każde rozpoczęte 24 godziny zwłoki przez okres 30 dni liczonych od bezskutecznego upływu terminu wskazanego w § 3 ust. 1 Umowy oraz w wysokości 2% wynagrodzenia netto wskazanego w § 5 ust. 1 Umowy za każde rozpoczęte 24 godziny zwłoki po upływie 30 dni liczonych od terminu wskazanego w § 3 ust. 1 Umowy;

- 2) z tytułu pozostawania przez Wykonawcę w zwłoce względem któregośkolwiek z terminów, wskazanych w § 6 Umowy w wysokości 2 % wynagrodzenia netto wskazanego w § 5 ust. 1 Umowy za każde rozpoczęte 24 godziny zwłoki;
  - 3) z tytułu odstąpienia od Umowy przez Zamawiającego z przyczyn, za które odpowiedzialność ponosi Wykonawca w wysokości 20% wynagrodzenia netto wskazanego w § 5 ust. 1 Umowy;
  - 4) w przypadku innego niż określone w pkt 1 i 2 przypadku nienależytego wykonania Umowy, w wysokości 10% wynagrodzenia netto wskazanego w § 5 ust. 1 Umowy za każdy przypadek naruszenia.
2. Kary umowne określone w ust. 1 pkt 1, 2 i 4 podlegają kumulacji.
  3. Łączna maksymalna wysokość kar umownych, które mogą dochodzić Strony wynosi 20 % wynagrodzenia netto wskazanego w § 5 ust. 1 Umowy.
  4. Strony mają prawo dochodzenia na zasadach ogólnych odszkodowania przewyższającego wysokość zastrzeżonych kar umownych.
  5. Wykonawca wyraża zgodę na potrącenie przez Zamawiającego kar umownych z przysługującego mu wynagrodzenia.

## § 8

### Zabezpieczenie należytego wykonania Umowy

1. Wykonawca tytułem zabezpieczenia należytego wykonania Umowy wniósł przed zawarciem Umowy zabezpieczenie należytego wykonania Umowy w wysokości **1% ceny całkowitej podanej w ofercie**.
2. Zabezpieczenie należytego wykonania Umowy może być wniesione według wyboru Wykonawcy w jednej lub w kilku następujących formach:
  - 1) pieniądzu,
  - 2) poręczeniach bankowych lub poręczeniach spółdzielczej kasy oszczędnościowo-kredytowej, z tym, że zobowiązanie kasy jest zawsze zobowiązaniem pieniężnym,
  - 3) gwarancjach bankowych udzielonych przez instytucję finansową albo kredytową z obszaru Unii Europejskiej
  - 4) gwarancjach ubezpieczeniowych udzielonych przez instytucję finansową albo kredytową z obszaru Unii Europejskiej,
  - 5) poręczeniach udzielanych przez podmioty, o których mowa w art. 6b ust. 5 pkt. 2 ustawy z dnia 9 listopada 2000 r. o utworzeniu Polskiej Agencji Rozwoju Przedsiębiorczości (Dz.U. z 2023 r., poz. 462 ze zm.).
3. Zabezpieczenie wnoszone w pieniądzu Wykonawca wpłaca przelewem na rachunek bankowy Zamawiającego: SWIFT: ALBPPLPW, IBAN: 71 2490 0005 0000 4600 4363 5859 Tytuł: z podaniem tytułu wpłaty: (zabezpieczenie należytego wykonania Umowy – „na dostawę mebli i wyposażenia do budynków Centrum Nauki Kopernik i Pracowni Przewrotu Kopernikańskiego Centrum Nauki Kopernik z ich rozładunkiem, wniesieniem oraz montażem nr postępowania DZP.260.22.2024.JO”.
4. Skuteczne wniesienie zabezpieczenia w pieniądzu następuje z chwilą wpływu środków na rachunek bankowy, o którym mowa w ust. 3.
5. Jeżeli Wykonawca wnosi zabezpieczenie należytego wykonania Umowy w jednej lub kilku formach, wymienionych w ust. 1 pkt. 2) -5), przedstawione dokumenty muszą uwzględniać następujące warunki:
  - 1) w przypadku gdy Wykonawcy wspólnie ubiegają się o udzielenie zamówienia, dokumenty te muszą obejmować swym zakresem wszelkie roszczenia Zamawiającego z tytułu związanych z wykonywaniem umowy w sprawie zamówienia publicznego działań lub zaniechań każdego z nich,
  - 2) dokumenty te będą zawierały klauzule zapłaty sumy gwarancyjnej na rzecz Zamawiającego bezwarunkowo i na pierwsze żądanie,
  - 3) dokumenty te zostaną złożone w oryginale w formie elektronicznej. Za oryginał w formie elektronicznej Zamawiający uzna dokument opatrzony kwalifikowanym podpisem elektronicznym przez gwaranta.
  - 4) dokumenty zostaną wystawione z terminem ważności o 30 dni dłuższym niż termin obowiązywania Umowy.
6. W przypadku wniesienia wadium w pieniądzu Wykonawca może wyrazić zgodę na zaliczenie kwoty wadium na poczet zabezpieczenia.
7. W trakcie realizacji Umowy Wykonawca może dokonać zmiany formy zabezpieczenia na jedną lub kilka z form, o których mowa w ust. 2 pkt 1) -5). Zmiana formy zabezpieczenia musi zostać dokonana z zachowaniem ciągłości zabezpieczenia i bez zmniejszenia jego wysokości; Wykonawca ponosi wszystkie koszty związane z taką zmianą.
8. W przypadku wniesienia zabezpieczenia w formie gwarancji i poręczeń, beneficjentem takich dokumentów musi być Zamawiający. W przypadku składania zabezpieczenia w formie gwarancji, Wykonawca uzyska przed jej złożeniem akceptację treści gwarancji Zamawiającego. Gwarancja bankowa bądź



ubezpieczeniowa musi być nieodwołalna, bezwarunkowa oraz płatna na pierwsze żądanie. W treści takiego zabezpieczenia nie może być zapisu o merytorycznym badaniu zasadności wypłaty z gwarancji przez gwaranta.

9. W razie roszczeń Zamawiającego z tytułu nienależytego wykonania Umowy będą one w pierwszej kolejności podlegały zaspokojeniu z wymagalnego wynagrodzenia Wykonawcy (faktur) oraz z zabezpieczenia.
10. Kwota stanowiąca 70% wniesionego zabezpieczenia z należytego wykonania Umowy zostanie zwrócona przez Zamawiającego w terminie 30 dni od daty po stwierdzeniu przez Zamawiającego należytego wykonania Umowy, który stanowi protokół odbioru końcowego
11. Kwota stanowiąca 30% wniesionego zabezpieczenia z należytego wykonania Umowy zostanie zwrócona przez Zamawiającego w terminie do 15 dni po upływie okresu rękojmi za wady.
12. Kwota o jakiej mowa w ust. 10 lub 11 powyżej zostanie pomniejszona o kwotę ewentualnych należności, które Zamawiający pobrał z tytułu niewłaściwej realizacji Umowy.
13. W przypadku niezakończenia realizacji Przedmiotu Umowy w terminie umownym oraz upływu terminu ważności zabezpieczenia (gdy nie zostanie wniesione nowe zabezpieczenie), Zamawiający w celu zabezpieczenia roszczeń wynikających z niniejszej Umowy zatrzyma należną kwotę zabezpieczenia z tego tytułu poprzez potrącenie jej z faktury.
14. Zamawiający przechowuje zabezpieczenie należytego wykonania Umowy wniesione w pieniądzu na oprocentowanym rachunku bankowym.
15. Zabezpieczenie wniesione w pieniądzu podlega zwrotowi z odsetkami wynikającymi z umowy rachunku bankowego, na którym było ono przechowywane, pomniejszone o koszt prowadzenia tego rachunku oraz prowizji bankowej za przelew pieniędzy na rachunek bankowy Wykonawcy. Zwrot zabezpieczenia wniesionego w innej formie niż w pieniądzu podlega zwrotowi poprzez wydanie Wykonawcy oryginału dokumentu gwarancji lub poręczenia.
16. Zamawiający jest uprawniony do pokrycia wszelkich roszczeń wynikających z niewykonania lub nienależytego wykonania Umowy przez Wykonawcę po uprzednim zawiadomieniu Wykonawcy o skorzystaniu z zabezpieczenia na piśmie i przyczynach, o ile Wykonawca nie spełni roszczeń w terminie trzech dni.
17. Zamawiający będzie uprawniony do skorzystania z zabezpieczenia należytego wykonania Umowy w celu pokrycia swoich roszczeń wobec Wykonawcy, z tytułu niewykonania lub nienależytego wykonania Umowy, po uprzednim pisemnym poinformowaniu Wykonawcy o wysokości roszczeń i przyczynach skorzystania z zabezpieczenia.

## **§ 9**

### **Zmiany Umowy**

1. Zamawiający zgodnie z art. 455 ust. 1 pkt 1 ustawy Prawo zamówień publicznych dopuszcza zmiany postanowień Umowy w stosunku do treści oferty, na podstawie której dokonano wyboru Wykonawcy, w poniższym zakresie:
  - 1) zmian będących następstwem zmiany stawki VAT, przy czym zmianie ulegnie kwota VAT i kwota brutto,
  - 2) zmian powszechnie obowiązujących przepisów prawa w zakresie mającym wpływ na realizację Przedmiotu Umowy,
  - 3) zmiany postanowień Umowy stanowiącej następstwo zaistnienia okoliczności o charakterze siły wyższej.
2. Niedopuszczalne są pod rygorem nieważności zmiany postanowień Umowy oraz wprowadzanie nowych postanowień do Umowy, które nie są wymienione w ust. 1 powyżej.
3. W razie wątpliwości, przyjmuje się, że nie stanowią zmiany Umowy następujące zmiany:
  - 1) danych adresowych Stron,
  - 2) danych rejestrowych,
  - 3) będące następstwem sukcesji uniwersalnej po jednej ze Stron Umowy,
  - 4) zmiany ceny brutto w przypadku zmiany obowiązującej wysokości stawki podatku VAT (zmiana dotyczyć może jedynie dostawy niezafakturowanej),
  - 5) utrata mocy lub zmiana aktów prawnych przywołanych w treści Umowy. W każdym takim przypadku Wykonawca ma obowiązek stosowania się do obowiązujących w danym czasie aktów prawa,
  - 6) zmiana osoby odpowiedzialnej za realizację Umowy lub jej danych kontaktowych ze strony Zamawiającego lub ze strony Wykonawcy.

## **§ 10**

### **Dane osobowe**

1. Strony oświadczają, że w zakresie przetwarzania danych osobowych udostępnionych w związku z zawarciem i realizacją Umowy, działają zgodnie z przepisami Rozporządzenia Parlamentu Europejskiego i Rady (UE) 2016/679 z dnia 27 kwietnia 2016 r. w sprawie ochrony osób fizycznych w związku z przetwarzaniem danych osobowych i w sprawie swobodnego przepływu takich danych oraz uchylenia dyrektywy 95/46/WE (ogólne rozporządzenie o ochronie danych) (Dz. Urz. UE L 119/1 z 4.5.2016 r.) (zwany dalej „**RODO**”) oraz wszelkimi innymi obowiązującymi przepisami dotyczącymi przetwarzania danych osobowych oraz zgodnie z obowiązującymi przepisami są uprawnione do udostępnienia drugiej Stronie danych osobowych: osób kontaktowych, upoważnionych do reprezentacji Stron oraz ich pracowników lub innych osób, w tym podwykonawców, wykonujących usługi dla lub w imieniu Stron w celu niezbędnym do zawarcia i realizacji Umowy.
2. Strony oświadczają, że każda z nich działa w charakterze administratora danych, w rozumieniu art. 4 pkt 7 RODO, w stosunku do udostępnionych przez drugą Stronę danych osobowych, o których mowa w ust. 1 powyżej, w szczególności mogą to być dane zwykłe, takie jak: imię, nazwisko, adres e-mail, numer telefonu, miejsce zatrudnienia, stanowisko. Wzajemne udostępnienie przez Strony Umowy ww. danych osobowych nie następuje w celu ich powierzenia do przetwarzania.
3. Strony zobowiązują się wzajemnie do wykonania względem osób, o których mowa w ust. 1 powyżej, których dane osobowe będą udostępniane w celu zawarcia i realizacji Porozumienia, obowiązku informacyjnego zgodnie z art. 14 ust. 1-3 RODO.
4. W przypadku, w którym wykonywanie Umowy będzie wiązało się z koniecznością powierzenia do przetwarzania przez którąkolwiek ze Stron danych osobowych, których administratorem danych w rozumieniu RODO jest druga Strona, Strony zawrą odrębną umowę powierzenia przetwarzania danych osobowych.
5. Wykonawca oświadcza, że otrzymał od Zamawiającego informacje, które Zamawiający zobowiązany jest podać osobom fizycznym reprezentującym Wykonawcę oraz osobom wskazanym w Umowie zgodnie z art. 13 i art. 14 RODO (zwanej dalej jako „**Obowiązek informacyjny**”). Aktualny na dzień zawarcia Umowy obowiązek informacyjny **stanowi załącznik nr 5** do Umowy.
6. Wykonawca gwarantuje Zamawiającemu, że niezwłocznie, jednak nie później niż w terminie 3 dni roboczych od dnia zawarcia Umowy doręczy obowiązek informacyjny osobom wskazanym powyżej oraz wszystkim innym osobom, które reprezentują Wykonawcę przy zawarciu lub wykonywaniu niniejszej Umowy, lub będą w toku realizacji Umowy kontaktować się z Zamawiającym w imieniu Wykonawcy.
7. Wykonawca gwarantuje Zamawiającemu, że w przypadku zmiany osób, o których mowa w zdaniu poprzedzającym, doręczenie obowiązku informacyjnego zostanie wykonane przez Wykonawcę odpowiednio w stosunku do każdej nowo wskazanej osoby.

## § 11

### Postanowienia końcowe

1. Korespondencja kierowana do Zamawiającego powinna być dostarczana na adres:  
**Centrum Nauki Kopernik**  
**ul. Wybrzeże Kościuszkowskie 20**  
**(00-390) Warszawa, Polska.**
2. Korespondencja kierowana do Wykonawcy powinna być przekazywana na adres:  
.....
3. W sprawach bieżących, niezbędnych do prawidłowej realizacji Umowy powiadomienia będą przekazywane następującym osobom odpowiedzialnym za realizację Umowy:
  - 1) ze strony Zamawiającego: **Pan/Pani .....**, **tel. kom.:** ....., **e-mail:** .....
  - 2) ze strony Wykonawcy: **Pani/Pan .....**, **tel. kom.:** ....., **e-mail:** .....
4. Ewentualne spory związane z realizacją Umowy rozstrzygane będą przez sąd właściwy dla siedziby Zamawiającego.
5. Za dni robocze przyjmuje się dni od poniedziałku do piątku, za wyjątkiem dni ustawowo wolnych od pracy w Polsce.
6. Ilekroć w Umowie jest mowa o trybie roboczym, Strony rozumieją przez to korespondencję dokonywaną drogą elektroniczną na adresy e-mail Stron wskazane w ust. 3 pkt. 1)-2) powyżej.
7. Umowa podlega prawu polskiemu.
8. W sprawach nieuregulowanych Umową mają zastosowanie odpowiednie przepisy, a w szczególności przepisy ustawy: prawo zamówień publicznych, kodeks cywilny.
9. Wszelkie zmiany w umowie wymagają dla swej ważności formy pisemnej pod rygorem nieważności
10. Umowę sporządzono w dwóch jednobrzmiących egzemplarzach, po jednym dla każdej ze Stron./Umowa została zawarta przez jej podpisanie przez Strony przy wykorzystaniu kwalifikowanych podpisów elektronicznych.
11. Integralną część niniejszej Umowy stanowią jej załączniki:

- 1) załącznik nr 1 – opis przedmiotu zamówienia;
- 2) załącznik nr 2 – oferta Wykonawcy (formularz ofertowy);
- 3) załącznik nr 3 – wzór protokołu odbioru Przedmiotu Umowy;
- 4) załącznik nr 4 – wzór protokołu naprawy Przedmiotu Umowy;
- 5) załącznik nr 5 – Klauzula informacyjna Zamawiającego.

**Zamawiający**

**Wykonawca**

<b>Protokół odbioru przedmiotu Zamówienia</b>
---

<b>Dane postępowania w sprawie zamówienia publicznego:</b>	
--	--

Numer postępowania:	DZP.260.22.2024.JO
---------------------	--------------------

Przedmiot zamówienia	Dostawa mebli do budynków Centrum Nauki Kopernik i Pracowni Przewrotu Kopernikańskiego Centrum Nauki Kopernik
----------------------	---

<b>Dane umowy, na podstawie której udzielono zamówienia publicznego:</b>	
--	--

Nr umowy:	
-----------	--

Data zawarcia umowy:	
----------------------	--

<b>Protokół dotyczy odbioru przedmiotu*:</b>	
--	--

<input type="checkbox"/>		Dostawa oraz montaż mebli
--------------------------	--	---------------------------

Termin zrealizowania dostawy przedmiotu zamówienia:	
---	--

Miejsce zrealizowania dostawy przedmiotu zamówienia:	
--	--

<b>Strony biorące udział w odbiorze przedmiotu zamówienia:</b>	
--	--

<b>Wykonawca:</b>	
-------------------	--

Imię i Nazwisko/Nazwa*:	
-------------------------	--

Osoba reprezentująca Zamawiającego**:	
---------------------------------------	--

Dane potwierdzone na podstawie dok. tożsamości (nazwa i numer):	
---	--

<b>Zamawiający:</b>	
---------------------	--

Imię i Nazwisko/Nazwa*:	Centrum Nauki Kopernik
-------------------------	------------------------

Osoba reprezentująca Zamawiającego**:	
---------------------------------------	--

Dane potwierdzone na podstawie dok. tożsamości (nazwa i numer):	
---	--

<p><b>Informacja o zgodności wykonanego przedmiotu Zamówienia z umową, w tym o kompletności i stanie technicznym Mebli (w rozumieniu Umowy) wchodzących w skład przedmiotu zamówienia lub jego części. Integralną część niniejszego protokołu stanowi sporządzony przez Wykonawcę zgodnie z par. 5 ust. 5 Umowy załącznik określający ceny jednostkowe Mebli (w rozumieniu Umowy), w oparciu o który na potrzeby czynności odbioru dokonano sprawdzenia ilościowego i jakościowego wykonanego przedmiotu zamówienia lub jego części.</b></p>
--

--

--

**Podpisy reprezentantów Stron biorących udział w czynnościach odbioru:**

<b>Wykonawca:</b>		<b>Zamawiający:</b>	
miejsowość, data		miejsowość, data	
czytelny podpis		czytelny podpis	

--

\* - Imię i nazwisko, w przypadku strony odbioru będącej osobą fizyczną. Nazwa, gdy stroną jest osoba prawna albo jednostka organizacyjna nie posiadająca osobowości prawnej.

\*\* - Dane reprezentanta (np.: pracownika, pełnomocnika), gdy stroną odbioru jest osoba prawna albo jednostka organizacyjna nie posiadająca osobowości prawnej.



Warszawa dn. ....

## Protokół Naprawy

1. Opis uszkodzenia:

.....  
.....  
.....  
.....  
.....  
.....

2. Wykonane prace:

.....  
.....  
.....  
.....  
.....  
.....

3. Uwagi:

.....  
.....  
.....  
.....  
.....  
.....

.....  
**Data i podpis Wykonawcy**

.....  
**Data i podpis CNK**



**Obowiązek informacyjny dla osób, które łączą z CNK obowiązująca umowa nr CNK (dalej: „Umowa”) oraz dla Reprezentantów i Osób kontaktowych podmiotów będących stroną Umowy**

**Przekazujemy Pani/Panu informacje dotyczące przetwarzania Pani/Pana danych osobowych przez CNK** zgodnie z rozporządzeniem Parlamentu Europejskiego i Rady (UE) 2016/679 z 27.04.2016 r. w sprawie ochrony osób fizycznych w związku z przetwarzaniem danych osobowych i w sprawie swobodnego przepływu takich danych oraz uchylenia dyrektywy 95/46/WE (Dz. Urz. UE L 119, s. 1) (dalej jako: „**RODO**”), w związku z:

- zawarciem i wykonywaniem łączącej nas z Panią/Panem jako **osobą fizyczną** Umową;
- zawarciem i wykonywaniem Umowy z naszym kontrahentem, w imieniu którego Pani/Pan działa jako osoba uprawniona do jego reprezentacji albo pełnomocnik (dalej jako: „**Reprezentant**”);
- wskazaniem Pani/Pana przez naszego kontrahenta, jako osobę kontaktową lub uprawnioną do uzgodnień dokonywanych w toku zawarcia lub wykonywania Umowy (dalej jako: „**Osoba kontaktowa**”).

<b>Administrator danych osobowych</b>	Administratorem Pani/Pana danych osobowych jest Centrum Nauki Kopernik z siedzibą w Warszawie (00-390), przy ulicy Wybrzeże Kościuszkowskie 20, wpisaną do Rejestru Instytucji Kultury pod numerem 02/06 prowadzonego przez Prezydenta m. st. Warszawy, NIP: 701-002-51-69, REGON: 140603313 (dalej także jako: „ <b>CNK</b> ”),
<b>Dane kontaktowe administratora – CNK</b>	Może Pani/Pan skontaktować się z nami pisemnie, przysyłając korespondencję na adres: Centrum Nauki Kopernik, ul. Wybrzeże Kościuszkowskie 20, 00-390 Warszawa
<b>Dane kontaktowe inspektora ochrony danych osobowych</b>	<b>Wyzaczyliśmy</b> osobę odpowiedzialną za ochronę danych osobowych tj. inspektora ochrony danych osobowych, z którym można się skontaktować <ul style="list-style-type: none"> <li>• pod adresem e-mail: <a href="mailto:iod@kopernik.org.pl">iod@kopernik.org.pl</a></li> <li>• pisemnie, przysyłając korespondencję na adres: Centrum Nauki Kopernik, ul. Wybrzeże Kościuszkowskie 20, 00-390 Warszawa</li> </ul> Z inspektorem ochrony danych można się kontaktować we wszystkich sprawach związanych z przetwarzaniem Pani/Pana danych osobowych oraz z korzystaniem przez Panią/Pana z praw związanych z przetwarzaniem danych.
<b>Cel i podstawa prawna przetwarzania danych osobowych przez CNK</b>	Jeżeli jest Pani/Pan <b>stroną</b> Umowy zawartej z nami, wówczas Pani/Pana dane osobowe są przetwarzane <b>w celu</b> : <ul style="list-style-type: none"> <li>• <b>zawarcia i wykonania umowy łączącej Panią/a z nami</b> – ponieważ przetwarzanie jest niezbędne do realizacji umów/y (art. 6 ust. 1 lit. b RODO);</li> <li>• <b>ustalenia, dochodzenia lub obrony przed roszczeniami związanymi z zawartą z Panią/em Umową lub z przetwarzaniem Pani/Pana danych osobowych</b> – ponieważ przetwarzanie jest niezbędne do realizacji naszego prawnie uzasadnionego interesu (art. 6 ust. 1 lit. f RODO), którym jest możliwość ustalenia, dochodzenia lub obrony przed roszczeniami;</li> <li>• <b>spełnienia ciążących na nas obowiązków prawnych wynikających z prawa Unii lub prawa polskiego</b> (np. wobec urzędów skarbowych) – ponieważ przetwarzanie w tym przypadku jest niezbędne do wypełnienia wymogów prawnych, którym podlegamy (art. 6 ust. 1 lit. c RODO).</li> </ul> Jeżeli jest Pani/Pan <b>Reprezentantem lub Osobą kontaktową</b> naszego kontrahenta, Pani/Pana dane osobowe są przetwarzane <b>w celu</b> :

	<ul style="list-style-type: none"> <li>• <b>zawarcia i wykonania Umowy łączącej nas z naszym kontrahentem, którego jest Pani/Pan Rezydentem lub Osobą kontaktową</b> – ponieważ przetwarzanie jest niezbędne do realizacji naszego prawnie uzasadnionego interesu (art. 6 ust. 1 lit. f RODO), którym jest możliwość zawarcia i wykonywania Umowy łączącej nas z naszymi kontrahentami;</li> <li>• <b>ustalenia, dochodzenia lub obrony przed roszczeniami związanymi z zawartą Umową z naszym kontrahentem, którego jest Pani/Pan Rezydentem lub Osobą kontaktową lub z przetwarzaniem danych osobowych</b> – ponieważ przetwarzanie jest niezbędne do realizacji naszego prawnie uzasadnionego interesu (art. 6 ust. 1 lit. f RODO), którym jest możliwość ustalenia, dochodzenia lub obrony przed roszczeniami;</li> <li>• <b>spełnienia ciężących na nas obowiązków prawnych wynikających z prawa Unii lub prawa polskiego</b> (np. wobec urzędów skarbowych) – ponieważ przetwarzanie w tym przypadku jest niezbędne do wypełnienia wymogów prawnych, którym podlegamy (art. 6 ust. 1 lit. c RODO).</li> </ul>
<b>Źródło pochodzenia danych i kategorie odnośnych danych osobowych</b>	<p>Jeżeli Pani/Pana dane nie zostały przekazane nam przez Panią/Pana osobiście, informujemy, że <b>otrzymaliśmy je od naszego kontrahenta</b> oraz, że ich zakres obejmuje:</p> <ul style="list-style-type: none"> <li>• w przypadku <b>Rezydentów</b>: dane identyfikacyjne, dane kontaktowe oraz inne dane określone w dokumencie, z którego wynika Pani/Pana prawo do reprezentowania naszego kontrahenta (np. pełnomocnictwa);</li> <li>• w przypadku <b>Osób kontaktowych</b>: dane identyfikacyjne, dane kontaktowe.</li> </ul>
<b>Kategorie odbiorców danych osobowych</b>	<p>Odbiorcami Pani/Pana danych osobowych mogą być podmioty z następujących kategorii:</p> <ul style="list-style-type: none"> <li>• organizatorzy CNK, tj. Miasto Stołeczne Warszawa, Ministerstwo Edukacji i Nauki;</li> <li>• podmioty uczestniczące w projekcie „Kampanie edukacyjno-informacyjne” (KEI) realizowanego na podstawie Porozumienia z dnia 7 grudnia 2017 r. (nr POPC.03.04.00-00-0001/17-00) o dofinansowanie projektu „Kampanie edukacyjno-informacyjne” w ramach Programu Operacyjnego Polska Cyfrowa na lata 2014-2020, Oś Priorytetowa nr 3 „Cyfrowe kompetencje społeczeństwa” Działanie nr 3.4 „Kampanie edukacyjno-informacyjne na rzecz upowszechniania korzyści z wykorzystania technologii cyfrowych” oraz Porozumienia o partnerstwie na rzecz wspólnej realizacji Projektu „Kampanie edukacyjno-informacyjne”, zawartego 26 listopada 2019 roku między Ministrem Cyfryzacji a NASK-PIB i Centrum Nauki Kopernik;</li> <li>• podmioty, z którymi współpracujemy, organizując wspólne projekty edukacyjne, kulturalne, społeczne i inne (nasi partnerzy);</li> <li>• nabywcy wierzycielności;</li> <li>• upoważnione do ich otrzymania na podstawie obowiązujących przepisów prawa (zwłaszcza sądy i organy państwowe);</li> <li>• świadczące usługi z zakresu: doręczania korespondencji i przesyłek, drukarskie i archiwizacyjne, informatyczne i nowych technologii, księgowo-finansowe, audytorskie i kontrolne, prawne i windykacyjne;</li> <li>• oraz pracownicy agencji pracy tymczasowej.</li> </ul>
<b>Okres przechowywania danych osobowych</b>	<p>Jeżeli jest Pani/Pan <b>stroną Umowy</b> zawartej z nami, Pani/Pana dane osobowe będą przetwarzane w różnych okresach, w zależności od celu:</p> <ul style="list-style-type: none"> <li>• wykonania <b>Umowy</b> – do momentu jej rozwiązania lub wygaśnięcia;</li> <li>• <b>ustalenia, dochodzenia lub obrony przed roszczeniami</b> - do momentu przedawnienia roszczeń z tytułu Umowy lub roszczeń związanych z przetwarzaniem danych osobowych albo do momentu wniesienia sprzeciwu;</li> </ul>

	<ul style="list-style-type: none"> <li>• <b>wypełnienia ciężących na nas obowiązków prawnych</b> - do momentu wygaśnięcia obowiązków przechowywania danych wynikających z przepisów prawa.</li> </ul> <p>Jeżeli jest Pani/Pan <b>Reprezentantem lub Osobą kontaktową</b>, Pani/Pana dane osobowe będą przetwarzane w różnych okresach, w zależności od celu:</p> <ul style="list-style-type: none"> <li>• <b>zawarcia i wykonania Umowy</b> – do momentu rozwiązania lub wygaśnięcia Umowy z naszym kontrahentem, którego jest Pani/Pan Reprezentantem lub Osobą kontaktową, lub wygaśnięcia Pani/Pana prawa do reprezentowania kontrahenta, lub poinformowania przez naszego kontrahenta, że nie jest Pani/Pan już Reprezentantem lub Osobą kontaktową w zakresie Umowy;</li> <li>• <b>ustalenia, dochodzenia lub obrony przed roszczeniami</b> - do momentu przedawnienia roszczeń z tytułu Umowy z naszym kontrahentem, którego jest Pani/Pan Reprezentantem lub Osobą kontaktową lub roszczeń związanych z przetwarzaniem danych osobowych albo do momentu wniesienia sprzeciwu przez Panią/Pana lub naszego kontrahenta;</li> <li>• <b>wypełnienia ciężących na nas obowiązków prawnych</b> - do momentu wygaśnięcia obowiązków przetwarzania danych wynikających z przepisów prawa.</li> </ul>
<p><b>Przysługujące Pani/Panu prawa</b></p>	<p>Jeżeli jest Pani/Pan <b>stroną Umowy</b> zawartej z nami ma Pani/Pan <b>prawo</b>: dostępu do treści swoich danych osobowych, ich sprostowania (poprawiania, uzupełniania), ograniczenia ich przetwarzania lub usunięcia;</p> <ul style="list-style-type: none"> <li>• do przenoszenia danych osobowych, których Pani/Pan nam dostarczył/a tj. otrzymania tych danych osobowych w ustrukturyzowanym, powszechnie używanym formacie nadającym się do odczytu maszynowego oraz ma Pani/Pan prawo przesłać te dane osobowe innemu administratorowi. Jeżeli jest to technicznie możliwe, ma Pani/Pan prawo żądania, aby dane osobowe zostały przesłane przez nas bezpośrednio innemu administratorowi.</li> </ul> <p>W celu skorzystania z powyższych praw należy skontaktować się z CNK lub z inspektorem ochrony danych. Dane kontaktowe wskazane są wyżej.</p> <ul style="list-style-type: none"> <li>• do wniesienia skargi do organu nadzorczego zajmującego się ochroną danych osobowych w przypadku uznania, że przetwarzanie Pani/Pana danych osobowych narusza RODO.</li> </ul> <p>Jeżeli jest Pani/Pan <b>Reprezentantem lub Osobą kontaktową</b>, ma Pani/Pan prawo:</p> <ul style="list-style-type: none"> <li>• dostępu do treści swoich danych osobowych, ich sprostowania (poprawiania, uzupełniania), ograniczenia ich przetwarzania lub usunięcia;</li> </ul> <p>W celu skorzystania z powyższych praw należy skontaktować się z CNK lub z inspektorem ochrony danych. Dane kontaktowe wskazane są wyżej.</p> <ul style="list-style-type: none"> <li>• do wniesienia skargi do organu nadzorczego zajmującego się ochroną danych osobowych w przypadku uznania, że przetwarzanie Pani/Pana danych osobowych narusza RODO.</li> </ul>
<p><b>Prawo sprzeciwu</b></p>	<p>Ma Pani/Pan prawo do wniesienia <b>w dowolnym momencie sprzeciwu wobec przetwarzania danych osobowych w celu</b>:</p> <ul style="list-style-type: none"> <li>• <b>ustalenia, dochodzenia lub obrony przed roszczeniami związanymi z zawartą Umową lub z przetwarzaniem danych osobowych.</b></li> </ul>

	<p><b>Jeżeli jest Pani/Pan Rezydentem lub Osobą kontaktową</b>, może Pani/Pan wnieść również sprzeciw wobec przetwarzania Pani/Pana danych osobowych przetwarzanych w naszym prawnie uzasadnionym interesie, którym jest zawarcie i wykonanie Umowy łączącej nas z naszym kontrahentem, którego jest Pani/Pan Rezydentem lub Osobą kontaktową.</p> <p>Przyczyną tego sprzeciwu musi być Pani/Pana szczególna sytuacja. Po otrzymaniu sprzeciwu przestaniemy przetwarzać Pani/Pana dane w celu lub celach, co do których wyraziła Pani/wyraził Pan sprzeciw, chyba że wykazemy istnienie ważnych prawnie uzasadnionych podstaw do przetwarzania, nadrzędnych wobec Pani/Pana interesów, praw i wolności lub podstaw do ustalenia, dochodzenia lub obrony przed roszczeniami.</p> <p>W celu skorzystania z prawa sprzeciwu należy skontaktować się z CNK lub z inspektorem ochrony danych. Dane kontaktowe wskazane są wyżej.</p>
<p><b>Informacja o wymogu lub dobrowolności podania danych osobowych oraz konsekwencjach ich niepodania</b></p>	<p><b>Jeżeli jest Pani/Pan stroną zawartej z nami Umowy</b>, podanie danych osobowych było dobrowolne, ale niezbędne do zawarcia i wykonania łączącej nas z Panią/Panem Umowy.</p> <p><b>Jeżeli jest Pani/Pan Rezydentem lub Osobą kontaktową</b>, a Pani/Pana dane osobowe nie zostały podane przez Panią/Pana osobiście, informujemy, że:</p> <ul style="list-style-type: none"> <li>• w przypadku, gdy jest Pani/Pan <b>Rezydentem</b> kontrahenta - ich podanie było dobrowolne, ale niezbędne do zawarcia i wykonania Umowy łączącej nas z kontrahentem, którego Pani/Pan reprezentuje;</li> <li>• w przypadku, gdy jest Pani/Pan <b>Osobą kontaktową</b> kontrahenta – ich podanie było dobrowolne, a brak ich podania nie powoduje negatywnych konsekwencji.</li> </ul>

DZP.260.22.2024.JO

Załącznik nr 3 do SWZ

**OŚWIADCZENIA WYKONAWCY / WYKONAWCY WSPÓLNIE UBIEGAJĄCEGO SIĘ O  
UDZIELENIE ZAMÓWIENIA**

**Uwzględniające przesłanki wykluczenia z art. 7 ust. 1 ustawy o szczególnych rozwiązaniach w zakresie przeciwdziałania wspieraniu agresji na Ukrainę, oraz służących ochronie bezpieczeństwa narodowego**

**Składane na podstawie art. 125 ust. 1 ustawy PZP**

**DANE WYKONAWCY:**

Nazwa:

Adres:

Na potrzeby postępowania o udzielenie zamówienia publicznego na dostawę mebli do budynków Centrum Nauki Kopernik i Pracowni Przewrotu Kopernikańskiego Centrum Nauki Kopernik

**Oświadczenia dotyczące podstaw wykluczenia:**

1. Oświadczam że nie podlegam wykluczeniu z postępowania na podstawie art. 108 ust. 1 ustawy Pzp.
2. Oświadczam, że zachodzą w stosunku do mnie podstawy wykluczenia z postępowania na podstawie art. .... ustawy Pzp  
*(podać mającą zastosowanie podstawę wykluczenia spośród wymienionych w art. 108 ust. 1 pkt 1, 2 i 5).*

Jednocześnie oświadczam, że w związku z ww. okolicznością, na podstawie art. 110 ust. 2 ustawy Pzp podjąłem następujące środki naprawcze i zapobiegawcze:

3. Oświadczam, że nie zachodzą w stosunku do mnie przesłanki wykluczenia z postępowania na podstawie art. 7 ust. 1 ustawy z dnia 13 kwietnia 2022 r. o szczególnych rozwiązaniach w zakresie przeciwdziałania wspieraniu agresji na Ukrainę oraz służących ochronie bezpieczeństwa narodowego (Dz. U. poz. 835)<sup>1</sup>.

<sup>1</sup> Zgodnie z treścią art. 7 ust. 1 ustawy z dnia 13 kwietnia 2022 r. o szczególnych rozwiązaniach w zakresie przeciwdziałania wspieraniu agresji na Ukrainę oraz służących ochronie bezpieczeństwa narodowego, zwanej dalej „ustawą”, z postępowania o udzielenie zamówienia publicznego lub konkursu prowadzonego na podstawie ustawy Pzp wyklucza się:

1) wykonawcę oraz uczestnika konkursu wymienionego w wykazach określonych w rozporządzeniu 765/2006 i rozporządzeniu 269/2014 albo wpisanego na listę na podstawie decyzji w sprawie wpisu na listę rozstrzygającej o zastosowaniu środka, o którym mowa w art. 1 pkt 3 ustawy;

2) wykonawcę oraz uczestnika konkursu, którego beneficjentem rzeczywistym w rozumieniu ustawy z dnia 1 marca 2018 r. o przeciwdziałaniu praniu pieniędzy oraz finansowaniu terroryzmu (Dz. U. z 2022 r. poz. 593 i 655) jest osoba wymieniona w wykazach określonych w rozporządzeniu 765/2006 i rozporządzeniu 269/2014 albo wpisana na listę lub będąca

**Oświadczenie dotyczące podanych informacji:**

Oświadczam, że wszystkie informacje podane w powyższych oświadczeniach są aktualne i zgodne z prawdą oraz zostały przedstawione z pełną świadomością konsekwencji wprowadzenia zamawiającego w błąd przy przedstawianiu informacji.

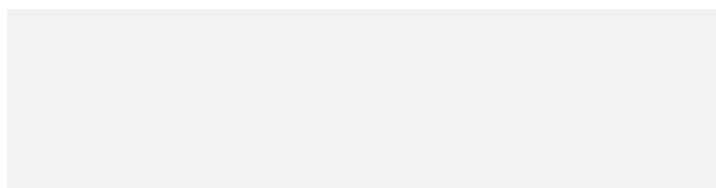

*Podpis osoby/-ów uprawnionej/-ych do reprezentowania Wykonawcy*

---

takim beneficjentem rzeczywistym od dnia 24 lutego 2022 r., o ile została wpisana na listę na podstawie decyzji w sprawie wpisu na listę rozstrzygającej o zastosowaniu środka, o którym mowa w art. 1 pkt 3 ustawy;

3) wykonawcę oraz uczestnika konkursu, którego jednostką dominującą w rozumieniu art. 3 ust. 1 pkt 37 ustawy z dnia 29 września 1994 r. o rachunkowości (Dz. U. z 2021 r. poz. 217, 2105 i 2106), jest podmiot wymieniony w wykazach określonych w rozporządzeniu 765/2006 i rozporządzeniu 269/2014 albo wpisany na listę lub będący taką jednostką dominującą od dnia 24 lutego 2022 r., o ile został wpisany na listę na podstawie decyzji w sprawie wpisu na listę rozstrzygającej o zastosowaniu środka, o którym mowa w art. 1 pkt 3 ustawy.

## CENTRUM NAUKI KOPERNIK

## FORMULARZ OFERTY

w postępowaniu prowadzonym w trybie podstawowym bez negocjacji  
na

dostawę mebli do budynków Centrum Nauki Kopernik i Pracowni Przewrotu Kopernikańskiego  
Centrum Nauki Kopernik

DANE WYKONAWCY<sup>1</sup>:

Lider konsorcjum (jeśli dotyczy):

Nazwa:

Adres:

Adres e-mail:

NIP:

REGON:

KRS:

Nazwa:

Adres:

Adres e-mail:

NIP:

REGON:

KRS:

Nazwa:

Adres:

Adres e-mail:

NIP:

REGON:

KRS:

Ja/My niżej podpisany/-i<sup>2</sup>:

1)

2)

<sup>1</sup> w przypadku wykonawców występujących wspólnie (konsorcjum) należy podać dane wszystkich wykonawców.

<sup>2</sup> należy wskazać imię i nazwisko oraz stanowisko/podstawę do reprezentowania.



jako uprawniony/-i do działania w imieniu i na rzecz wyżej wskazanego wykonawcy/-ów w odpowiedzi na ogłoszenie o prowadzonym postępowaniu o udzielenie zamówienia publicznego prowadzonego w trybie podstawowym bez negocjacji na dostawę artykułów konstrukcyjnych do budowy prototypów eksponatów wystaw stałych Centrum Nauki Kopernik, składam/-y przedmiotową ofertę:

### 1. OFERTA na dostawę oraz montaż mebli.

- 1) Oferuję/-emy wykonanie przedmiotu zamówienia, zgodnie z wymaganiami określonymi w *Specyfikacji warunków zamówienia* za cenę całkowitą:

brutto:		słownie:	
wartość VAT		słownie:	
netto:		słownie:	

Oferuję/-emy realizację przedmiotu zamówienia za ww. cenę zgodnie z poniższym zestawieniem:

Lp.	Przedmiot zamówienia	Nazwa/symbol/numer katalogowy mebla	Cena jednostkowa netto	Ilość sztuk	Wartość netto
1	2	3	4	5	6 (4x5)
1	Sofa wypoczynkowa 3 osobowa (zgodna z opisem zawartym w poz. A.01 opisu przedmiotu zamówienia)			2 szt.	
2	Narożnik wypoczynkowy (zgodny z opisem zawartym w poz. A.02 opisu przedmiotu zamówienia)			1 szt.	
3	Stół jadalny kwadratowy na nodze kolumnowej (zgodny z opisem zawartym w poz. A.03 opisu przedmiotu zamówienia)			4 szt.	
4	Krzesło konferencyjne z podłokietnikiem (zgodne z opisem zawartym w poz. A.04 opisu przedmiotu zamówienia)			160 szt.	
5	Stół składany (zgodny z opisem zawartym w poz. A.05 opisu przedmiotu zamówienia)			18 szt.	
6	Taboret roboczy z regulacją wysokości sprężyną gazową (zgodny z opisem zawartym w poz. A.06 opisu przedmiotu zamówienia)			10 szt.	
Razem wartość netto <sup>3</sup>					

- 2) Oferuję/-emy, wykonanie przedmiotu zamówienia w terminie 70 dni, licząc od dnia udzielenia zamówienia.  
 3) Oferuję/-emy, udzielenie na oferowany przedmiot zamówienia gwarancji, przez okres:



24 miesięcy (podstawowy),

<sup>3</sup> Łączną wartość netto z kolumny 6 tabeli należy przenieść do pkt. 1 pkt 1) formularza oferty i będzie ona stanowić podstawę do obliczania ceny oferty

- 36 miesięcy,  
 48 miesięcy  
 60 miesięcy <sup>4</sup>

## 2. OŚWIADCZENIA

1) Oświadczam/-y że:

- zaoferowana przez Wykonawcę w pkt. 1 ppkt 1) *Formularza oferty* cena ma charakter ryczałtowy w odniesieniu do całości przedmiotu zamówienia, tj. że cena oferty Wykonawcy zawiera wszelkie koszty poniesione w celu należytego i pełnego wykonania zamówienia, zgodnie z wymaganiami opisanymi w dokumentach zamówienia, w szczególności: koszt mebli wraz z dostarczeniem zgodnie z opisem przedmiotu zamówienia, koszt rozładunku i wniesienia w miejsce wskazane przez Zamawiającego, koszt montażu, koszt wszelkich niezbędnych materiałów montażowych, koszt zapewnienia bezpłatnego serwisu technicznego w okresie gwarancyjnym, zgodnie z wymaganiami SWZ, koszt wykonania dokumentacji projektowej (jedynie w przypadku I części zamówienia) oraz uwzględnia podatki, opłaty i inne należności płatne przez Wykonawcę oraz wszelkie elementy ryzyka związane z realizacją zamówienia,
- 2) wszystkie zaoferowane produkty posiadają aktualny atest higieniczny PZH i spełniają normy dotyczące mebli biurowych oraz użyteczności publicznej,
- 3) wykonawca/-y zapoznał/-li się z treścią *Specyfikacji warunków zamówienia* i akceptuje/-ą wszystkie warunki w niej zawarte,
- 4) wykonawca/-y jest/są związany/-i niniejszą ofertą przez okres wskazany w *Specyfikacji warunków zamówienia*, tj. przez okres 30 dni od dnia składania ofert,
- 5) wykonawca/-y uzyskał/-li wszelki informacje niezbędne do prawidłowego przygotowania i złożenia oferty,
- 6) wykonawca/-y zapoznał/-li się z *Projektowanymi postanowieniami umowy*, określonymi w załączniku nr 1 do *Specyfikacji warunków zamówienia*, i zobowiązuje/-my się, w przypadku wyboru jego/ich oferty jako najkorzystniejszej, do zawarcia umowy zgodnej z niniejszą ofertą, na warunkach w nich określonych,
- 7) wykonawca/-y wypełnia/-ją obowiązki informacyjne przewidziane w art. 13 lub 14 Rozporządzenia Parlamentu Europejskiego i Rady (UE) 2016/679 z dnia 27 kwietnia 2016 roku w sprawie ochrony osób fizycznych w związku z przetwarzaniem danych osobowych i w sprawie swobodnego przepływu takich danych oraz uchwalenia Dyrektywy 95/46/WE (ogólne rozporządzenie o ochronie danych) (Dz. Urz. UE L 119 z dn. 4.05.2016, str. 1) wobec osób fizycznych, od których dane osobowe bezpośrednio lub pośrednio pozyskał/-li w celu ubiegania się o udzielenie zamówienia publicznego w niniejszym postępowaniu<sup>5</sup>.

## 3. INFORMACJE

1) wybór oferty wykonawcy/-ów<sup>6</sup>:

- nie będzie prowadzić do powstania u zamawiającego obowiązku podatkowego,  
 będzie prowadzić do powstania u zamawiającego obowiązku podatkowego<sup>7</sup>:

<sup>4</sup> Okres gwarancji stanowi jedno z kryterium oceny ofert; należy zaznaczyć właściwe pole – „x”; w przypadku nie zaznaczenia żadnej pozycji w ppkt. 3) Zamawiający przyjmie, że Wykonawca zaoferował 24 miesięczny okres gwarancji i przyzna ofercie w kryterium okres gwarancji 0,00 pkt.

<sup>5</sup> w przypadku gdy wykonawca/-y nie przekazuje/-ą danych osobowych innych niż bezpośrednio jego/ich dotyczących lub zachodzi wyłączenie stosowania obowiązku informacyjnego stosownie do art. 13 ust. 4 lub art. 14 ust. 5 rozporządzenia RODO – treści oświadczenia wykonawcy nie składają (*usunięcie treści oświadczenia - przekreślenie jego treści*).

<sup>6</sup> należy zaznaczyć właściwe pole – „x”.

<sup>7</sup> należy wskazać do jakich części zamówienia (*usługi, dostawy, roboty budowlane*), wartość i stawkę podatku VAT.

Wartość części powodującej obowiązek podatkowy po stronie zamawiającego:

netto:

stawka VAT:

2) Całość zamówienia wykonam/-my (*należy zaznaczyć właściwe*):

..... bez udziału podwykonawców,

..... z udziałem podwykonawców, powierzając wykonawcy następującą/e część/ści zamówienia ..... firmie .....

(*należy wskazać dane podwykonawcy, nazwę, adres, NIP*)

3) informacje i dokumenty załączone do oferty stanowiące tajemnicę przedsiębiorstwa w rozumieniu przepisów ustawy *O zwalczaniu nieuczciwej konkurencji*<sup>8</sup>:

a)

b)

c)

d)

Uzasadnienie odnośnie charakteru zastrzeżonych informacji lub dokumentów stanowi załącznik do oferty<sup>9</sup>:

4) integralną część oferty stanowią załączniki<sup>10</sup>:

a)

b)

c)

d)

4) wyżej Wykonawca jest- zaznacz właściwe z listy:

[...] mikroprzedsiębiorstwo

[...] małe przedsiębiorstwo

<sup>8</sup> należy wskazać nazwy plików objętych tajemnicą przedsiębiorstwa.

<sup>9</sup> należy wskazać nazwę pliku zawierającego uzasadnienie zastrzeżenia informacji lub dokumentów jako tajemnicy przedsiębiorstwa.

<sup>10</sup> należy wskazać załączniki do oferty.

[...] średnie przedsiębiorstwo

.....  
*podpis osoby/-ób uprawnionej/-ych do reprezentowania wykonawcy/-ów*