

**SPECYFIKACJA**  
**ISTOTNYCH WARUNKÓW ZAMÓWIENIA – NR 9/C/20**  
**NA: DOSTAWĘ MEBLI BIUROWYCH DO JEDNOSTEK POLICJI WOJ. PODLASKIEGO**

**I. NAZWA I ADRES ZAMAWIAJĄCEGO**

Postępowanie prowadzone jest przez Komendę Wojewódzką Policji w Białymstoku, zwaną „Zamawiającym”,

dane adresowe Zamawiającego:

Komenda Wojewódzka Policji w Białymstoku

ul. H. Sienkiewicza 65, 15-003 Białystok

nr tel. (85) 670 3137, faks (85) 670 2842

adres strony internetowej: [www.podlaska.policja.gov.pl](http://www.podlaska.policja.gov.pl)

adres poczty elektronicznej: [zamowienia.kwp@bk.policja.gov.pl](mailto:zamowienia.kwp@bk.policja.gov.pl)

Adres profilu nabywcy: [https://platformazakupowa.pl/kwp\\_bialystok](https://platformazakupowa.pl/kwp_bialystok)

**II. TRYB UDZIELENIA ZAMÓWIENIA**

1. Niniejsze postępowanie prowadzone jest w trybie przetargu nieograniczonego na podstawie art. 39 i nast. ustawy z dnia 29 stycznia 2004 r. Prawo zamówień publicznych, zwanej dalej „ustawą PZP”. Zgodnie z art. 24 aa ustawy Zamawiający najpierw dokona oceny ofert pod kątem przesłanek odrzucenia oferty (art. 89 ust. 1 ustawy) oraz kryteriów oceny ofert opisanych w Specyfikacji Istotnych Warunków Zamówienia, a następnie zbada, czy Wykonawca, którego oferta została oceniona jako najkorzystniejsza (uplasowała się na najwyższej pozycji rankingowej) nie podlega wykluczeniu z postępowania.
2. W zakresie nieuregulowanym niniejszą Specyfikacją Istotnych Warunków Zamówienia, zwaną dalej „SIWZ”, zastosowanie mają przepisy ustawy PZP oraz akty wykonawcze wydane na jej podstawie.
3. Wartość zamówienia przekracza równowartość kwoty określonej w przepisach wykonawczych wydanych na podstawie art. 11 ust. 8 ustawy PZP.
4. Postępowania prowadzone jest w języku polskim, na platformie zakupowej pod adresem [www.platformazakupowa.pl](http://www.platformazakupowa.pl) (zwanej dalej „Platformą”) i pod nazwą postępowania dostępną w tytule SIWZ.

**III. OPIS PRZEDMIOTU ZAMÓWIENIA**

1. **Przedmiotem zamówienia jest dostawa fabrycznie nowych mebli biurowych do jednostek Policji woj. podlaskiego:**  
Zadanie nr 1 – biurka, stoły, szafki,  
Zadanie nr 2 – szafy metalowe,  
Zadanie nr 3 – krzesła, ławki, wieszaki  
Zadanie nr 4 - regały metalowe magazynowe.

Zaoferowane meble muszą być w gatunku I i posiadać minimum 12-miesięczną gwarancję licząc od daty ich odbioru. Szczegółowy opis przedmiotu zamówienia stanowią załączniki nr **1A-1D SIWZ**.

2. Zamawiający dopuszcza możliwość składania **ofert częściowych – ilość zadań: 4**

Pod pojęciem oferty częściowej Zamawiający rozumie realizację przedmiotu zamówienia w zakresie zadania nr 1, zadania nr 2, zadania nr 3, zadanie nr 4. Wykonawca dowolnie wybiera zadania, które może zrealizować i wypełnia odpowiednie załączniki (**2A-2D**) stanowiące integralną część Specyfikacji Istotnych Warunków Zamówienia.

Ofertę można składać w odniesieniu do jednego lub wszystkich części zamówienia.

3. Wspólny Słownik Zamówień CPV:

**39130000-2 – meble biurowe**

39121100-7 – biurka

39121200-8 – stoły

39141300-5 – szafy

39112000-0 – krzesła

39113600-3 – ławki

39136000-4 – wieszaki na odzież

39150000-8 – różne meble i wyposażenie

4. Zamawiający **nie dopuszcza** możliwości składania **ofert wariantowych**.

5. Zamawiający **nie przewiduje** możliwości udzielenia zamówień, o których mowa w art. 67 ust. 1 pkt 7 ustawy PZP.
6. Wykonawca ma obowiązek (zgodnie z art. 36b ust. 1 ustawy PZP) wskazania w ofercie części zamówienia, których wykonanie zamierza powierzyć podwykonawcom i podania firm (nazw) podwykonawców. Brak powyższej informacji w ofercie oznaczać będzie, że Wykonawca nie będzie korzystał z podwykonawstwa przy realizacji zamówienia. Zamawiający nie zastrzega obowiązku osobistego wykonania przez Wykonawcę prac związanych z rozmieszczeniem i instalacją, w ramach zamówienia na dostawy.
7. Zamawiający **nie przewiduje** zawarcia umowy ramowej.
8. Aukcja elektroniczna **nie jest przewidziana**.
9. Zgodnie z art. 30 ust. 4 ustawy PZP, jeżeli Zamawiający opisał przedmiot zamówienia przez odniesienie do norm, europejskich ocen technicznych, aprobat, specyfikacji technicznych i systemów referencji technicznych, o których mowa w art. 30 ust. 1 pkt 2 i ust. 3 ustawy PZP, Zamawiający dopuszcza rozwiązania równoważne opisywanym. Ponadto, należy przyjąć, że wszystkim takim odniesieniom towarzyszą wyrazy „lub równoważne”. Za równoważną zostanie uznana norma potwierdzająca spełnienie minimalnych parametrów określonych w normie wymaganej przez Zamawiającego. Wykonawca powołujący się na rozwiązania równoważne do opisanych przez Zamawiającego w zakresie norm, jest obowiązany wykazać, że oferowane przez niego dostawy/ usługi /roboty budowlane spełniają wymagania określone przez Zamawiającego.
10. Zamawiający przewiduje możliwość unieważnienia postępowania na podstawie art. 93 ust. 1a ustawy, zgodnie z którym Zamawiający może unieważnić postępowanie o udzielenie zamówienia, jeżeli środki, które Zamawiający zamierzał przeznaczyć na sfinansowanie całości lub części zamówienia, nie zostały mu przyznane.
11. Zamawiający nie przewiduje rozliczenia w walutach obcych.
12. Koszty związane z przygotowaniem i złożeniem oferty ponosi Wykonawca. Zamawiający nie przewiduje zwrotu kosztów udziału w postępowaniu.

#### **IV. TERMIN WYKONANIA ZAMÓWIENIA**

Termin wykonania przedmiotu zamówienia – **do 6 tygodni od dnia podpisania umowy.**

#### **V. WARUNKI UDZIAŁU W POSTĘPOWANIU ORAZ WYKLUCZENIE WYKONAWCY**

1. O udzielenie zamówienia mogą ubiegać się Wykonawcy, którzy:
  - 1) nie podlegają wykluczeniu;
  - 2) spełniają warunki udziału w postępowaniu dotyczące:
    - a) kompetencji lub uprawnień do prowadzenia określonej działalności zawodowej, o ile wynika to z odrębnych przepisów – nie dotyczy w niniejszym postępowaniu;
    - b) sytuacji ekonomicznej lub finansowej – nie dotyczy w niniejszym postępowaniu;
    - c) zdolności technicznej lub zawodowej – nie dotyczy w niniejszym postępowaniu.
2. Postanowienia dotyczące Wykonawców wspólnie ubiegających się o udzielenie zamówienia – art. 23 ust. 1 ustawy (konsorcjum, spółka cywilna):
  - 1) dot. konsorcjum - Wykonawcy muszą ustanowić pełnomocnika do reprezentowania ich w postępowaniu o udzielenie zamówienia, jego upoważnienie musi być udokumentowane pełnomocnictwem załączonym do oferty, podpisanym przez upoważnionych przedstawicieli wszystkich Wykonawców (pełnomocnictwo powinno być złożone w oryginale lub w kopii potwierdzonej za zgodność z oryginałem przez notariusza) wskazujące na podmiot uprawniony do występowania w imieniu całego konsorcjum lub do reprezentowania ich w postępowaniu i zawarcia umowy w sprawie zamówienia publicznego. Wszelka korespondencja i rozliczenia dokonywane będą wyłącznie z pełnomocnikiem ustanowionym przez Wykonawców. Zamawiający zastrzega sobie możliwość zażądania przedstawienia umowy konsorcjum przed podpisaniem umowy o udzielenie zamówienia publicznego, regulującej współpracę Wykonawców;
  - 2) dot. spółki cywilnej – w przypadku ustanowienia pełnomocnika do reprezentowania spółki cywilnej w postępowaniu, w ofercie należy złożyć:
    - pełnomocnictwo wystawione przez wszystkich wspólników (w oryginale lub kopii potwierdzonej za zgodność z oryginałem przez notariusza) wskazujące na osobę

- uprawnioną do występowania w imieniu spółki cywilnej lub do reprezentowania jej w postępowaniu i zawarcia umowy w sprawie zamówienia publicznego;
- 3) Podmioty występujące wspólnie ponoszą solidarną odpowiedzialność za niewykonanie lub nienależyte wykonanie zobowiązania;
3. Z postępowania o udzielenie zamówienia publicznego wyklucza się Wykonawcę, w stosunku do którego zachodzi którakolwiek z okoliczności, o których mowa w art. 24 ust. 1 pkt 12-23 ustawy PZP.

Dodatkowo, Zamawiający wykluczy Wykonawcę:

- 1) na podstawie art. **24 ust. 5 pkt 1** ustawy PZP, tj.: w stosunku do którego otwarto likwidację, w zatwierdzonym przez sąd układzie w postępowaniu restrukturyzacyjnym jest przewidziane zaspokojenie wierzycieli przez likwidację jego majątku lub sąd zarządził likwidację jego majątku w trybie art. 332 ust. 1 ustawy z dnia 15 maja 2015 r. – Prawo restrukturyzacyjne (t. j. Dz. U. z 2020 r. poz. 814) lub którego upadłość ogłoszono, z wyjątkiem Wykonawcy, który po ogłoszeniu upadłości zawarł układ zatwierdzony prawomocnym postanowieniem sądu, jeżeli układ nie przewiduje zaspokojenia wierzycieli przez likwidację majątku upadłego, chyba że sąd zarządził likwidację jego majątku w trybie art. 366 ust. 1 ustawy z dnia 28 lutego 2003 r. – Prawo upadłościowe (t. j. Dz. U. z 2019 r. poz. 498, 912, 1495 i 1655);
  - 2) na podstawie art. **24 ust. 5 pkt. 2** ustawy PZP, tj.: który w sposób zawiniony poważnie naruszył obowiązki zawodowe, co podważa jego uczciwość, w szczególności gdy Wykonawca w wyniku zamierzonego działania lub rażącego niedbalstwa nie wykonał lub nienależyte wykonał zamówienie, co Zamawiający jest w stanie wykazać za pomocą stosownych środków dowodowych;
  - 3) na podstawie art. **24 ust. 5 pkt. 4** ustawy PZP, tj.: który, z przyczyn leżących po jego stronie, nie wykonał albo nienależyte wykonał w istotnym stopniu wcześniejszą umowę w sprawie zamówienia publicznego lub umowę koncesji, zawartą z zamawiającym, o którym mowa w art. 3 ust. 1 pkt. 1-4 ustawy PZP, co doprowadziło do rozwiązania umowy lub zasądzenia odszkodowania.
  - 4) na podstawie art. **24 ust. 5 pkt 8** ustawy PZP, tj.: który naruszył obowiązki dotyczące płatności podatków, opłat lub składek na ubezpieczenia społeczne lub zdrowotne, co zamawiający jest w stanie wykazać za pomocą stosownych środków dowodowych, z wyjątkiem przypadku, o którym mowa w art. 24 ust. 1 pkt. 15 ustawy Pzp, chyba, że Wykonawca dokonał płatności należnych podatków, opłat lub składek na ubezpieczenia społeczne lub zdrowotne wraz z odsetkami lub grzywnami lub zawarł wiążące porozumienie w sprawie spłaty tych należności.
4. Wykonawca, który podlega wykluczeniu na podstawie art. 24 ust. 1 pkt. 13-14 oraz 16-20 i ust. 5 ustawy Pzp, może przedstawić dowody na to, że podjęte przez niego środki są wystarczające do wykazania jego rzetelności, w szczególności udowodnić naprawienie szkody wyrządzonej przestępstwem lub przestępstwem skarbowym, zadośćuczynienie pieniężne za doznaną krzywdę lub naprawienie szkody, wyczerpujące wyjaśnienie stanu faktycznego oraz współpracę z organami ścigania oraz podjęcie konkretnych środków technicznych, organizacyjnych i kadrowych, które są odpowiednie dla zapobiegania dalszym przestępstwom lub przestępstwom skarbowym lub nieprawidłowemu postępowaniu Wykonawcy. Regulacji, o której mowa w zdaniu pierwszym nie stosuje się, jeżeli wobec Wykonawcy, będącego podmiotem zbiorowym, orzeczono prawomocnym wyrokiem sądu zakaz ubiegania się o udzielenie zamówienia oraz nie upłynął określony w tym wyroku okres obowiązywania tego zakazu.
5. Wykonawca nie podlega wykluczeniu, jeżeli Zamawiający, uwzględniając wagę i szczególne okoliczności czynu Wykonawcy, uzna za wystarczające dowody przedstawione na podstawie ust. 4.
6. Zamawiający może wykluczyć Wykonawcę na każdym etapie postępowania o udzielenie zamówienia.
7. Wykluczenie Wykonawcy nastąpi zgodnie z art. 24 ust. 7 ustawy.
- 8. Udział innych podmiotów na zasadach określonych w art. 22a ustawy Pzp** – nie dotyczy w niniejszym postępowaniu, Zamawiający nie postawił warunków udziału w postępowaniu.

## **VI. WYKAZ OŚWIADCZEŃ I DOKUMENTÓW, JAKIE MAJĄ DOSTARCZYĆ WYKONAWCY:**

### **1. Na ofertę Wykonawcy składa się:**

- a) wypełniony i podpisany formularz ofertowy – załączniki nr **2A-2D SIWZ** – formularze składa się pod rygorem nieważności w formie oryginału, w postaci elektronicznej, opatrzone kwalifikowanym podpisem elektronicznym – zgodnie z zapisami rozdz. X ust. 2 SIWZ

**Do oferty Wykonawca musi dołączyć:**

b) **aktualny na dzień składania ofert Jednolity Europejski Dokument Zamówienia (JEDZ) - sporządzony pod rygorem nieważności w postaci elektronicznej i opatrzony kwalifikowanym podpisem elektronicznym przez:**

- Wykonawcę,

- każdego z Wykonawców oddzielnie – w przypadku Wykonawców wspólnie ubiegających się o zamówienie (dotyczy konsorcjum i spółki cywilnej),

który stanowi wstępne potwierdzenie, że Wykonawca nie podlega wykluczeniu z postępowania w zakresie określonym przez Zamawiającego, o treści zgodnej ze wzorem standardowego formularza określonego w rozporządzeniu wykonawczym Komisji (UE) 2016/7 z dnia 5 stycznia 2016r. (Dz. Urz. UE nr L 3 z 6.1.2016) - wzór stanowi załącznik nr 3 SIWZ. JEDZ należy złożyć w oryginale i wypełnić zgodnie z instrukcją wypełniania dostępną na stronie internetowej Urzędu Zamówień Publicznych:

[https://www.uzp.gov.pl/data/assets/pdf\\_file/0015/32415/Jednolity-Europejski-Dokument-Zamowienia-instrukcja.pdf](https://www.uzp.gov.pl/data/assets/pdf_file/0015/32415/Jednolity-Europejski-Dokument-Zamowienia-instrukcja.pdf)

Zamawiający nie wymaga złożenia oświadczenia w zakresie potwierdzającym spełnianie warunków udziału w postępowaniu.

**UWAGA!!!**

***Wykonawca w części IV Jednolitego Europejskiego Dokumentu Zamówienia: „KRYTERIA KWALIFIKACJI” wypełnia tylko sekcję a.***

**W przypadku wykonawców wspólnie ubiegających się o zamówienie JEDZ zobowiązany jest złożyć każdy członek konsorcjum i każdy wspólnik spółki cywilnej. Dokument ten ma wstępnie potwierdzać brak podstaw wykluczenia z postępowania.**

Wykonawca, który zamierza powierzyć wykonanie części zamówienia **podwykonawcom**, w celu wykazania wobec nich braku podstaw do wykluczenia z udziału w postępowaniu składa JEDZ dotyczący podwykonawców.

**JEDZ składa się w postaci elektronicznej, opatrzony kwalifikowanym podpisem elektronicznym – zgodnie z zapisami rozdz. X ust. 3 lit a) SIWZ**

Jednolity dokument może zostać wypełniony w narzędziu znajdującym się pod adresem:

<https://espd.uzp.gov.pl>

Celem realizacji powyższego Wykonawca pobiera jednolity dokument w formacie xml zamieszczony na stronie internetowej Zamawiającego i wypełnia w narzędziu, o którym mowa powyżej.

c) **pełnomocnictwo** do reprezentowania Wykonawcy lub Wykonawców w przypadku, gdy:

- ofertę podpisuje inna osoba niż Wykonawca,

- ofertę składają Wykonawcy wspólnie ubiegający się o udzielenie zamówienia publicznego, którego treść powinna wskazywać pełnomocnika oraz potwierdzać jego umocowanie do reprezentowania Wykonawców w postępowaniu lub do reprezentowania Wykonawców w postępowaniu i zawarcia w ich imieniu umowy. Dla ważności pełnomocnictwa wymaga się podpisu prawnie upoważnionych przedstawicieli każdego z Wykonawców.

Korespondencja będzie prowadzona wyłącznie z pełnomocnikiem.

Dokument pełnomocnictwa musi być **złożony w formie oryginału, w postaci elektronicznej, opatrzony kwalifikowanym podpisem elektronicznym – zgodnie z zapisami rozdz. X ust. 3 lit b) SIWZ**

d) **dokument potwierdzający wniesienie wadium - dokument stanowiący niepieniężną formę wadium (gwarancja/poreczenie) powinien być złożony w oryginale, w postaci elektronicznej, opatrzony kwalifikowanym podpisem elektronicznym osób upoważnionych do jego wystawienia (wystawców dokumentu) – zgodnie z zapisami rozdz. X ust. 3 lit c) oraz zgodnie z postanowieniami rozdz. VIII SIWZ;**

2. **Dokumenty wymagane po złożeniu ofert. Wykonawca w terminie 3 dni od dnia zamieszczenia na stronie internetowej informacji, o której mowa w art. 86 ust. 5 ustawy PZP, **przekaze Zamawiającemu oświadczenie o przynależności lub braku przynależności do tej samej grupy kapitałowej**, o której mowa w art. 24 ust. 1 pkt 23 ustawy Pzp. Wraz ze złożeniem**

oświadczenia, Wykonawca może przedstawić dowody, że powiązania z innym Wykonawcą nie prowadzą do zakłócenia konkurencji w postępowaniu o udzielenie zamówienia. Obowiązek złożenia oświadczenia dotyczy sytuacji, gdy w postępowaniu/danym zadaniu częściowym zostanie złożona więcej niż jedna oferta.

3. **Na wezwanie Zamawiającego, w wyznaczonym terminie** (bez obowiązku składania w ofercie) do złożenia poniższych dokumentów będzie zobowiązany Wykonawca, którego oferta zostanie oceniona przez Zamawiającego jako najkorzystniejsza:
  - 1) **W celu potwierdzenia spełnienia warunków udziału w postępowaniu:**
    - a) Zamawiający nie stawia warunków udziału w postępowaniu;
  - 2) **W celu potwierdzenia braku podstaw do wykluczenia Wykonawcy z udziału w postępowaniu:**
    - a) informacja z Krajowego Rejestru Karnego w zakresie określonym w art. 24 ust. 1 pkt. 13, 14 i 21 ustawy Pzp oraz odnośnie skazania za wykroczenie na karę aresztu, w zakresie określonym przez Zamawiającego na podstawie art. 24 ust. 5 pkt 5 i 6 ustawy, **wystawiona nie wcześniej niż 6 miesięcy przed upływem terminu składania ofert;**
    - b) oświadczenie Wykonawcy o braku wydania wobec niego prawomocnego wyroku sądu lub ostatecznej decyzji administracyjnej o zaleganiu z uiszczeniem podatków, opłat lub składek na ubezpieczenie społeczne lub zdrowotne albo – w przypadku wydania takiego wyroku lub decyzji – dokumentów potwierdzających dokonanie płatności tych należności wraz z ewentualnymi odsetkami lub grzywnami lub zawarcie wiążącego porozumienia w sprawie spłat tych należności – **załącznik nr 4 SIWZ;**
    - c) oświadczenie Wykonawcy o braku orzeczenia wobec niego tytułem środka zapobiegawczego zakazu ubiegania się o zamówienia publiczne – **załącznik nr 4 SIWZ**
    - d) zaświadczenie właściwego naczelnika urzędu skarbowego potwierdzające, że Wykonawca nie zalega z opłacaniem podatków, **wystawione nie wcześniej niż 3 miesiące przed upływem terminu składania ofert,** lub inny dokument potwierdzający, że Wykonawca zawarł porozumienie z właściwym organem podatkowym w sprawie spłat tych należności wraz z ewentualnymi odsetkami lub grzywnami, w szczególności uzyskał przewidziane prawem zwolnienie, odroczenie lub rozłożenie na raty zaległych płatności lub wstrzymanie w całości wykonania decyzji właściwego organu;
    - e) zaświadczenie właściwej terenowej jednostki organizacyjnej Zakładu Ubezpieczeń Społecznych lub Kasy Rolniczego Ubezpieczenia Społecznego albo inny dokument potwierdzający, że Wykonawca nie zalega z opłacaniem składek na ubezpieczenia społeczne lub zdrowotne, **wystawione nie wcześniej niż 3 miesiące przed upływem terminu składania ofert,** lub inny dokument potwierdzający, że Wykonawca zawarł porozumienie z właściwym organem w sprawie spłat tych należności wraz z ewentualnymi odsetkami lub grzywnami, w szczególności uzyskał przewidziane prawem zwolnienie, odroczenie lub rozłożenie na raty zaległych płatności lub wstrzymanie w całości wykonania decyzji właściwego organu;
    - f) oświadczenie Wykonawcy o niezaleganiu z opłacaniem podatków i opłat lokalnych, o których mowa w ustawie z dnia 12 stycznia 1991 r. o podatkach i opłatach lokalnych – **załącznik nr 5 SIWZ;**
    - g) odpis z właściwego rejestru lub z centralnej ewidencji i informacji o działalności gospodarczej, jeżeli odrębne przepisy wymagają wpisu do rejestru lub ewidencji, w celu wykazania braku podstaw do wykluczenia w oparciu o art. 24 ust. 5 pkt 1 ustawy PZP.
4. **Wykaz oświadczeń i dokumentów, które muszą złożyć Wykonawcy wspólnie ubiegający się o zamówienie (konsorcja, s.c.):**
  - a) **Jednolity Europejski Dokument Zamówienia (JEDZ)** – według załącznika nr 3 SIWZ - wraz z ofertą każdy z Wykonawców wspólnie ubiegający się o zamówienie, zgodnie z postanowieniami rozdz. VI ust. 1 lit. b;
  - b) oświadczenie o przynależności lub braku przynależności do tej samej grupy kapitałowej, o którym mowa w ust. 2 – w terminie 3 dni od dnia zamieszczenia na stronie internetowej informacji, o której mowa w art. 86 ust. 5 ustawy PZP;
  - c) dokumenty, o których mowa w ust. 3 pkt. 2 lit a-g) – na wezwanie Zamawiającego, w wyznaczonym terminie - składa każdy z Wykonawców wspólnie ubiegających się o zamówienie.
5. **Dokumenty podmiotów zagranicznych** składa się zgodnie z Rozporządzeniem Ministra Rozwoju z dnia 26 lipca 2016r. (Dz. U. z 2016r., poz. 1126 ze zm.) w sprawie rodzajów dokumentów, jakich może żądać Zamawiający od Wykonawcy w postępowaniu o udzielenie

zamówienia oraz z Rozporządzeniem Ministra Przedsiębiorczości i Technologii z dnia 16.10.2018r. zmieniającym rozporządzenie w sprawie rodzajów dokumentów, jakich może żądać Zamawiający od Wykonawcy w postępowaniu o udzielenie zamówienia (Dz. U z 2018r., poz. 1933).

- 1) Jeżeli Wykonawca ma siedzibę lub miejsce zamieszkania poza terytorium Rzeczypospolitej Polskiej, zamiast dokumentów, o których mowa w ust. 3 pkt. 2 lit. a) składa informację z odpowiedniego rejestru albo, w przypadku braku takiego rejestru, inny równoważny dokument wydany przez właściwy organ sądowy lub administracyjny kraju, w którym wykonawca ma siedzibę lub miejsce zamieszkania lub miejsce zamieszkania ma osoba, której dotyczy informacja albo dokument, w zakresie określonym w art. 24 ust. 1 pkt. 13, 14 i 21 ustawy Pzp-**wystawione nie wcześniej niż 6 miesięcy przed upływem terminu składania ofert;**
- 2) Jeżeli Wykonawca ma siedzibę lub miejsce zamieszkania poza terytorium Rzeczypospolitej Polskiej, zamiast dokumentów, o których mowa w ust. 3 pkt. 2 lit. d, e, g składa dokument lub dokumenty wystawione w kraju, w którym Wykonawca ma siedzibę lub miejsce zamieszkania, potwierdzające odpowiednio, że:
  - a) nie zalega z opłacaniem podatków, opłat, składek na ubezpieczenie społeczne lub zdrowotne albo że zawarł porozumienie z właściwym organem w sprawie spłat tych należności wraz z ewentualnymi odsetkami lub grzywnami, w szczególności uzyskał przewidziane prawem zwolnienie, odroczenie lub rozłożenie na raty zaległych płatności lub wstrzymanie w całości wykonania decyzji właściwego organu - **wystawione nie wcześniej niż 3 miesięcy przed upływem terminu składania ofert;**
  - b) nie otwarto jego likwidacji ani nie ogłoszono upadłości - **wystawione nie wcześniej niż 6 miesięcy przed upływem terminu składania ofert;**
- 3) Jeżeli w kraju, w którym Wykonawca ma siedzibę lub miejsce zamieszkania lub miejsce zamieszkania ma osoba, której dokument dotyczy, nie wydaje się dokumentów, o których mowa wyżej, zastępuje się je dokumentem zawierającym odpowiednio oświadczenie Wykonawcy, ze wskazaniem osoby albo osób uprawnionych do jego reprezentacji, lub oświadczenie osoby, której dokument miał dotyczyć, złożone przed notariuszem lub przed organem sądowym, administracyjnym albo organem samorządu zawodowego lub gospodarczego właściwym ze względu na siedzibę lub miejsce zamieszkania Wykonawcy lub miejsce zamieszkania tej osoby. Zapis dotyczący terminu wystawienia dokumentów z ust. 1 i 2 stosuje się odpowiednio.
- 4) Wykonawca mający siedzibę na terytorium Rzeczypospolitej Polskiej, w odniesieniu do osoby mającej miejsce zamieszkania poza terytorium RP, której dotyczy dokument wskazany w ust. 3 pkt.2 lit. a) składa dokument, o którym mowa w ust. 5 pkt. 1, w zakresie określonym w art. 24 ust. 1 pkt. 14 i 21 ustawy. Jeżeli w kraju, w którym miejsce zamieszkania ma osoba, której dokument miał dotyczyć, nie wydaje się takich dokumentów, zastępuje się go dokumentem zawierającym oświadczenie tej osoby złożonym przed notariuszem lub przed organem sądowym, administracyjnym albo organem samorządu zawodowego lub gospodarczego właściwym ze względu na miejsce zamieszkania tej osoby. Dokument powinien być wystawiony nie wcześniej niż 6 miesięcy przed upływem terminu składania ofert.

## **VII. INFORMACJE O SPOSOBIE POROZUMIEWANIA SIĘ ZAMAWIAJĄCEGO Z WYKONAWCAMI ORAZ PRZEKAZYWANIA OŚWIADCZEŃ I DOKUMENTÓW, A TAKŻE WSKAZANIE OSÓB UPRAWNIONYCH DO POROZUMIEWANIA SIĘ Z WYKONAWCAMI**

1. Na podstawie art. 10a ust. 1 ustawy Pzp w postępowaniu o udzielenie zamówienia komunikacja między Zamawiającym a Wykonawcami, w szczególności składanie ofert, oraz oświadczeń, w tym oświadczenia składanego na formularzu jednolitego europejskiego dokumentu zamówienia, odbywa się przy użyciu środków komunikacji elektronicznej. Zamawiający w niniejszym postępowaniu nie dopuszcza składania jakichkolwiek dokumentów w postaci papierowej.
2. Postępowanie prowadzone jest w języku polskim na elektronicznej platformie pod adresem [www.platformazakupowa.pl](http://www.platformazakupowa.pl) (zwana dalej „Platformą”) i pod nazwą lub numerem postępowania dostępną w tytule SIWZ. W zakładce „Załączniki do postępowania” dostępna jest dokumentacja niniejszego postępowania. Adres profilu nabywcy: [https://platformazakupowa.pl/kwp\\_bialystok](https://platformazakupowa.pl/kwp_bialystok)
3. W postępowaniu o udzielenie zamówienia komunikacja pomiędzy Zamawiającym a Wykonawcami w szczególności składanie oświadczeń, wniosków, zawiadomień oraz przekazywanie informacji odbywa się elektronicznie za pośrednictwem [www.platformazakupowa.pl](http://www.platformazakupowa.pl) (formularz *Wyślij wiadomość* dostępny na stronie dotyczącej danego postępowania) oraz poczty elektronicznej zamawiającego: [zamowienia.kwp@bk.policja.gov.pl](mailto:zamowienia.kwp@bk.policja.gov.pl) , z zastrzeżeniem ust. 4.

4. Wykonawca składa ofertę oraz jednolity europejski dokument zamówienia wraz z wymaganymi dokumentami zgodnie z rozdz. X ust. 3 SIWZ za pośrednictwem **Formularza składania oferty lub wniosku** dostępnego na [www.platformazakupowa.pl](http://www.platformazakupowa.pl).
5. Wymagania techniczne i organizacyjne wysyłania i odbierania dokumentów, elektronicznych kopii dokumentów i oświadczeń oraz informacji przy użyciu środków komunikacji elektronicznej określają: „*REGULAMIN platformazakupowa.pl*” oraz „*Instrukcja dla Wykonawców platformazakupowa.pl*”, dostępne na stronie Platformy. Regulamin znajduje się na stronie głównej Platformy, natomiast Instrukcja dostępna jest pod danym postępowaniem w polu „Wymagania i specyfikacje” wybierając „Pod linkiem”.
6. Złożenie oferty przez Wykonawcę będzie równoznaczne z akceptacją „*REGULAMINU platformazakupowa.pl*” oraz zapoznaniem się z „*Instrukcją dla Wykonawców platformazakupowa.pl*”
7. Występuje limit objętości plików lub spakowanych folderów w zakresie całej oferty do **500 MB** przy maksymalnej ilości **10 plików** lub spakowanych folderów.
8. Maksymalny rozmiar plików przesyłanych za pośrednictwem poczty elektronicznej Zamawiającego wynosi 32 MB.
9. Szczegółowe informacje dotyczące formatu kwalifikowanego podpisu elektronicznego, specyfikacji połączenia, formatu przesyłanych danych oraz kodowania i oznaczania czasu przekazania danych określają: „*REGULAMIN platformazakupowa.pl*” oraz „*Instrukcja dla Wykonawców platformazakupowa.pl*”, dostępne na stronie „Platformy”, w których określono w szczególności że:
  - a) Szyfrowanie ofert odbywa się automatycznie przez system. Możliwość otworzenia pliku oferty dostępna jest dopiero po odszyfrowaniu przez Zamawiającego po upływie terminu składania ofert.
  - b) Oznaczenie czasu odbioru danych:

Za datę przekazania oferty przyjmuje się datę jej przekazania w systemie poprzez kliknięcie przycisku „**Złóż ofertę**” w drugim kroku i wyświetlaniu komunikatu, że oferta została złożona.

Za datę przekazania korespondencji, o której mowa z ust. 3 za pomocą „Platformy” przyjmuje się datę jej prawidłowego przekazania poprzez kliknięcie przycisku „**Wyślij wiadomość**” na „Platformie” i wyświetlaniu komunikatu, że wiadomość została wysłana.

Za datę przekazania korespondencji, o której mowa w ust. 3 za pomocą poczty elektronicznej przyjmuje się datę dostarczenia wiadomości na adres e-mail Zamawiającego.
  - c) Zamawiający określa dopuszczalne formaty przesyłanych danych zgodnie z Załącznikiem nr 2 do *Rozporządzenia Rady Ministrów z dnia 12.04.2012r. w sprawie Krajowych Ram Interoperacyjności, minimalnych wymagań dla rejestrów publicznych i wymiany informacji w postaci elektronicznej oraz minimalnych wymagań dla systemów teleinformatycznych*, w szczególności: **.txt; .rft; .pdf; .xps; .odt; .ods; .odp; .doc; .xls; .ppt; .docx; .xlsx; .pptx; .csv, .zip, .tar, .gz, (.gzip), .7Z**
  - d) Specyfikacja połączenia:

Minimalne wymagania techniczne umożliwiające korzystanie ze Strony platformazakupowa.pl to:

    - komputer klasy PC lub MAC, o następującej minimalnej konfiguracji: pamięć 2GB RAM, procesor Intel IV 2GHZ, jeden z systemów operacyjnych - MS Windows 7, Mac Os x 10.4, Linux lub ich nowsze wersje,
    - przeglądarka internetowa Internet Explorer, Chrome i FireFox w najnowszej dostępnej wersji, z włączoną obsługą języka Javascript, akceptująca pliki typu „cookies”,
    - łącze internetowe o przepustowości, co najmniej 256 kbit/s,
    - platformazakupowa.pl jest zoptymalizowana dla minimalnej rozdzielczości ekranu 1024x768 pikseli.
  - e) Dopuszczalny format kwalifikowanego podpisu elektronicznego:
    - dokumenty w formacie „pdf” zaleca się podpisywać formatem PAdES,
    - dopuszcza się podpisanie dokumentów w formacie innym niż „pdf”, wtedy należy użyć formatu XAdES (stanowiącego odrębny plik). W związku z tym Wykonawca zobowiązany będzie załączyć oddzielny plik z podpisem.
10. Wykonawca może zwrócić się do Zamawiającego o wyjaśnienie treści specyfikacji istotnych warunków zamówienia. Zamawiający udzieli wyjaśnień zgodnie z art. 38 ust. 1 i ust. 1a ustawy

Pzp. Treść zapytań wraz z wyjaśnieniami Zamawiający umieści na stronie: [www.podlaska.policja.gov.pl](http://www.podlaska.policja.gov.pl).

11. W uzasadnionych przypadkach Zamawiający może przed upływem terminu składania ofert zmienić treść SIWZ. Dokonaną zmianę specyfikacji istotnych warunków zamówienia Zamawiający udostępni na stronie internetowej: [www.podlaska.policja.gov.pl](http://www.podlaska.policja.gov.pl).

12. Zamawiający nie przewiduje zorganizowania zebrania Wykonawców.

13. Osoby upoważnione do kontaktu z Wykonawcami:

Anna Gołko tel. 85 670 31 37 (od 01.07.2020r – 47 711 3137), Grażyna Sacharko tel. 85 670 35 17 (od 01.07.2020r. – 47 711 35 17) – w sprawie procedury udzielania zamówień publicznych, Dorota Antoniuk tel. 85 670 23 15 (od 01.07.2020r. – 47 711 23 15) – w sprawie przedmiotu zamówienia.

Informacje udzielane będą od poniedziałku do piątku w godz. 8.00 do 15.00.

#### **VIII. WYMAGANIA DOTYCZĄCE WADIUM.**

Oferta musi być zabezpieczona wadium w wysokości:

Zadanie nr 1 – **3.300,00 zł**

Zadanie nr 2 – **4.900,00 zł**

Zadanie nr 3 – **2.100,00 zł**

Zadanie nr 4 – **17.600,00 zł**

Wadium może być wnoszone w jednej lub kilku następujących formach:

- a) pieniądzu;
- b) poręczeniach bankowych lub poręczeniach spółdzielczej kasy oszczędnościowo-kredytowej, z tym że poręczenie kasy jest zawsze poręczeniem pieniężnym;
- c) gwarancjach bankowych;
- d) gwarancjach ubezpieczeniowych;
- e) poręczeniach udzielanych przez podmioty, o których mowa w art. 6b ust. 5 pkt 2 ustawy z dnia 9 listopada 2000 r. o utworzeniu Polskiej Agencji Rozwoju Przedsiębiorczości (*tekst jedn. Dz. U. z 2020 r. poz. 299*).

Wadium w **formie pieniężnej** należy wpłacić **przelewem** na rachunek bankowy Komendy Wojewódzkiej Policji w Białymstoku:

**NBP Oddział Okręgowy w Białymstoku**  
**Nr 25101010490008661391200000**

W przypadku wnoszenia wadium w **formach niepieniężnych wadium należy złożyć zgodnie z wymaganiami określonymi w rozdz. X ust. 3 lit c) SIWZ, tj. w postaci elektronicznej poprzez załączenie na „platformie zakupowej” oryginału dokumentu wadialnego tj. opatrzenie go kwalifikowanym podpisem elektronicznym przez osoby upoważnione do jego wystawienia (wystawców dokumentu).**

Wadium wnoszone w **formach niepieniężnych** musi wyraźnie określać, że wniesione w takiej formie podlega zatrzymaniu na rzecz Zamawiającego w okolicznościach podanych w art. 46 ustawy Pzp.

Z treści dokumentu wadialnego powinno wynikać bezwarunkowe zobowiązanie gwaranta do wypłaty Zamawiającemu pełnej kwoty wadium w okolicznościach określonych w art. 46 ust. 4a i ust. 5 ustawy Pzp, na każde pisemne żądanie zgłoszone przez Zamawiającego w terminie związania ofertą.

Wadium wnoszone w formach niepieniężnych musi zapewniać jego obowiązywanie **na okres nie krótszy niż czas związania ofertą.**

Dokumenty potwierdzające wniesienie wadium powinny zawierać numer przetargu, którego dotyczą lub jego nazwę.

**Wadium musi być wniesione nie później niż do terminu określonego w rozdz. XI ust. 1 SIWZ.**

**Za skutecznie wniesione wadium w pieniądzu Zamawiający uważa wadium, które w oznaczonym wyżej terminie znajdzie się na koncie Zamawiającego.**

Oferta Wykonawcy, który nie zabezpieczy swojej oferty wadium, w terminie, w wysokości oraz formie wskazanej w niniejszej SIWZ oraz ustawie zostanie odrzucona z postępowania na podstawie art. 89 ust. 1 lit. 7b ustawy PZP.

#### **ZWROT WADIUM:**



- 1) Zamawiający zwróci wadium wszystkim Wykonawcom niezwłocznie po wyborze oferty najkorzystniejszej lub unieważnieniu postępowania, z wyjątkiem Wykonawcy, którego oferta została wybrana jako najkorzystniejsza, z zastrzeżeniem art. 46 ust. 4a ustawy Pzp.
- 2) Zamawiający żąda ponownego wniesienia wadium przez Wykonawcę, któremu zwrócono wadium na podstawie pkt. 1, jeżeli w wyniku rozstrzygnięcia odwołania jego oferta została wybrana jako najkorzystniejsza. Wykonawca wnosi wadium w terminie określonym przez Zamawiającego.
- 3) Wykonawcy, którego oferta została wybrana jako najkorzystniejsza, Zamawiający zwraca wadium niezwłocznie po zawarciu umowy w sprawie zamówienia publicznego oraz wniesieniu zabezpieczenia należytego wykonania umowy, jeżeli jego wniesienia żądano.
- 4) Zamawiający zwraca niezwłocznie wadium, na wniosek Wykonawcy, który wycofał ofertę przed upływem terminu składania ofert.
- 5) Jeżeli wadium wniesiono w pieniądzu, Zamawiający zwraca je wraz z odsetkami wynikającymi z umowy rachunku bankowego, na którym było ono przechowywane, pomniejszone o koszty prowadzenia rachunku bankowego oraz prowizji bankowej za przelew pieniędzy na rachunek bankowy wskazany przez Wykonawcę.

Zamawiający zatrzymuje wadium wraz z odsetkami, jeżeli Wykonawca, którego oferta została wybrana:

- 1) odmówił podpisania umowy w sprawie zamówienia publicznego na warunkach określonych w ofercie;
- 2) nie wniósł wymaganego zabezpieczenia należytego wykonania umowy, jeżeli jego wniesienia żądano;
- 3) zawarcie umowy w sprawie zamówienia publicznego stało się niemożliwe z przyczyn leżących po stronie Wykonawcy.

Zamawiający zatrzymuje wadium wraz z odsetkami, jeżeli Wykonawca w odpowiedzi na wezwanie, o którym mowa w art. 26 ust. 3 i 3a ustawy Pzp, z przyczyn leżących po jego stronie, nie złożył oświadczeń lub dokumentów potwierdzających okoliczności, o których mowa w art. 25 ust. 1 ustawy Pzp, oświadczenia, o którym mowa w art. 25a ust. 1, pełnomocnictw lub nie wyraził zgody na poprawienie omyłki, o której mowa w art. 87 ust. 2 pkt 3 ustawy Pzp, co spowodowało brak możliwości wybrania oferty złożonej przez Wykonawcę jako najkorzystniejszej.

#### **IX. TERMIN ZWIĄZANIA OFERTĄ.**

Wykonawca będzie związany ofertą przez okres **60 dni**. Bieg terminu związania ofertą rozpoczyna się wraz z upływem terminu składania ofert.

#### **X. OPIS SPOSOBU PRZYGOTOWYWANIA OFERT**

1. Oferta powinna być sporządzona w języku polskim, w jednym egzemplarzu i musi zawierać oświadczenia i dokumenty wymienione w rozdz. VI ust. 1 SIWZ.
2. Oferta powinna być sporządzona z zachowaniem postaci elektronicznej i podpisana kwalifikowanym podpisem elektronicznym pod rygorem nieważności. Zamawiający zaleca następujące formaty danych: „pdf”, „doc”, „docx”.
3. Składane wraz z ofertą za pośrednictwem „Platformy” dokumenty i oświadczenia powinny mieć następującą formę:
  - a) **Oświadczenie tj.: „jednolity europejski dokument zamówienia”** o którym mowa w rozdz. VI ust. 1 lit b) powinno być złożone w oryginale, w postaci elektronicznej opatrzonej kwalifikowanym podpisem elektronicznym pod rygorem nieważności;
  - b) **Pełnomocnictwo** określone w rozdz. VI ust. 1 lit. c) SIWZ – jeśli dotyczy.  
Pełnomocnictwo winno być złożone:
    - w formie oryginału, opatrzone kwalifikowanym podpisem elektronicznym wykonawcy lub osoby upoważnionej do reprezentacji wskazanej we właściwym rejestrze lub notarialnie poświadczonej kopii w postaci elektronicznej opatrzone kwalifikowanym podpisem elektronicznym notariusza.
  - c) **Dokument stanowiący niepieniężną formę wadium (gwarancja/poręczenie)** powinien być złożony w oryginale w postaci elektronicznej opatrzonej kwalifikowanym podpisem elektronicznym osób upoważnionych do jego wystawienia (wystawców dokumentu – przedstawicieli Gwaranta) w sposób umożliwiający identyfikację osoby podpisującej dokument.
4. **Dokumenty i oświadczenia składane przez wykonawcę na potwierdzenie spełnienia warunków udziału w postępowaniu, braku podstaw do wykluczenia oraz w celu potwierdzenia, że oferowane dostawy/ usługi/ roboty budowlane odpowiadają wymaganiom określonym przez**

**Zamawiającego**, powinny być złożone zgodnie z formą określoną w rozporządzeniu Prezesa Rady Ministrów z dnia 27 czerwca 2017 r. w sprawie użycia środków komunikacji elektronicznej w postępowaniu o udzielenie zamówienia publicznego oraz udostępniania i przechowywania dokumentów elektronicznych (Dz.U. z 2017r. poz. 1320, Dz.U. z 2018r. poz. 1991), rozporządzeniem Ministra Rozwoju z dnia 26 lipca 2016 r. w sprawie rodzajów dokumentów, jakich może żądać zamawiający od wykonawcy w postępowaniu o udzielenie zamówienia (Dz.U. z 2016r. poz. 1126) oraz rozporządzeniem Ministra Przedsiębiorczości i Technologii z dnia 16.10.2018r. zmieniającym rozporządzenie w sprawie rodzajów dokumentów, jakich może żądać Zamawiający od Wykonawcy w postępowaniu o udzielenie zamówienia (Dz. U z 2018r., poz. 1933).

- a) Dokumenty lub oświadczenia składane są w oryginale w postaci dokumentu elektronicznego lub w elektronicznej kopii dokumentu lub oświadczenia poświadczonej za zgodność z oryginałem;
  - b) Poświadczenia za zgodność z oryginałem dokonuje odpowiednio Wykonawca, podmiot, na którego zdolnościach lub sytuacji polega Wykonawca, Wykonawcy wspólnie ubiegający się o udzielenie zamówienia publicznego albo podwykonawca, w zakresie dokumentów lub oświadczeń, które każdego z nich dotyczą;
  - c) Poświadczenie za zgodność z oryginałem elektronicznej kopii dokumentu lub oświadczenia, o której mowa w lit. a) następuje przy użyciu kwalifikowanego podpisu elektronicznego.
5. Treść złożonej oferty musi odpowiadać treści SIWZ.
  6. Złożenie więcej niż jednej oferty lub złożenie oferty zawierającej propozycje alternatywne oraz wariantowe spowoduje odrzucenie wszystkich ofert złożonych przez Wykonawcę.
  7. Wykonawca może zaproponować tylko jedną cenę.
  8. Oferty składane w postępowaniu o zamówienie publiczne są jawne i podlegają udostępnieniu od chwili ich otwarcia, z wyjątkiem informacji stanowiących tajemnicę przedsiębiorstwa w rozumieniu ustawy z dnia 16.04.1993 r. o zwalczaniu nieuczciwej konkurencji (*tekst jednolity Dz. U. z 2019 r. poz. 1010*). Zgodnie z art. 8 ust. 3 ustawy Pzp nie ujawnia się informacji stanowiących tajemnicę przedsiębiorstwa w rozumieniu przepisów o zwalczaniu nieuczciwej konkurencji, jeżeli Wykonawca, nie później niż w terminie składania ofert lub wniosków o dopuszczenie do udziału w postępowaniu, zastrzegł że nie mogą one być udostępniane oraz wykazał, **załączając stosowne wyjaśnienia**, iż zastrzeżone informacje stanowią tajemnicę przedsiębiorstwa. Wykonawca nie może objąć tajemnicą przedsiębiorstwa informacji, o których mowa w art. 86 ust. 4 ustawy PZP. Wszelkie informacje stanowiące tajemnicę przedsiębiorstwa w rozumieniu ustawy z dnia 16 kwietnia 1993 r. o zwalczaniu nieuczciwej konkurencji, które Wykonawca zamierza zastrzec jako tajemnicę przedsiębiorstwa, powinny być zamieszczone w odrębnym pliku i załączone w sposób określony w „Instrukcji dla Wykonawców platformazakupowa.pl”.
  9. Wszystkie koszty związane ze sporządzeniem i złożeniem oferty ponosi Wykonawca.
  10. Dokumenty lub oświadczenia sporządzone w języku obcym są składane wraz z tłumaczeniem na język polski.

## **XI. MIEJSCE ORAZ TERMIN SKŁADANIA I OTWARCIA OFERT**

1. Ofertę wraz z wymaganymi dokumentami należy złożyć za pośrednictwem „Platformy” pod adresem: [www.platformazakupowa.pl](http://www.platformazakupowa.pl) do dnia **22.07.2020 r.** do godz. **10:30:00**.
2. Sposób złożenia, zmiany lub wycofania oferty opisany został w „Instrukcji dla Wykonawców platformazakupowa.pl”. Ofertę należy złożyć w oryginale.
3. Po upływie terminu składania ofert Wykonawca nie może zmienić ani wycofać oferty.
4. O terminie złożenia oferty decyduje czas pełnego przeprosowania transakcji na „Platformie”.
5. Otwarcie ofert nastąpi w dn. **22.07.2020r.**, o godz. **11:00:00** za pośrednictwem „Platformy”, w siedzibie Zamawiającego w Zespole ds. Zamówień Publicznych i jest jawne.
6. Bezpośrednio przed otwarciem ofert Zamawiający poda kwotę, jaką zamierza przeznaczyć na sfinansowanie zamówienia.
7. Podczas otwarcia ofert Zamawiający odczyta informacje, o których mowa w art. 86 ust. 4 ustawy Pzp.
8. Niezwłocznie po otwarciu ofert Zamawiający zamieści na stronie [www.podlaska.policja.gov.pl](http://www.podlaska.policja.gov.pl) informacje z otwarcia ofert.

## **XII. OPIS SPOSOBU OBLICZANIA CENY**

1. Wykonawca określa cenę realizacji zamówienia poprzez wskazanie w Formularzu ofertowym sporządzonym wg wzoru stanowiącego **Załącznik nr 2A – 2D SIWZ** łącznej ceny ofertowej brutto za realizację przedmiotu zamówienia.

2. Łączna cena ofertowa brutto musi uwzględniać wszystkie koszty związane z realizacją przedmiotu zamówienia zgodnie z opisem przedmiotu zamówienia oraz wzorem umowy określonym w niniejszej SIWZ.
3. Cena ofertowa brutto musi być wyliczona i podana w zaokrągleniu do dwóch miejsc po przecinku (zasada zaokrąglenia: poniżej 5 należy końcówkę pominąć, powyżej i równe 5 należy zaokrąglić w górę).
4. Cena oferty powinna być wyrażona w złotych polskich (PLN).
5. Jeżeli w postępowaniu złożona będzie oferta, której wybór prowadziłby do powstania u Zamawiającego obowiązku podatkowego zgodnie z przepisami o podatku od towarów i usług, Zamawiający w celu oceny takiej oferty doliczy do przedstawionej w niej ceny podatek od towarów i usług, który miałby obowiązek rozliczyć zgodnie z tymi przepisami. W takim przypadku Wykonawca, składając ofertę, jest zobligowany poinformować Zamawiającego, że wybór jego oferty będzie prowadzić do powstania u Zamawiającego obowiązku podatkowego, wskazując nazwę (rodzaj) towaru lub usługi, których dostawa lub świadczenie będzie prowadzić do jego powstania, oraz wskazując ich wartość bez kwoty podatku.

### **XIII. OPIS KRYTERIÓW, KTÓRYMI ZAMAWIAJĄCY BĘDZIE SIĘ KIEROWAŁ PRZY WYBORZE OFERTY, WRAZ Z PODANIEM WAG TYCH KRYTERIÓW I SPOSOBU OCENY OFERT**

1. Oferty złożone przez Wykonawców będą oceniane według poniższych kryteriów:

Lp.	Opis kryterium oceny oferty	Znaczenie w %	Sposób oceny
1.	Cena (wartość całkowita brutto)	60 %	Według wzoru podanego poniżej
2.	Gwarancja	40%	Według wzoru podanego poniżej

#### **1) Kryterium pierwsze: cena**

W tym kryterium Wykonawca może uzyskać max. 60 pkt.

1% odpowiada w punktacji końcowej 1 pkt.

W kryterium: „cena oferty” Zamawiający dokona oceny złożonych ofert według następującego wzoru:

$$C = (C_{\min} / C_{\text{bad}}) \times 60 \text{ pkt}$$

gdzie:

$C_{\min}$  – najniższa cena oferty spośród złożonych, niepodlegających odrzuceniu ofert

$C_{\text{bad}}$  – cena oferty ocenianej

#### **2) Kryterium drugie: gwarancja**

W tym kryterium Wykonawca może uzyskać max. 40 pkt.

Zamawiający ustala **minimalny** wymagany okres udzielonej przez Wykonawcę gwarancji na przedmiot zamówienia na okres **12 miesięcy**. Wykonawca może przedłużyć okres gwarancji na okres **maksymalny 36 miesięcy**.

W związku z powyższym Wykonawcy mogą zaoferować jedynie niżej wymienione okresy gwarancji, podlegające następującej punktacji:

- za **12 miesięcy** udzielonej gwarancji Wykonawca otrzyma **0 pkt**
- za **24 miesięcy** udzielonej gwarancji Wykonawca otrzyma **20 pkt**
- za **36 miesięcy** udzielonej gwarancji Wykonawca otrzyma **40 pkt**

➤ W przypadku zaoferowania przez Wykonawcę okresu gwarancji krótszego niż wymagany, oferta Wykonawcy zostanie odrzucona na podstawie art. 89 ust. 1 pkt 2 ustawy Pzp, jako nieodpowiadająca treści SIWZ.

➤ W przypadku niepodania (niewpisanie) przez Wykonawcę okresu gwarancji w formularzu ofertowym Zamawiający przyjmie, że Wykonawca udzieli gwarancji na okres minimalny wynoszący 12 miesięcy i przyzna mu w kryterium „gwarancja” 0 punktów.

- Jeżeli Wykonawca udzieli gwarancji na okres dłuższy niż 36 miesięcy, Zamawiający obliczając ilość punktów w kryterium „gwarancja” będzie traktował taki zapis tak, jakby Wykonawca udzielił gwarancji na okres 36 miesięcy i przyzna mu w tym kryterium 40 punktów.

#### **ŁĄCZNA PUNKTACJA BĘDZIE PRZELICZANA WG PONIŻSZEGO WZORU:**

$$LP = C_0 + G$$

gdzie:

**LP** – ilość uzyskanych punktów ogółem

**C<sub>0</sub>** – liczba uzyskanych punktów w kryterium nr 1 „cena”

**G** – liczba punktów przyznanych w kryterium nr 2 „gwarancja”

2. Punktacja przyznawana ofertom będzie liczona z dokładnością do dwóch miejsc po przecinku. Najwyższa liczba punktów wyznaczy najkorzystniejszą ofertę.
3. Jeżeli nie będzie można dokonać wyboru oferty najkorzystniejszej ze względu na to, że dwie lub więcej ofert przedstawia taki sam bilans ceny i pozostałych kryteriów oceny ofert, Zamawiający spośród tych ofert dokona wyboru oferty z najniższą ceną, a jeżeli zostały złożone oferty o takiej samej cenie, Zamawiający wezwie Wykonawców, którzy złożyli te oferty do złożenia w terminie określonym przez Zamawiającego ofert dodatkowych.

#### **XIV. INFORMACJE O FORMALNOŚCIACH, JAKIE POWINNY BYĆ DOPEŁNIONE PO WYBORZE OFERTY W CELU ZAWARCIA UMOWY W SPRAWIE ZAMÓWIENIA PUBLICZNEGO**

1. Z wybranym w drodze postępowania o udzielenie zamówienia publicznego Wykonawcą, który złoży ofertę najkorzystniejszą, zostanie zawarta umowa zgodnie z postanowieniami ustawy Pzp, z wymogami kodeksu cywilnego oraz warunkami niniejszej SIWZ.
2. Projekt umowy, jaka zostanie zawarta z Wykonawcą, którego oferta zostanie uznana za najkorzystniejszą, stanowi **załącznik nr 6 SIWZ**.
3. Wykonawca zostanie poinformowany o miejscu i terminie zawarcia umowy.
4. W przypadku wyboru oferty złożonej przez Wykonawców wspólnie ubiegających się o udzielenie zamówienia Zamawiający może żądać przed zawarciem umowy przedstawienia umowy regulującej współpracę tych Wykonawców. Umowa taka winna określać strony umowy, cel działania, sposób współdziałania, zakres prac przewidzianych do wykonania każdemu z nich, solidarną odpowiedzialność za wykonanie zamówienia, oznaczenie czasu trwania konsorcjum (obejmującego okres realizacji przedmiotu zamówienia, gwarancji i rękojmi), wykluczenie możliwości wypowiedzenia umowy konsorcjum przez któregokolwiek z jego członków do czasu wykonania zamówienia.
5. W przypadku, gdy za najkorzystniejszą zostanie uznana oferta Wykonawcy prowadzącego działalność w formie spółki z ograniczoną odpowiedzialnością, a wartość złożonej przez niego oferty przekroczy dwukrotność kapitału zakładowego spółki, wówczas przed podpisaniem umowy Wykonawca ten przedłoży dokument wymagany treścią art. 230 ustawy z dnia 15 września 2000 r. – Kodeks spółek handlowych (tj. Dz. U. z 2019 r., poz. 505), chyba, że dokument został złożony przez Wykonawcę w ofercie.

#### **XV. WYMAGANIA DOTYCZĄCE ZABEZPIECZENIA NALEŻYTEGO WYKONANIA UMOWY.**

Zamawiający nie wymaga wpłaty zabezpieczenia należytego wykonania umowy.

#### **XVI. OGÓLNE WARUNKI ZAWARCIA UMOWY**

Wzór umowy stanowi **Załącznik nr 6 SIWZ**.

1. Zamawiający dopuszcza możliwość zmian postanowień zawartej umowy w stosunku do treści oferty na podstawie, której dokonano wyboru Wykonawcy.
2. Zmiana postanowień zawartej umowy w stosunku do treści oferty możliwa jest w przypadkach i na zasadach określonych w projekcie umowy stanowiącym **załącznik nr 6 SIWZ**.
3. Zamawiający dopuszcza możliwość zawarcia umowy drogą korespondencyjną.

#### **XVII. POUCZENIE O ŚRODKACH OCHRONY PRAWNEJ**

1. Każdemu Wykonawcy, a także innemu podmiotowi, jeżeli ma lub miał interes w uzyskaniu danego zamówienia oraz poniósł lub może ponieść szkodę w wyniku naruszenia przez Zamawiającego przepisów ustawy Pzp przysługują środki ochrony prawnej przewidziane w dziale VI ustawy Pzp – środki ochrony prawnej.

2. Środki ochrony prawnej wobec ogłoszenia o zamówieniu oraz SIWZ przysługują również organizacjom wpisanym na listę, o której mowa w art. 154 pkt 5 ustawy Pzp.
3. Odwołanie przysługuje wyłącznie od niezgodnej z przepisami ustawy Pzp czynności Zamawiającego podjętej w postępowaniu o udzielenie zamówienia publicznego lub zaniechania czynności, do której Zamawiający jest zobowiązany na podstawie ustawy Pzp. Odwołanie można wnieść zgodnie z art. 180 i 182 ustawy PZP do Prezesa Krajowej Izby Odwoławczej, przesyłając jego kopię Zamawiającemu.
4. Odwołanie wnosi się do Prezesa Krajowej Izby Odwoławczej w formie pisemnej w postaci papierowej albo w postaci elektronicznej, opatrzone odpowiednio własnoręcznym podpisem albo kwalifikowanym podpisem elektronicznym, przesyłając kopię odwołania Zamawiającemu przed upływem terminu do wniesienia odwołania w taki sposób, aby mógł on zapoznać się z jego treścią przed upływem tego terminu.
5. Terminy wniesienia odwołania:
  - 5.1. Odwołanie wnosi się w terminie 10 dni od dnia przesłania informacji o czynności Zamawiającego stanowiącej podstawę jego wniesienia – jeśli zostały przesłane w sposób określony w art. 180 ust. 5 zdanie drugie ustawy PZP, albo w terminie 15 dni – jeżeli zostały przesłane w inny sposób.
  - 5.2. Odwołanie wobec treści ogłoszenia o zamówieniu, a także wobec postanowień specyfikacji istotnych warunków zamówienia, wnosi się w terminie 10 dni od dnia publikacji ogłoszenia w Dzienniku Urzędowym Unii Europejskiej lub zamieszczenia specyfikacji istotnych warunków zamówienia na stronie internetowej.
  - 5.3. Odwołanie wobec czynności innych niż określone w pkt 5.1. i 5.2. wnosi się w terminie 10 dni od dnia, w którym powzięto lub przy zachowaniu należytej staranności można było powziąć wiadomość o okolicznościach stanowiących podstawę jego wniesienia.
  - 5.4. Jeśli Zamawiający nie przesłał Wykonawcy zawiadomienia o wyborze oferty najkorzystniejszej odwołanie wnosi się nie później niż w terminie:
    - 1) 30 dni od dnia publikacji w Dzienniku Urzędowym Unii Europejskiej ogłoszenia o udzieleniu zamówienia
    - 2) 6 miesięcy od dnia zawarcia umowy, jeżeli Zamawiający nie opublikował w Dzienniku Urzędowym Unii Europejskiej ogłoszenia o udzieleniu zamówienia.

## **XVIII. REGULACJE RODO**

Zgodnie z art. 13 ust. 1 i 2 rozporządzenia Parlamentu Europejskiego i Rady (UE) 2016/679 z dnia 27 kwietnia 2016 r. w sprawie ochrony osób fizycznych w związku z przetwarzaniem danych osobowych i w sprawie swobodnego przepływu takich danych oraz uchylenia dyrektywy 95/46/WE (ogólne rozporządzenie o ochronie danych) (Dz. Urz. UE L 119 z 04.05.2016, str. 1), dalej „RODO”, informuję, że:

- administratorem Pani/Pana danych osobowych jest Komendant Wojewódzkiej Policji w Białymstoku, ul. Sienkiewicza 65, 15-003 Białystok;
- inspektor ochrony danych osobowych w Komendzie Wojewódzkiej Policji w Białymstoku – dane zostały zamieszczone na stronie BIP KWP w Białymstoku, adres e-mail inspektora danych osobowych: [iod.kwp@bk.policja.gov.pl](mailto:iod.kwp@bk.policja.gov.pl);
- Pani/Pana dane osobowe przetwarzane będą na podstawie art. 6 ust. 1 lit. c RODO w celu związanym z postępowaniem o udzielenie zamówienia publicznego nr 9/C/20 prowadzonym w trybie przetargu nieograniczonego;
- odbiorcami Pani/Pana danych osobowych będą osoby lub podmioty, którym udostępniona zostanie dokumentacja postępowania w oparciu o art. 8 oraz art. 96 ust. 3 ustawy z dnia 29 stycznia 2004 r. – Prawo zamówień publicznych (t. j. Dz. U. z 2018 r. poz. 1986 ze zm.), dalej „ustawa Pzp”;
- Pani/Pana dane osobowe będą przechowywane, zgodnie z art. 97 ust. 1 ustawy Pzp, przez okres 4 lat od dnia zakończenia postępowania o udzielenie zamówienia, a jeżeli czas trwania umowy przekracza 4 lata, okres przechowywania obejmuje cały czas trwania umowy;
- obowiązek podania przez Panią/Pana danych osobowych bezpośrednio Pani/Pana dotyczących jest wymogiem ustawowym określonym w przepisach ustawy Pzp, związanym z udziałem w postępowaniu o udzielenie zamówienia publicznego; konsekwencje niepodania określonych danych wynikają z ustawy Pzp;
- w odniesieniu do Pani/Pana danych osobowych decyzje nie będą podejmowane w sposób zautomatyzowany, stosowanie do art. 22 RODO;
- posiada Pani/Pan:
  - na podstawie art. 15 RODO prawo dostępu do danych osobowych Pani/Pana dotyczących. W przypadku, gdy wykonanie obowiązków, o których mowa w art. 15 ust. 1-3 RODO

wymagałoby niewspółmiernie dużego wysiłku, Zamawiający może żądać od osoby, której dane dotyczą, wskazania dodatkowych informacji mających na celu sprecyzowanie żądania, w szczególności podania nazwy lub daty postępowania o udzielenie zamówienia publicznego lub konkursu;

- na podstawie art. 16 RODO prawo do sprostowania Pani/Pana danych osobowych \*;
- na podstawie art. 18 RODO prawo żądania od administratora ograniczenia przetwarzania danych osobowych z zastrzeżeniem przypadków, o których mowa w art. 18 ust. 2 RODO\*\*. Wystąpienie z żądaniem, o którym mowa w art. 18 ust. 1 RODO nie ogranicza przetwarzania danych osobowych do czasu zakończenia postępowania o udzielenie zamówienia publicznego lub konkursu;
- prawo do wniesienia skargi do Prezesa Urzędu Ochrony Danych Osobowych, gdy uzna Pani/Pan, że przetwarzanie danych osobowych Pani/Pana dotyczących narusza przepisy RODO;
- nie przysługuje Pani/Panu:
  - w związku z art. 17 ust. 3 lit. b, d lub e RODO prawo do usunięcia danych osobowych;
  - prawo do przenoszenia danych osobowych, o którym mowa w art. 20 RODO;
  - na podstawie art. 21 RODO prawo sprzeciwu, wobec przetwarzania danych osobowych, gdyż podstawą prawną przetwarzania Pani/Pana danych osobowych jest art. 6 ust. 1 lit. c RODO.

---

\* **Wyjaśnienie:** skorzystanie z prawa do sprostowania nie może skutkować zmianą wyniku postępowania

o udzielenie zamówienia publicznego ani zmianą postanowień umowy w zakresie niezgodnym z ustawą Pzp oraz nie może naruszać integralności protokołu oraz jego załączników.

\*\* **Wyjaśnienie:** prawo do ograniczenia przetwarzania nie ma zastosowania w odniesieniu do przechowywania, w celu zapewnienia korzystania ze środków ochrony prawnej lub w celu ochrony praw innej osoby fizycznej lub prawnej, lub z uwagi na ważne względy interesu publicznego Unii Europejskiej lub państwa członkowskiego.

**ZATWIERDZAM:**

**ZADANIE NR 1**

*Załącznik nr 1 do zadania 1*

**1. BIURKO PROSTE NA METALOWYM STELAŻU**

Wymiary: /dł. x szer. x wys./ 1400 x 700 x 750 mm

- 1) blat wykonany z płyty wiórowej, laminowanej, o grubości nie mniejszej niż 22 mm, w kolorze **olcha**,
- 2) krawędzie oklejone obrzeżem ABS w kolorze blatu,
- 3) blat wyposażony w dwa przepusty na kable umiejscowione w narożnikach biurka,
- 4) w środkowej części biurka, pod blatem zamocowana półka na klawiaturę o szerokości 50-60 cm,
- 5) nogi mocowane do stelaża metalowego,
- 6) stelaż o profilu 35-40 x 20 mm,
- 7) nogi w kształcie litery „L”, lub odwróconej litery "T",
- 8) nogi wyposażone w regulatory wysokości w zakresie 0- 20 mm,
- 9) nogi połączone blendą z płyty grubości 18 mm o wysokości 400 mm,
- 10) biurko zmontowane w całości i wniesione do wskazanego miejsca w budynku biurowym.



*Rysunek poglądowy*

*Załącznik nr 2 do zadania 1*

**2. BIURKO NAROŻNE NA METALOWYM STELAŻU**

Wymiary: /dł. x szer. x wys./ 1600 x 1100 x 700/450 x 750 /mm/

- 1) blat wykonany z płyty wiórowej, laminowanej, o grubości nie mniejszej niż 22 mm, w kolorze **olcha**,
- 2) krawędzie oklejone obrzeżem ABS w kolorze blatu,
- 3) nogi mocowane do stelaża metalowego,
- 4) stelaż o profilu 35-40 x 20 mm,
- 5) nogi w kształcie litery „L”, lub odwróconej litery "T",
- 6) nogi wyposażone w regulatory wysokości w zakresie 0- 2 cm,
- 7) nogi połączone blendą z płyty grubości 18 mm o wysokości 400 mm,
- 8) biurko zmontowane w całości i wniesione do wskazanego miejsca w budynku biurowym.



*Rysunek poglądowy*

### 3. BIURKO KSZTAŁTOWE NA METALOWYM STELAŻU A

Wymiary: /dł. x szer. x wys./ 1600 x 1100 x 700/450 x 750 /mm/

- 1) blat wykonany z płyty wiórowej, laminowanej, o grubości nie mniejszej niż 22 mm, w kolorze **olcha**,
- 2) krawędzie oklejone obrzeżem ABS w kolorze blatu,
- 3) blat wyposażony w dwa przepusty na kable umiejscowione w narożnikach biurka,
- 4) w środkowej części biurka, pod blatem zamocowana półka na klawiaturę o szerokości 50-60 cm,
- 5) nogi mocowane do stelaża metalowego,
- 6) stelaż o profilu 35-40 x 20 mm,
- 7) nogi w kształcie litery „L”, lub odwróconej litery "T",
- 8) nogi wyposażone w regulatory wysokości w zakresie 0- 20mm,
- 9) nogi połączone blendą z płyty grubości 18 mm o wysokości 400 mm,
- 10) biurko zmontowane w całości i wniesione do wskazanego miejsca w budynku biurowym.



Rysunek poglądowy

Załącznik nr 4 do zadania 1

### 4. BIURKO KSZTAŁTOWE NA METALOWYM STELAŻU B

Wymiary: /dł. x szer. x wys./ 1600 x 1100 x 700/450 x 750 /mm/

- 1) blat wykonany z płyty wiórowej, laminowanej, o grubości nie mniejszej niż 22 mm, w kolorze **olcha**,
- 2) krawędzie oklejone obrzeżem ABS w kolorze blatu,
- 3) blat wyposażony w dwa przepusty na kable umiejscowione w narożnikach biurka,
- 4) w środkowej części biurka, pod blatem zamocowana półka na klawiaturę o szerokości 50-60 cm,
- 5) nogi mocowane do stelaża metalowego,
- 6) stelaż o profilu 35-40 x 20 mm,
- 7) nogi w kształcie litery „L”, lub odwróconej litery "T",
- 8) nogi wyposażone w regulatory wysokości w zakresie 0- 20mm,
- 9) nogi połączone blendą z płyty grubości 18 mm o wysokości 400 mm,
- 10) biurko zmontowane w całości i wniesione do wskazanego miejsca w budynku biurowym.



Rysunek poglądowy

Załącznik nr 5 do zadania 1



## 5. STÓL NA STELAŻU METALOWYM A

Wymiary: /dł. x szer. x wys./ 1600 x 800 x 750 mm

- 1) stół na metalowym stelażu wykonanym z profilu o przekroju 40 x 20 mm,
- 2) nogi z profilu zamkniętego o przekroju kwadratowym 50x50mm i grubości 2 mm,
- 3) nogi zakończone regulatorem wysokości w zakresie 0-20 mm,
- 4) blat z płyty o grubości 25-28 mm, w kolorze olcha,
- 5) krawędzie oklejone obrzeżem ABS w kolorze blatu,
- 6) rama i nogi lakierowana proszkowo - kolor jasnoszary RAL 9006,
- 7) fabrycznie zapakowany i wniesiony do wskazanego miejsca w budynku biurowym.



*Rysunek poglądowy*

*Załącznik nr 6 do zadania 1*

## 6. STÓL NA STELAŻU METALOWYM B

Wymiary: /dł. x szer. x wys./ 1800 x 900 x 750 mm

- 1) stół na metalowym stelażu wykonanym z profilu o przekroju 40 x 20 mm,
- 2) nogi z profilu zamkniętego o przekroju kwadratowym 50x50mm i grubości 2 mm,
- 3) nogi zakończone regulatorem wysokości w zakresie 0-20 mm,
- 4) blat z płyty o grubości 25-28 mm, w kolorze olcha,
- 5) krawędzie oklejone obrzeżem ABS w kolorze blatu,
- 6) rama i nogi lakierowana proszkowo - kolor jasnoszary RAL 9006,
- 7) fabrycznie zapakowany i wniesiony do wskazanego miejsca w budynku biurowym.

*Załącznik nr 7 do zadania 1*

## 7. STÓL KLUBOWO-KASYNOWY

Wymiary blatu: 800 x 800 mm, wysokość: 750 mm

- 1) płyta meblowa o grubości min. 25 - 28 mm w kolorze olcha,
- 2) nogi wykonane na bazie rury metalowej, chromowanej w ilości 4 sztuk, o średnicy od 60 do 71 mm ,
- 3) w podstawie nóg mechanizm umożliwiający regulację wysokości stołu,
- 4) obrzeża zabezpieczone okleiną ABS w kolorze płyty,
- 5) stół zmontowany w całości i wniesiony do wskazanego miejsca w budynku biurowym.

*Załącznik nr 8 do zadania 1*

## 8. STÓL Z NOGAMI SKŁADANYMI

Wymiary: / dł. x gł. x wys./ 1300-1400 x 730-750 x 730-750 /mm/

- 1) stół z nogami składanymi ,
- 2) blat z płyty o grubości 25 mm w kolorze olcha, zabezpieczony okleiną PCV,
- 3) stelaż stołu - stalowy chromowany,
- 4) po złożeniu pod blatem nogi posiadają zaczepy zapobiegające ich otwieraniu podczas przenoszenia,
- 5) stół zmontowany w całości i wniesiony do wskazanego miejsca w budynku biurowym.

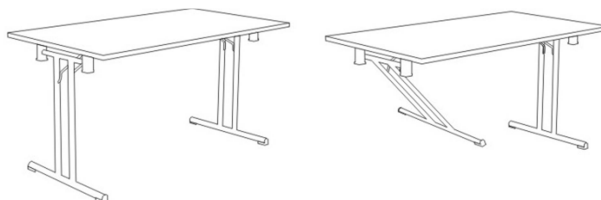
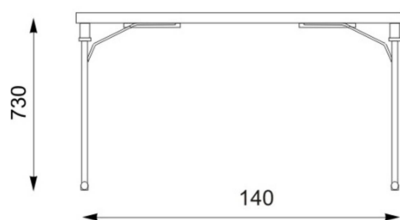

Rysunek poglądowy

Załącznik nr 9 do zadania 1

### 9.SZAFKA RÓŻNA

Wymiary w mm: /szer. x gł. x wys./ 600 x 400 x 750 / mm/

- 1) korpus szafki wykonany z płyty meblowej grubości min. 18 mm w kolorze olcha,
- 2) szafka z drzwiczkami wyposażonymi w zawiasy puszkowe, uchwyty metalowe 2-punktowe o rozstawie 128 mm w kolorze RAL 9006,
- 3) wewnątrz szafki – 1 półka z możliwością regulacji wysokości,
- 4) szafka zmontowana w całości i wniesiona do wskazanego miejsca w budynku biurowym.

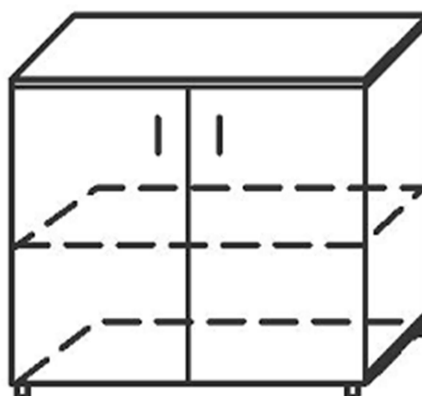
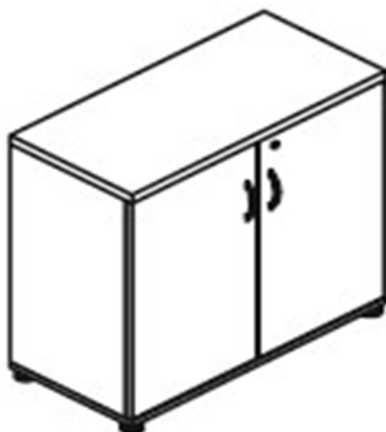

Rysunek poglądowy

Załącznik nr 10 do zadania 1

### 10.SZAFKA NISKA

Wymiary w mm: /szer. x gł. x wys./ 900 x 400 x 1100 / mm/

- 1) korpus szafki wykonany z płyty meblowej grubości min. 18 mm w kolorze olcha,
- 2) szafka z drzwiczkami wyposażonymi w zawiasy puszkowe, uchwyty metalowe 2-punktowe o rozstawie 128 mm w kolorze RAL 9006,
- 3) wewnątrz szafki – 1 półka z możliwością regulacji wysokości,
- 4) w górnej części wolna przestrzeń,
- 5) szafka zmontowana w całości i wniesiona do wskazanego miejsca w budynku biurowym.

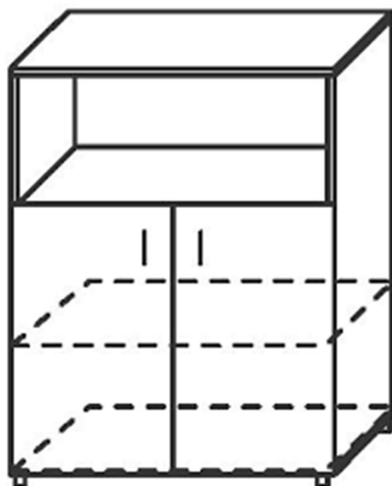

### 11.SZAFKA AKTOWA 2- DRZWIOWA

Wymiary w mm: /szer. x gł. x wys./ 800 x 400 x 1840-2000 mm

- 1) płyta meblowa grubości min. 18 mm w kolorze olcha,
- 2) drzwi dwuskrzydłowe, zamykane na zamek patentowy, wyposażone w zawiasy puszkowe, uchwyty metalowe 2-punktowe o rozstawie 128 mm w kolorze RAL 9006,
- 3) wewnątrz szafy– cztery półki z możliwością demontażu na podpórkowych wałkach,
- 4) w szafie odstępy między półkami minimum 330 mm,
- 5) obrzeże okleinowane PCV w kolorze płyty,
- 6) szafka wyposażona w uchwyty umożliwiające zamocowanie jej do ściany,
- 7) szafka zmontowana w całości i wniesiona do wskazanego miejsca w budynku biurowym.



Rysunek poglądowy

### 12.SZAFKA UBRANIOWA 2-DRZWIOWA

Wymiary w mm: /szer. x gł. x wys./ 800 x 600 x 1840-2000 mm

- 1) płyta meblowa grubości min. 18 mm w kolorze olcha,
- 2) drzwi dwuskrzydłowe, zamykane na zamek patentowy, wyposażone w zawiasy puszkowe, uchwyty metalowe 2-punktowe o rozstawie 128 mm w kolorze RAL 9006,
- 3) wewnątrz szafy– drążek ubraniowy, stalowy, średnica 20-25 mm, profil zamknięty chromowany ,
- 4) nad drążkiem półka umieszczona na podpórkowych wałkach (odległość od góry szafy 300 mm),
- 5) w dolnej części szafy półka na wysokości około 300 mm od dna szafy,
- 6) obrzeże okleinowane PCV w kolorze płyty,
- 7) szafka zmontowana w całości i wniesiona do wskazanego miejsca w budynku biurowym.

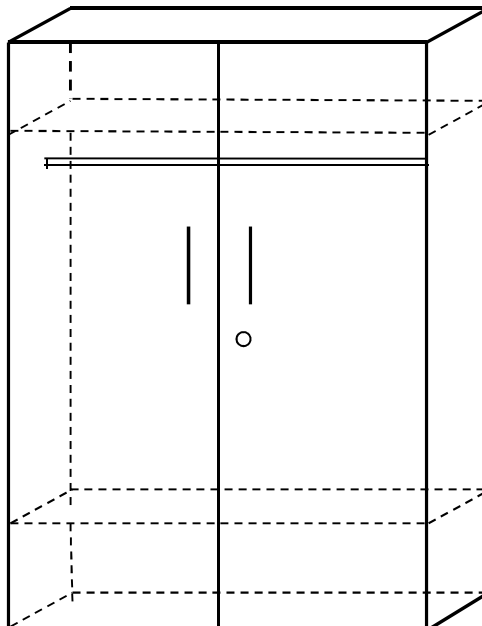

### 13.SZAFKA UBRANIOWA 1-DRZWIOWA

Wymiary w mm: /szer. x gł. x wys./ 600 x 600 x 1840-2000 mm

- 1) płyta meblowa grubości min. 18 mm w kolorze olcha,
- 2) drzwi jednoskrzydłowe, zamykane na zamek patentowy, wyposażone w zawiasy puszkowe, uchwyty metalowe 2-punktowe o rozstawie 128 mm w kolorze RAL 9006,
- 3) wewnątrz szafy– drążek ubraniowy, stalowy, średnica 20-25 mm, profil zamknięty chromowany ,
- 4) nad drążkiem półka umieszczona na podpórkowych wałkach (odległość od góry szafy 300 mm),
- 5) w dolnej części szafy półka na wysokości około 300 mm od dna szafy,
- 6) obrzeże okleinowane PCV w kolorze płyty,
- 7) szafa zmontowana w całości i wniesiona do wskazanego miejsca w budynku biurowym.

Załącznik nr 14 do zadania 1

### 14.SZAFKA UBRANIOWO-AKTOWA

Wymiary w mm: /szer. x gł. x wys./ 1000 x 600 x 1840-2000 mm

- 1) płyta meblowa grubości min. 18 mm w kolorze olcha,
- 2) drzwi dwuskrzydłowe, zamykane na zamek patentowy, wyposażone w zawiasy puszkowe, uchwyty metalowe 2-punktowe o rozstawie 128 mm w kolorze RAL 9006,
- 3) wewnątrz szafa dzielona w pionie na dwie części - w jednej części - drążek na ubrania, stalowy, średnica 20- 25 mm, profil zamknięty chromowany, w drugiej trzy półki,
- 4) nad drążkiem półka umieszczona na podpórkowych wałkach (odległość od góry szafy 300 mm),
- 5) obrzeże okleinowane PCV w kolorze płyty,
- 6) szafa zmontowana w całości i wniesiona do wskazanego miejsca w budynku biurowym.

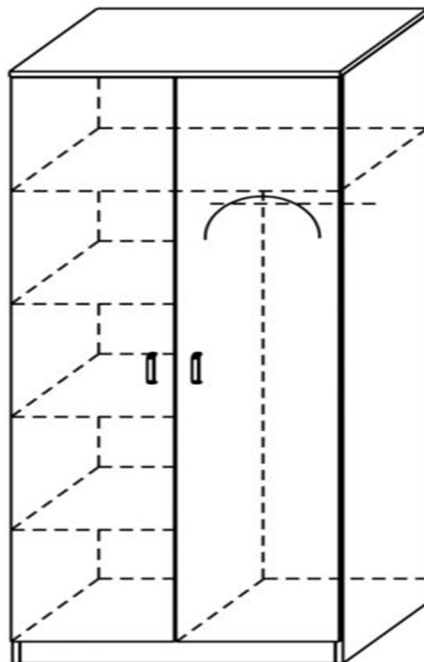

Rysunek poglądowy

Załącznik nr 15 do zadania 1

### 15.SZAFKA POD DRUKARKE

wymiary : /szer. x gł. x wys./ 500 x 450 x 600 / mm/

- 1) płyta meblowa o grubości minimum 18 mm, kolor olcha,
- 2) wewnątrz półka umieszczona na podpórkowych wałkach z możliwością demontażu,
- 3) obrzeża zabezpieczone okleiną ABS w kolorze płyty,
- 4) zmontowana w całości i wniesiona do wskazanego miejsca w budynku biurowym.

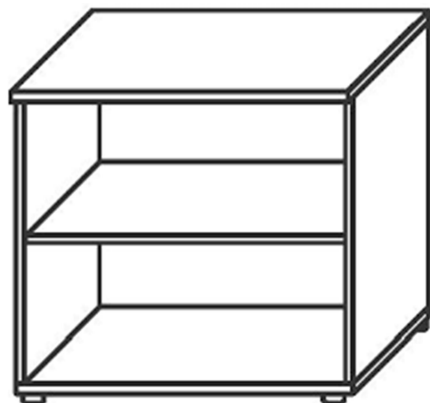

*Rysunek poglądowy*

*Załącznik nr 16 do zadania 1*

### **16.KONTENER PODBIURKOWY**

Wymiary: /szer. x gł. x wys./ 400 x 500 x 600 mm

- 1) Kontener wykonany z płyty o grubości 18 mm, w kolorze olcha,
- 2) Wszystkie widoczne krawędzie trwale zabezpieczone obrzeżem PCV w kolorze płyty,
- 3) Kontenery wyposażone w kółka z tworzywa sztucznego,
- 4) Kontener wyposażony w 3 szuflady umieszczone na prowadnicach rolkowych,
- 5) Szuflady zamykane zamkiem centralnym,
- 6) Fronty szuflad wyposażone w uchwyty metalowe 2-punktowe o rozstawie 128 mm w kolorze RAL 9006
- 7) Kontener zmontowany w całości i wniesiony do wskazanego miejsca w budynku biurowym.



*Rysunek poglądowy*

*Załącznik nr 17 do zadania 1*

### **17.KONTENER DOSTAWNY**

Wymiary: /szer. x gł. x wys./ 400 x 450 x 750 mm

- 1) Kontener wykonany z płyty o grubości 18 mm, w kolorze olcha,
- 2) wieniec górny z płyty o grubości 25-28 mm, w kolorze olcha,
- 3) Wszystkie widoczne krawędzie trwale zabezpieczone obrzeżem PCV w kolorze płyty,
- 4) Kontenery wyposażone w kółka z tworzywa sztucznego,
- 5) Kontener wyposażony w 4 szuflady umieszczone na prowadnicach rolkowych,
- 6) Szuflady zamykane zamkiem centralnym,
- 7) Fronty szuflad wyposażone w uchwyty metalowe 2-punktowe o rozstawie 128 mm w kolorze RAL 9006
- 8) Kontener zmontowany w całości i wniesiony do wskazanego miejsca w budynku biurowym.

### 18.SZAFKA NOCNA

Wymiary w mm: /wys. x szer. x gł./ 550 x 400 x 400

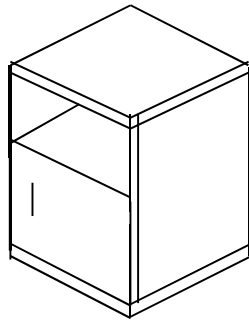

- 1) płyta meblowa grubości 18 mm, kolor olcha,
- 2) szafka zamykana drzwiczkami do wysokości ok. 300 mm,
- 3) drzwi wyposażone w zawiasy puszkowe, uchwyty meblowe, w kolorze srebrnym
- 4) pozostała część stanowi wolną przestrzeń,
- 5) obrzeża zabezpieczone okleiną ABS w kolorze płyty,
- 6) szafka zmontowana w całości i wniesiona do wskazanego miejsca w budynku biurowym.

### 19.MÓWNICA

Wymiary w mm: /wys. x szer./ 1150 x 600

- 1) wykonana z płyty meblowej w kolorze olcha (front i półki),
- 2) front o szer. 600 mm, pozwalający na umieszczenie na nim np. nazwy, logo,
- 3) konstrukcja ze stalowych profili w kolorze srebrnoszarym,
- 4) dostarczona wraz ze specjalnymi stopkami oraz kółkami obrotowymi,
- 5) górna półka posiada próg zwalniający, zapobiegający zsuwaniu się kartek,
- 6) zmontowana w całości i wniesiona do wskazanego miejsca w budynku biurowym.



Rysunek poglądowy

### 20.SZAFKA KUCHENNA WISZĄCA Z OCIEKACZEM

Wymiary: /szer. x gł. x wys./ 800 x 350 x 700 mm

- 1) korpus szafek wykonany z płyty meblowej grubości min. 18 mm w kolorze olcha,

- 2) drzwiczki dwuskrzydłowe, wyposażone w zawiasy puszkowe, uchwyty metalowe 2-punktowe o rozstawie 128 mm w kolorze RAL 9006,
- 3) wewnątrz szafki dwa rzędy **ociekaczy** do naczyń,
- 4) w tylnej części szafki zamocowane uchwyty służące do jej zawieszenia,
- 5) szafka zmontowana w całości wniesiona do wskazanego miejsca w budynku biurowym.

*Załącznik nr 21 do zadania 1*

#### **21.SZAFKA KUCHENNA WISZĄCA A**

Wymiary: /szer. x gł. x wys./ 600 x 350 x 700 mm

- 1) korpus szafek wykonany z płyty meblowej grubości min. 18 mm w kolorze olcha,
- 2) drzwiczki dwuskrzydłowe, wyposażone w zawiasy puszkowe, uchwyty metalowe 2-punktowe o rozstawie 128 mm w kolorze RAL 9006,
- 3) wewnątrz szafki dwie przestawne półki,
- 4) w tylnej części szafki zamocowane uchwyty służące do jej zawieszenia,
- 5) szafka zmontowana w całości i wniesiona do wskazanego miejsca w budynku biurowym.

*Załącznik nr 22 do zadania 1*

#### **22.SZAFKA KUCHENNA WISZĄCA B**

Wymiary: /szer. x gł. x wys./ 400 x 350 x 700 mm

- 1) korpus szafek wykonany z płyty meblowej grubości min. 18 mm w kolorze olcha,
- 2) drzwiczki jednoskrzydłowe, wyposażone w zawiasy puszkowe, uchwyty metalowe 2-punktowe o rozstawie 128 mm w kolorze RAL 9006,
- 3) wewnątrz szafki dwie przestawne półki,
- 4) w tylnej części szafki zamocowane uchwyty służące do jej zawieszenia,
- 5) szafka zmontowana w całości i wniesiona do wskazanego miejsca w budynku biurowym.

*Załącznik nr 23 do zadania 1*

#### **23.SZAFKA KUCHENNA POD ZLEW**

wymiary: /szer. x gł. x wys./ 800 x 510 x 820 mm,

- 1) wykonana z płyty meblowej grubości 18 mm, kolor olcha,
- 2) szafka przystosowana do umieszczenia na niej zlewu kuchennego (bez tylnej ścianki),
- 3) drzwiczki dwuskrzydłowe, wyposażone w zawiasy puszkowe, uchwyty metalowe 2-punktowe o rozstawie 128 mm w kolorze RAL 9006,
- 4) szafka zmontowana w całości i wniesiona do wskazanego miejsca w budynku biurowym.

*Załącznik nr 24 do zadania 1*

#### **24.SZAFKA KUCHENNA POD UMYWALKĘ**

wymiary: /szer. x gł. x wys./ 600 x 510 x 820 mm,

- 1) wykonana z płyty meblowej grubości 18 mm, kolor olcha,
- 2) szafka przystosowana do umieszczenia na niej umywalki (bez tylnej ścianki),
- 3) drzwiczki dwuskrzydłowe, wyposażone w zawiasy puszkowe, uchwyty metalowe 2-punktowe o rozstawie 128 mm w kolorze RAL 9006,
- 4) szafka zmontowana w całości i wniesiona do wskazanego miejsca w budynku biurowym.

*Załącznik nr 25 do zadania 1*

#### **25.SZAFKA KUCHENNA STOJĄCA A**

wymiary: /szer. x gł. x wys./ 600 x 510 x 820 mm,

- 1) wykonana z płyty meblowej grubości 18 mm, kolor olcha,
- 2) drzwiczki dwuskrzydłowe – wyposażone w zawiasy puszkowe, uchwyty metalowe 2-punktowe o rozstawie 128 mm w kolorze RAL 9006,
- 3) wewnątrz szafki – 1 półka z możliwością demontażu na podpórkowych wałkach,
- 4) szafka zmontowana w całości i wniesiona do wskazanego miejsca w budynku biurowym.

*Załącznik nr 26 do zadania 1*

#### **26.SZAFKA KUCHENNA STOJĄCA B**

wymiary: /szer. x gł. x wys./ 400 x 510 x 820 mm,

- 1) wykonana z płyty meblowej grubości 18 mm, kolor olcha,

w górnej części szafka wyposażona w dwie szuflady o wysokości ok. 14 cm umieszczone na prowadnicach,

- 2) pod szufladami szafka zamykana drzwiczkami,
- 3) drzwiczki prawostronne,
- 4) fronty szuflad i drzwiczki wyposażone w zawiasy puszkowe, uchwyty metalowe 2-punktowe o rozstawie 128 mm w kolorze RAL 9006,
- 5) szafka zmontowana w całości i wniesiona do wskazanego miejsca w budynku biurowym.

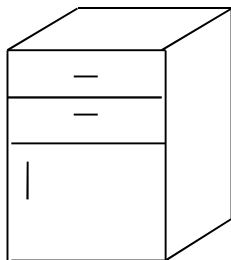

*Załącznik nr 27 do zadania 1*

### **27.APTECZKA**

wymiary: /szer. x gł. x wys./ 400 x 200 x 450 mm

- 1) wykonana z płyty meblowej grubości 18 mm, kolor olcha
- 2) drzwiczki zamykane na zamek patentowy, wyposażone w zawiasy puszkowe, uchwyt metalowy 2- punktowy o rozstawie 128 mm w kolorze RAL 9006,
- 3) wewnątrz dwie półki z możliwością demontażu na podpórkowych wałkach,
- 4) apteczka wyposażona w uchwyty umożliwiające zawieszenie na ścianie,
- 5) na drzwiach umieszczony znak krzyża w kolorze białym na zielonym tle ( malowany lub naklejany ),
- 6) apteczka zmontowana w całości i wniesione do wskazanego miejsca w budynku biurowym.

*Załącznik nr 28 do zadania 1*

### **28.SZAFKA NA KLUCZE**

wymiary: /szer. x gł. x wys./ 500 x 100 x 700 mm

- 1) wykonana z płyty meblowej grubości 18 mm, kolor olcha,
- 2) drzwiczki wyposażone w zawiasy puszkowe, uchwyt metalowy 2-punktowy o rozstawie 128 mm w kolorze RAL 9006,
- 3) drzwi zamykane na zamek patentowy,
- 4) wewnątrz haczyki na około 50 szt. kluczy, rozmieszczone proporcjonalnie ,
- 5) szafka wyposażona w uchwyty umożliwiające zawieszenie na ścianie,
- 6) szafka zmontowana w całości i wniesiona do wskazanego miejsca w budynku biurowym.

*Załącznik nr 29 do zadania 1*

### **29. WIESZAK ŚCIENNY**

wymiary: / wys. x szer./ 1600 x 900 mm

- 1) płyta meblowa grubości 18 mm, kolor olcha,
- 2) w górnej części półka o szerokości 25 cm,
- 3) zawieszki – min. 5 szt. metalowych haczyków, podwójnych,
- 4) w zestawie elementy (śruby) umożliwiające zamocowanie do ściany,
- 5) fabrycznie zapakowany i wniesiony do wskazanego miejsca w budynku biurowym.

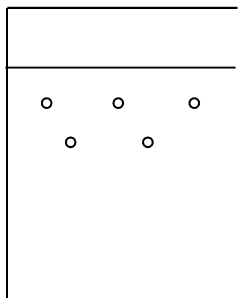



**30.BLAT KUCHENNY**

- 1) wymiary: głębokość 600 mm, grubość blatu 38 mm
- 2) blat z płyty laminowanej, w kolorze olcha,
- 3) blat przycięty do pożądanej długości:  
A/ 3000 mm - 2 szt.  
B/ 1200 mm - 1 szt.
- 4) fabrycznie zapakowany i wniesiony do wskazanego miejsca w budynku biurowym.

Wykonawca, którego oferta zostanie wybrana jako najkorzystniejsza dostarczy meble do niżej wskazanych obiektów:

L.p.	Przedmiot zamówienia	Komenda Miejska Policji w Suwałkach ul. Pułaskiego 26	Komenda Wojewódzka Policji ul. Hajnowska 8/10	Razem
1.	Biurko proste na metalowym stelażu		11	11
2.	Biurko narożne na metalowym stelażu		3	3
3.	Biurko kształtowe na metalowym stelażu A		12	12
4.	Biurko kształtowe na metalowym stelażu B		12	12
5.	Stół na stelażu metalowym A	15	3	18
6.	Stół na stelażu metalowym B	4		4
7.	Stół klubowo-kasynowy	25	25	50
8.	Stół z nogami składanymi	27		27
9.	Szafka różna	14	17	31
10.	Szafka niska	6	2	8
11.	Szafa aktowa 2-drzwiowa		43	43
12.	Szafa ubraniowa 2-drzwiowa	10	12	22
13.	Szafa ubraniowa 1-drzwiowa	11		11
14.	Szafa ubraniowo-aktowa	3	1	4
15.	Szafka pod drukarkę	14	22	36
16.	Kontener podbiurkowy		35	35
17.	Kontener dostawny		3	3
18.	Szafka nocna	8		8
19.	Mównica	1		1
20.	Szafka kuchenna wisząca z ociekaczem		2	2
21.	Szafka kuchenna wisząca A		8	8
22.	Szafka kuchenna wisząca B		2	2
23.	Szafka kuchenna stojąca pod zlew		2	2
24.	Szafka kuchenna stojąca pod umywalkę		2	2
25.	Szafka kuchenna stojąca A		6	6
26.	Szafka kuchenna stojąca B		2	2
27.	Apteczka	7	8	15
28.	Szafka na klucze	4	2	6
29.	Wieszak ścienny	4	19	23
30.	Blat kuchenny		Blat A – 2 szt. Blat B – 1 szt.	3

## **ZADANIE NR 2**

*Załącznik nr 1 do zadania 2*

### **1. SZAFKA METALOWA BHP A**

wymiary: /wys. x szer. x gł./ 1800 x 800 x 490-500 mm,

- 1) dwudrzwiowa,
- 2) drzwi ryglowane trzypunktowo, zamykane zamkiem kluczowym,
- 3) wykonana z blachy min. 0,6 mm, wieniec dolny wykonany z blachy stalowej grubości 1,0 mm,
- 4) wewnątrz każdego przedziału szafy - półka oraz drążek na wieszaki ubraniowe,
- 5) otwory wentylacyjne w drzwiach,
- 6) malowana farbami proszkowymi / RAL 7035 - kolor **szary**/,
- 7) Fabrycznie zapakowana i wniesiona do wskazanego pomieszczenia biurowego.

*Załącznik nr 2 do zadania 2*

### **2. SZAFKA METALOWA KARTOTECZNA A**

wymiary: /wys. x szer. x gł./ 1285 x 775 x 630 mm,

- 1) szafka metalowa przystosowane do przechowywania kartotek o formacie **A5**,
- 2) wyposażona w pięć szuflad,
- 3) szuflady podzielone przegrodami umożliwiającymi ułożenie **czterech** rzędów kartotek o formacie A5 pionowo ( na boku krótszym),
- 4) szuflady umieszczone na prowadnicach kulkowych o pełnym wysuwie z zabezpieczeniem przed wypadaniem,
- 5) szuflady ryglowane zamkiem centralnym,
- 6) szafka malowana farbami proszkowymi w kolorze RAL 7035 (jasny popiel)
- 7) Fabrycznie zapakowana i wniesiona do wskazanego pomieszczenia biurowego.

*Załącznik nr 3 do zadania 2*

### **3. SZAFKA METALOWA KARTOTECZNA B**

wymiary: /wys. x szer. x gł./ 1285 x 545 x 630 mm,

- 1) szafka metalowa przystosowane do przechowywania kartotek o formacie **A5**,
- 2) wyposażona w pięć szuflad,
- 3) szuflady podzielone przegrodami umożliwiającymi ułożenie **dwóch** rzędów kartotek o formacie A5 poziomo ( na boku dłuższym),
- 4) szuflady umieszczone na prowadnicach kulkowych o pełnym wysuwie z zabezpieczeniem przed wypadaniem,
- 5) szuflady ryglowane zamkiem centralnym,
- 6) szafka malowana farbami proszkowymi w kolorze RAL 7035 (jasny popiel)
- 7) fabrycznie zapakowana i wniesiona do wskazanego pomieszczenia biurowego.

*Załącznik nr 4 do zadania 2*

### **4. SZAFKA METALOWA KARTOTECZNA A4**

wymiary: /wys. x szer. x gł./ 1093 x 400 x 580 mm,

- 1) szafka metalowa przystosowane do przechowywania kartotek o formacie **A4** w poziomie (na boku dłuższym),
- 2) wyposażona w cztery szuflady,
- 3) szuflady umieszczone na prowadnicach teleskopowych z blokadą zabezpieczającą przed wypadnięciem,
- 4) szuflady ryglowane zamkiem centralnym,
- 5) szafka malowana farbami proszkowymi w kolorze RAL 7035 (jasny popiel)
- 6) Fabrycznie zapakowana i wniesiona do wskazanego pomieszczenia biurowego.

*Załącznik nr 5 do zadania 2*

### **5. SZAFKA METALOWA Z CERTYFIKATEM KLASY „C”**

- 1) szafka o wymiarach zewnętrznych / wys. x szer. x gł. / 1500 x 700 x 450- 500 mm,

- 2) szafa wyposażona w dwie przestawne półki oraz skarbczyk o wysokości 321-370 mm, zamykany atestowanym zamkiem kluczowym,
- 3) korpus szafy, drzwi, skrytki i inne elementy konstrukcyjne wykonane ze stali konstrukcyjnej wyższej jakości, o grubości minimum 5 mm, a w przypadku konstrukcji wielopłaszczyznowej grubość płaszcza zewnętrznego powinna wynosić minimum 3 mm. Połączenia korpusu szafy powinny zapewnić dostateczną sztywność,
- 4) drzwi szafy **jednoskrzydłowe**, wyposażone w mechanizm ryglowy blokujący je na co najmniej na trzech krawędziach systemem ruchomym,
- 5) mechanizm ryglowy w drzwiach powinien być zabezpieczony przed uruchomieniem dwoma zamkami posiadającymi wymagane w swojej grupie certyfikaty, oddzielnie blokującymi mechanizm ryglujący, w tym:
  - a) zamek mechaniczny kluczowy, co najmniej klasy B wg Polskiej Normy PN-EN 1300, zabezpieczony przed działaniem destrukcyjnym, w tym przed przewierceniem,
  - b) zamek mechaniczny szyfrowy, co najmniej klasy B wg Polskiej Normy PN-EN 1300, co najmniej trzytarczowy, o cichym przesuwie, posiadający min. 100 podziałek na pokrętle i skali nastawień przy której w przypadku każdej tarczy zamek trzytarczowy nie otworzy się, jeżeli pokrętło jest przekręcone więcej niż o 1 kreskę podziałki po obu stronach właściwej kreski podziałki, a w przypadku zamka czterotarczowego wartość ta wynosi 1,25.

Zmiana kombinacji powinna być blokowana i uaktywniana kluczem od tyłu obudowy zamka. Zamek powinien być odporny na manipulację przez eksperta, również przy użyciu specjalistycznych narzędzi przez okres 20 roboczogodzin. Zamek powinien być zabezpieczony przed działaniem destrukcyjnym, w tym przed przewierceniem i prześwietleniem radiologicznym. Zmiana kombinacji powinna być blokowana i uaktywniana kluczem od tyłu obudowy zamka. Szafa powinna być wyposażona w dwa komplety kluczy od ustawiania szyfru. Dopuszcza się również stosowanie zamka elektronicznego szyfrowego, co najmniej klasy B wg Polskiej Normy PN-EN 1300 pod warunkiem, że zamek spełnia te same wymagania co zamek mechaniczny szyfrowy oraz nie generuje sygnałów, które mogą być wykorzystane do otwarcia zamka przez okres 20 roboczogodzin.
- 6) podstawa szafy musi posiadać te same rozmiary co wierzch. W podstawie powinien znajdować się zaślepiiony otwór umożliwiający zakotwiczenie jej do podłoża.
- 7) szafa musi posiadać certyfikat wydany przez jednostkę certyfikującą akredytowaną w systemie akredytacji, potwierdzający zgodność wyrobu z wymaganiami klasy C.
- 8) szafa musi posiadać tabliczkę, wydaną przez jednostkę certyfikującą akredytowaną w krajowym systemie akredytacji, zamontowaną na wewnętrznej, górnej stronie drzwi, zawierającą następujące dane:
  - a) nazwę wyrobu,
  - b) nazwę i kod identyfikacyjny producenta, typ i numer modelu,
  - c) numer fabryczny, rok produkcji, klasę wyrobu, numer certyfikatu,
  - d) masę,
- 9) **kolor szafy – jasny szary**,
- 10) fabrycznie zapakowana i wniesiona do wskazanego pomieszczenia biurowego.

*Załącznik nr 6 do zadania 2*

## **6. SZAFKA METALOWA Z CERTYFIKATEM KLASY „A”**

- 1) szafa o wymiarach zewnętrznych / wys. x szer. x gł. / 1500 x 700 x 450 - 500 mm,
- 2) szafa wyposażona w dwie półki oraz jedną skrytkę o wysokości 321-370 mm zamykaną zamkiem cylindrycznym,
- 3) korpus i drzwi wykonane z blachy ze stali konstrukcyjnej, o grubości co najmniej 1 mm, zabezpieczonej przed korozją,
- 4) **drzwi jednoskrzydłowe**, zabezpieczone ryglem co najmniej na trzech krawędziach,
- 5) szafa wyposażona w zamek mechaniczny kluczowy, co najmniej klasy A wg Polskiej Normy PN-EN 1300, zabezpieczony przed działaniem destrukcyjnym, w tym przed przewierceniem,
- 6) podstawa szafy powinna posiadać te same rozmiary co wierzch.
- 7) wyposażona w uchwyty do plombowania,
- 8) szafa musi posiadać certyfikat wydany przez jednostkę certyfikującą akredytowaną w krajowym systemie akredytacji, potwierdzający zgodność wyrobu z wymaganiami klasy A,
- 9) szafa musi posiadać tabliczkę wydaną przez jednostkę certyfikującą akredytowaną w krajowym systemie akredytacji, zamontowaną na wewnętrznej, górnej stronie drzwi, zawierającą następujące dane:
  - a) nazwę wyrobu,
  - b) nazwę i kod identyfikacyjny producenta, typ i numer modelu,
  - c) numer fabryczny, rok produkcji, klasę wyrobu, numer certyfikatu,
  - d) masę,
9. kolor szafy – **szary**,
10. fabrycznie zapakowana i wniesiona do wskazanego pomieszczenia biurowego.

**7. SZAFKA METALOWA 2-DRZWIOWA**

- 1) szafa o wymiarach / wys. x szer. x gł. / 1800-2000 x 1000 x 400-450 mm,
- 2) wyposażona w cztery półki przestawne,
- 3) szafa wykonana z blachy o grubości co najmniej 0,6 mm,
- 4) drzwi szafy **dwuskrzydłowe** ryglowane w trzech punktach, zamykane zamkiem cylindrycznym,
- 5) **kolor szafy – jasny szary**,
- 6) Fabrycznie zapakowana i wniesiona do wskazanego pomieszczenia biurowego.

**8. SZAFKA METALOWA BHP B**

wymiary: /wys. x szer. x gł./ 1800 x 1200 x 490-500 mm,

- 1) dwudrzwiowa,
- 2) drzwi ryglowane trzypunktowo, zamykane zamkiem kluczowym,
- 3) wykonana z blachy min. 0,6 mm, wieniec dolny wykonany z blachy stalowej grubości 1,0 mm,
- 4) wewnątrz każdego przedziału szafy - półka oraz drążek na wieszaki ubraniowe,
- 5) otwory wentylacyjne w drzwiach,
- 6) malowana farbami proszkowymi / RAL 7035 - kolor **szary**/,
- 7) fabrycznie zapakowana i wniesiona do wskazanego pomieszczenia biurowego.

Wykonawca, którego oferta zostanie wybrana jako najkorzystniejsza dostarczy meble do niżej wskazanych obiektów:

L.p.	Przedmiot zamówienia	Ilość asortymentu w ramach zamówienia		
		Komenda Miejska Policji w Suwałkach ul. Pułaskiego 26	Komenda Wojewódzka Policji ul. Hajnowska 8/10	Razem
1.	Szafka metalowa bhp A	150	10	160
2.	Szafka metalowa kartoteczna A		1	1
3.	Szafka metalowa kartoteczna B		1	1
4.	Szafka metalowa kartoteczna A4		3	3
5.	Szafka metalowa z certyfikatem klasy „C”	1		1
6.	Szafka metalowa z certyfikatem klasy „A”	13	10	23
7.	Szafka metalowa 2-drzwiowa		1	1
8.	Szafka metalowa bhp B		24	24

**ZADANIE NR 3**

*Załącznik nr 1 do zadania 3*

**1. KRZESŁO MIĘKKIE**

- 1) metalowa, malowana na czarno rama,
- 2) miękkie, tapicerowane tkaniną siedzisko i oparcie,
- 3) kolor tapicerki: tkanina w kolorze **szarym lub ciemnoszarym**
- 4) fabrycznie zapakowane i wniesione do wskazanego miejsca w budynku biurowym.



*Rysunek poglądowy*

*Załącznik nr 2 do zadania 3*

**2. KRZESŁO OBROTOWE**

1. Ergonomiczne – musi zawierać **protokół oceny ergonomicznej** z wynikiem pozytywnym,
2. **Protokół oceny ergonomicznej z wynikiem pozytywnym - zgodny z Rozporządzeniem Ministra Pracy i Polityki Socjalnej z dn. 1 grudnia 1998 r. (Dz. U. Nr 148, poz. 973) w sprawie bezpieczeństwa i higieny pracy na stanowiskach wyposażonych w monitory ekranowe Wykonawca dostarczy wraz z dostawą.**
3. Podłokietniki w kolorze czarnym,
4. Podstawa jezdna 5-ramienna z kółkami jezdnyymi, w kolorze czarnym,
5. Mechanizmy regulacji wysokości siedziska i pochylenia oparcia powinny być łatwo dostępne i proste w obsłudze oraz tak usytuowane, aby regulację można było wykonywać w pozycji siedzącej, bez potrzeby użycia narzędzi,
6. Tapicerka oparcia i płyty siedziska z tkaniny w kolorze **ciemnoszarym lub szarym**, tkanina miękka, antyelektrostatyczna, przepuszczająca powietrze,
7. Fabrycznie zapakowane i wniesione do wskazanego miejsca w budynku biurowym.

*Załącznik nr 3 do zadania 3*

**3. FOTEL OBROTOWY**

- 1) wyposażony w mechanizm zapewniający swobodne odchylenie siedziska wraz z oparciem oraz swobodne kołysanie się np. MULTIBLOCK lub równoważny,
- 2) ergonomiczne, wyprofilowane oparcie ze zintegrowanym zagłówkiem,
- 3) tapicerowany tkaniną, regulowany zagłówek,
- 4) stalowe podłokietniki z miękkimi tapicerowanymi tkaniną nakładkami,
- 5) podstawa pięcioramienna z polerowanego aluminium,
- 6) płynna regulacja wysokości fotela za pomocą podnośnika pneumatycznego,
- 7) możliwość blokady siedziska i oparcia w wybranej pozycji,
- 8) tapicerka z tkaniny w kolorze **grafitowym**, tapicerka o wysokiej wytrzymałości na ścieranie min. 150 tys. cykli w skali Martindale'a.
- 9) **Atest na ścieralność tkaniny Wykonawca dostarczy wraz z dostawą.**
- 10) Zapakowany fabrycznie i wniesiony do wskazanego miejsca w budynku biurowym.

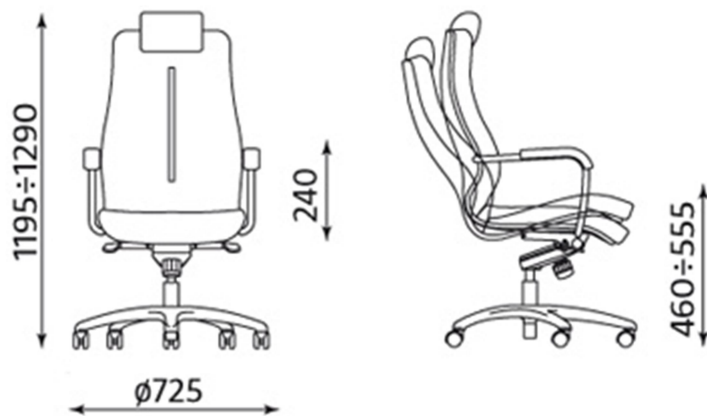

Rysunek poglądowy

Załącznik nr 4 do zadania 3

#### 4. KRZESŁO PLASTIKOWE

- 1) konstrukcja metalowa, chromowana,
- 2) siedzisko i oparcie wykonane z tworzywa sztucznego/plastiku, w kolorze **czarnym**,
- 3) fabrycznie zapakowane i wniesione do wskazanego miejsca w budynku biurowym..



Rysunek poglądowy

Załącznik nr 5 do zadania 3

#### 5. KRZESŁO KONFERENCYJNE

- 1) Konstrukcja metalowa wykonana z rurek o średnicy 18-20 mm, w kolorze **RAL 9006**,
- 2) Stopki zakończone nakładkami z tworzywa sztucznego, zabezpieczającymi posadzkę,
- 3) Siedzisko i oparcie wykonane z jednego kawałka sklejki, giętej i profilowanej w tzw. 3D,
- 4) Elementy drewniane (sklejka) w kolorze **olcha**,
- 5) Siedzisko i oparcie z nakładkami tapicerowanymi,
- 6) Tapicerka nakładek – tkanina podstawowa C-38 (grafit, ciemnoszary),
- 7) Fabrycznie zapakowane i wniesione do wskazanego miejsca w budynku biurowym.



*Rysunek poglądowy*

*Załącznik nr 6 do zadania 3*

#### **6. ŁAWKA DO SZATNI**

Wymiary: /dł. x gł. x wys. / 1300 - 1400 x 350-370 x 400-420 mm

- 1) Konstrukcja stalowa na bazie rurek o średnicy 40 mm,
- 2) Konstrukcja malowana proszkowo na kolor jasnoszary RAL 7035,
- 3) Stópki czarne plastikowe,
- 4) Siedzisko: listwy drewniane o wymiarach 85 x 24 mm,
- 5) Listwy pokryte bezbarwnym lakierem wodoodpornym,
- 6) Listwy mocowane do konstrukcji za pomocą śrub,
- 7) Ławka zmontowana w całości i wniesiona do wskazanego miejsca w budynku biurowym.



*Rysunek poglądowy*

*Załącznik nr 7 do zadania 3*

#### **7. WIESZAK SZATNIOWY Z ŁAWKĄ**

Wymiary: /szer. x gł. x wys. / 1400-1500 x 380-400 x 1600-1680 mm

- 1) metalowy stelaż malowany proszkowo na kolor **RAL 9006**,
- 2) do stelaża przymocowana na stałe listwa stanowiąca oparcie oraz ławeczka z listew drewnianych,
- 3) w górnej części stelaża listwa z przymocowanymi zawieszkami na ubrania,
- 4) elementy drewniane lakierowane bezbarwnym lakierem,
- 5) stopki umożliwiające wypoziomowanie mebla,
- 6) zapakowany fabrycznie i wniesiony do wskazanego miejsca w budynku biurowym.



*Rysunek poglądowy*

*Załącznik nr 8 do zadania 3*

#### **8. TAPCZAN JEDNOOSOBOWY**

Wymiary: /szer. x dł./ 800 x 1980-2000 mm

- 1) Tapczan jednoosobowy z pojemnikiem na pościel,
- 2) konstrukcja tapczanu oparta na bazie skrzyni drewnianej wykonana z płyty wiórowej laminowanej o grubości min. 18 mm w kolorze olcha,;
- 3) tapczan otwierany za pomocą podnośnika (jak wersalka) ,
- 4) materac na sprężynach typu bonell obłożone pianką,
- 5) tapicerka wykonana z tkaniny obiciowej o dużej ścieralności,
- 6) kolor tkaniny: granat,
- 7) tapczan zapakowany fabrycznie i wniesiony do wskazanego miejsca w budynku biurowym.

*Załącznik nr 9 do zadania 3*

#### **9. ŁAWKA 4-STANOWISKOWA**

- 1) miski siedzisk i oparcia wykonane z plastiku, kolor: grafit/czarny,
- 2) wytrzymała, metalowa konstrukcja ramy w kolorze czarnym ,
- 3) nogi w kształcie odwróconej litery „ T ”,
- 4) fabrycznie zapakowana i wniesiona do wskazanego miejsca w budynku biurowym.



*Rysunek poglądowy*



**10. WIESZAK STOJĄCY**

- 1) Wieszak wykonany z stali, malowany proszkowo w kolorze czarnym,
- 2) Posiada cztery podwójne ramiona przymocowane do pionowej rury,
- 3) Wysokość – 170 - 180 cm,
- 4) Zapakowany fabrycznie i wniesiony do wskazanego miejsca w budynku biurowym.



Rysunek poglądowy

Wykonawca, którego oferta zostanie wybrana jako najkorzystniejsza dostarczy meble do niżej wskazanych obiektów:

L.p.	Przedmiot zamówienia	Ilość asortymentu w ramach zamówienia		
		Komenda Miejska Policji w Suwałkach ul. Pułaskiego 26	Komenda Wojewódzka Policji ul. Hajnowska 8/10	Razem
1.	Krzesło miękkie	93	55	148
2.	Krzesło obrotowe		34	34
3.	Fotel obrotowy	2	4	6
4.	Krzesło plastikowe	41	20	61
5.	Krzesło konferencyjne	100		100
6.	Ławka do szatni	21	4	25
7.	Wieszak szatniowy z ławką		1	1
8.	Tapczan jednoosobowy	8		8
9.	Ławka 4-stanowiskowa	4		4
10.	Wieszak stojący	30		30

## ZADANIE NR 4

Załącznik nr 1 do zadania 4

## 1. REGAŁ METALOWY MAGAZYNOWY

wymiary: / wys. x szer. x gł. / 1850- 2000 x 1200 x 600 mm,

- 1) regał magazynowy metalowy w całości skręcany śrubami,
- 2) cztery słupy nośne (nogi) wykonane na bazie kątowników stalowych o grubości minimum **3 mm**,
- 3) profile nóg z gęstą perforacją (co 4,5-5,5 cm) umożliwiającą zamontowanie półek na dowolnej wysokości,
- 4) do profili przyspawane kotwy (bądź zastosowane inne rozwiązanie konstrukcyjne) umożliwiające przymocowanie regału do podłoża,
- 5) regał winien być wyposażony w odpowiednią ilość śrub bądź innych niezbędnych elementów umożliwiających zestawienie ze sobą regałów w dowolne konfiguracje, tj. łączenie ich bokiem dłuższym oraz krótszym,
- 6) **pięć półek** metalowych wzmocnionych na całej długości,
- 7) regał malowany farbami proszkowymi w kolorze RAL 7035,
- 8) nośność jednej półki - minimum **250 kg**,
- 9) **Wykonawca wraz z dostawą dostarczy dokumentację zawierającą dane o dopuszczalnym obciążeniu półek - zgodnie z wymaganiami zawartymi w Rozporządzeniu Ministra Pracy i Polityki Socjalnej z dnia 26.09.1997 r. w sprawie ogólnych przepisów bezpieczeństwa i higieny pracy (Dz. U. Nr 129 poz. 844).**
- 10) regał zapakowany fabrycznie, dostarczony i wniesiony do wskazanego miejsca,
- 11) **cena kompletnego regału powinna uwzględniać wszystkie koszty dodatkowe związane z realizacją zamówienia (m. in. koszty montażu)**
- 12) realizacja montażu i usytuowania regałów przeprowadzona zostanie we wskazanych składach magazynowych:

**Obiekt Komendy Wojewódzkiej Policji, ul. Hajnowska 8/10:**

- a) pomieszczenie 1 - poziom 0 (parter), powierzchnia 1366 m<sup>2</sup>, posadzka z betonu zbrojonego metodą rozproszoną – 282 szt.
- b) pomieszczenie 2 - poziom 1, powierzchnia 1520 m<sup>2</sup>, posadzka z betonu zbrojonego metodą rozproszoną – 555 szt.
- c) pomieszczenie 3 - poziom 0, powierzchnia 16,67 m<sup>2</sup>, posadzka z betonu zbrojonego metodą rozproszoną – 3 szt.

**Obiekt Komendy Miejskiej Policji w Suwałkach, ul. Pułaskiego 26:**

- a) poziom -1 (piwnica) powierzchnia ok. 60 m<sup>2</sup>, posadzka płytki ceramiczne - 47 szt.
- b) poziom - 0 (parter) powierzchnia ok. 20 m<sup>2</sup>, posadzka płytki ceramiczne - 15 szt.

Wykonawca, którego oferta zostanie wybrana jako najkorzystniejsza dostarczy meble do niżej wskazanych obiektów:

Przedmiot zamówienia	Ilość asortymentu w ramach zamówienia		
	Komenda Miejska Policji w Suwałkach ul. Pułaskiego 26	Komenda Wojewódzka Policji ul. Hajnowska 8/10	Razem
Regał metalowy magazynowy	62	840	902

.....  
(pieczęć Wykonawcy)

**FORMULARZ OFERTOWY**

<b>Pełna nazwa Wykonawcy:</b> <i>(w przypadku składania oferty przez podmioty występujące wspólnie należy podać nazwy (firmy) wszystkich członków spółki cywilnej lub konsorcjum oraz wskazanie lidera konsorcjum):</i>			
<b>Dane Firmy:</b>			
Miasto:			
Województwo:			
Kod pocztowy:			
Ulica, nr domu/nr lokalu			
REGON:		NIP:	
Nr KRS <i>(jeżeli dotyczy):</i>			
Telefon:		Faks:	
Adres e-mail:			
<b>Informacja, czy Wykonawca należy do sektora MŚP<sub>1</sub> (właściwe zaznaczyć)</b>			
<input type="checkbox"/> TAK <input type="checkbox"/> NIE			
<b>Dane do kontaktu w sprawie przedmiotowego postępowania (jeżeli są inne niż wskazane powyżej):</b>			
Telefon:		Faks:	
Adres e-mail:			
<b>Adres do korespondencji (jeżeli inny niż określony powyżej):</b>			
<b>Nr rachunku bankowego do zwrotu wadium (jeżeli dotyczy):</b>			
<b>Wyrażam zgodę na skorzystanie z dokumentów znajdujących się w ogólnie dostępnych bazach danych na potwierdzenie braku podstaw do wykluczenia na podstawie art. 24 ust. 5 pkt 1 ustawy PZP. Dokument(y) jest (są) dostępne w formie elektronicznej pod adresem internetowym (właściwe zaznaczyć):</b>			
<a href="https://prod.ceidg.gov.pl">https://prod.ceidg.gov.pl</a> <input type="checkbox"/>			
<a href="https://ekrs.ms.gov.pl">https://ekrs.ms.gov.pl</a> <input type="checkbox"/>			
inne <i>(podać adres strony internetowej):</i> ..... <input type="checkbox"/>			

*1) Na kategorię mikroprzedsiębiorstw oraz małych i średnich przedsiębiorstw (MŚP) składają się przedsiębiorstwa, które zatrudniają mniej niż 250 osób i których roczny obrót nie przekracza 50 milionów euro, a/lub całkowity bilans roczny nie przekracza 43 milionów euro.*

Ja, niżej podpisany (imię i nazwisko osoby upoważnionej do reprezentacji Wykonawcy/ów i podpisującej ofertę): .....

działając w imieniu i na rzecz: .....  
.....  
.....

(nazwa i adres siedziby Wykonawcy)

w odpowiedzi na ogłoszenie o przetargu nieograniczonym na:

**DOSTAWĘ MEBLI BIUROWYCH DO JEDNOSTEK POLICJI WOJ. PODLASKIEGO  
(postępowanie nr 9/C/20)**

składam następującą ofertę, tj.:

L.p.	Nazwa przedmiotu zamówienia	Ilość (w szt.)	Cena jednostkowa brutto (w zł)	Stawka podatku VAT (w %)	Wartość brutto oferty (w zł) (kol. 3 x kol. 4)
1	2	3	4	5	6
1.	Biurko proste na metalowym stelażu	11			
2.	Biurko narożne na metalowym stelażu	3			
3.	Biurko kształtowe na metalowym stelażu A	12			
4.	Biurko kształtowe na metalowym stelażu B	12			
5.	Stół na stelażu metalowym A	18			
6.	Stół na stelażu metalowym B	4			
7.	Stół klubowo-kasynowy	50			
8.	Stół z nogami składanymi	27			
9.	Szafka różna	31			
10.	Szafka niska	8			
11.	Szafa aktowa 2-drzwiowa	43			
12.	Szafa ubraniowa 2-drzwiowa	22			
13.	Szafa ubraniowa 1-drzwiowa	11			
14.	Szafa ubraniowo-aktowa	4			
15.	Szafka pod drukarkę	36			
16.	Kontener podbiurkowy	35			
17.	Kontener dostawny	3			
18.	Szafka nocna	8			
19.	Mównica	1			
20.	Szafka kuchenna wisząca z ociekaczem	2			
21.	Szafka kuchenna wisząca A	8			
22.	Szafka kuchenna wisząca B	2			
23.	Szafka kuchenna pod zlew	2			
24.	Szafka kuchenna pod umywalkę	2			
25.	Szafka kuchenna stojąca A	6			
26.	Szafka kuchenna stojąca B	2			
27.	Apteczka	15			
28.	Szafka na klucze	6			
29.	Wieszak ścienny	23			
30.	Blat kuchenny	3			
<b>Łączna cena ofertowa brutto:</b>					

Oferuję udzielenie **12 / 24 / 36\*** miesięcy **gwarancji** na przedmiot zamówienia, zgodnie z zapisami rozdz. XIII ust. 1 pkt. 2 SIWZ.

\* niewłaściwe skreślić

1. Oświadczam, że zapoznałem się ze Specyfikacją Istotnych Warunków Zamówienia wraz z załącznikami, w tym ze wzorem umowy, i nie wnoszę do nich żadnych zastrzeżeń.

2. Zgadzam się być związanym niniejszą ofertą przez okres 60 dni od upływu terminu do składania ofert.
3. Oświadczam, że wykonam przedmiotowe zamówienie w terminie określonym w SIWZ, zgadzam się na termin płatności określony w projekcie umowy stanowiącym załącznik do SIWZ.
4. Oświadczam, że cena ofertowa brutto obejmuje wszystkie koszty i składniki związane z realizacją zamówienia.
5. Oświadczam, że zamierzam powierzyć do wykonania część zamówienia podwykonawcom:

Lp.	Nazwa (firma) podwykonawcy	Zakres części zamówienia

6. Zapoznaliśmy się z klauzulą informacyjną wynikającą z art. 13 Rozporządzenia RODO.
7. Wypełniłem/liśmy obowiązki informacyjne przewidziane w art. 13 lub art. 14 RODO wobec osób fizycznych, od których dane osobowe bezpośrednio lub pośrednio pozyskałem w celu ubiegania się o udzielenie zamówienia publicznego w niniejszym postępowaniu. (Oświadczenie składa się, jeżeli Wykonawca w złożonej ofercie podaje dane osób fizycznych. W przypadku, gdy Wykonawca nie przekazuje danych osobowych innych niż bezpośrednio jego dotyczących lub zachodzi wyłączenie stosowania obowiązku informacyjnego, stosownie do art. 13 ust. 4 lub art. 14 ust. 5 RODO Wykonawca nie składa treści oświadczenia (*usunięcie treści oświadczenia np. przez jego wykreślenie*).

....., dn. ....

(podpis Wykonawcy lub osoby upoważnionej\*)

\* Oferta powinna być podpisana przez osobę lub w przypadku reprezentacji łącznej – przez osoby upoważnione do składania oświadczeń woli w imieniu Wykonawcy – zgodnie z formą reprezentacji określoną we właściwym rejestrze lub ewidencji.

W przypadku podpisania oferty przez osoby upoważnione – musi zostać załączone pisemne pełnomocnictwo w oryginale lub kopii potwierdzonej za zgodność przez notariusza.

.....  
(pieczęć Wykonawcy)

**FORMULARZ OFERTOWY**

<b>Pełna nazwa Wykonawcy:</b> <i>(w przypadku składania oferty przez podmioty występujące wspólnie należy podać nazwy (firmy) wszystkich członków spółki cywilnej lub konsorcjum oraz wskazanie lidera konsorcjum):</i>			
<b>Dane Firmy:</b>			
Miasto:			
Województwo:			
Kod pocztowy:			
Ulica, nr domu/nr lokalu			
REGON:		NIP:	
Nr KRS <i>(jeżeli dotyczy):</i>			
Telefon:		Faks:	
Adres e-mail:			
<b>Informacja, czy Wykonawca należy do sektora MŚP<sub>1</sub> (właściwe zaznaczyć)</b>			
<input type="checkbox"/> TAK <input type="checkbox"/> NIE			
<b>Dane do kontaktu w sprawie przedmiotowego postępowania (jeżeli są inne niż wskazane powyżej):</b>			
Telefon:		Faks:	
Adres e-mail:			
<b>Adres do korespondencji (jeżeli inny niż określony powyżej):</b>			
<b>Nr rachunku bankowego do zwrotu wadium (jeżeli dotyczy):</b>			
Wyrażam zgodę na skorzystanie z dokumentów znajdujących się w ogólnie dostępnych bazach danych na potwierdzenie braku podstaw do wykluczenia na podstawie art. 24 ust. 5 pkt 1 ustawy PZP. Dokument(y) jest (są) dostępne w formie elektronicznej pod adresem internetowym <i>(właściwe zaznaczyć):</i>			
<a href="https://prod.ceidg.gov.pl">https://prod.ceidg.gov.pl</a> <input type="checkbox"/>			
<a href="https://ekrs.ms.gov.pl">https://ekrs.ms.gov.pl</a> <input type="checkbox"/>			
inne <i>(podać adres strony internetowej):</i> ..... <input type="checkbox"/>			

*1) Na kategorię mikroprzedsiębiorstw oraz małych i średnich przedsiębiorstw (MŚP) składają się przedsiębiorstwa, które zatrudniają mniej niż 250 osób i których roczny obrót nie przekracza 50 milionów euro, a/lub całkowity bilans roczny nie przekracza 43 milionów euro.*

Ja, niżej podpisany (imię i nazwisko osoby upoważnionej do reprezentacji Wykonawcy/ów i podpisującej ofertę): .....

działając w imieniu i na rzecz: .....

.....

(nazwa i adres siedziby Wykonawcy)

w odpowiedzi na ogłoszenie o przetargu nieograniczonym na:

**DOSTAWĘ MEBLI BIUROWYCH DO JEDNOSTEK POLICJI WOJ. PODLASKIEGO  
(postępowanie nr 9/C/20)**

składam następującą ofertę, tj.:

Lp.	Nazwa przedmiotu zamówienia	Ilość (w szt.)	Cena jednostkowa brutto (w zł)	Stawka podatku VAT (w %)	Wartość brutto oferty (w zł) (kol. 3 x kol. 4)
1	2	3	4	5	6
1.	Szafa metalowa bhp A	160			
2.	Szafa metalowa kartoteczna A	1			
3.	Szafa metalowa kartoteczna B	1			
4.	Szafa metalowa kartoteczna A4	3			
5.	Szafa metalowa z certyfikatem klasy „C”	1			
6.	Szafa metalowa z certyfikatem klasy „A”	23			
7.	Szafa metalowa 2-drzwiowa	1			
8.	Szafa metalowa bhp B	24			
<b>Łączna cena ofertowa brutto:</b>					

Oferuję udzielenie **12 / 24 / 36\*** miesięcy **gwarancji** na przedmiot zamówienia, zgodnie z zapisami rozdz. XIII ust. 1 pkt. 2 SIWZ.

\* niewłaściwe skreślić

1. Oświadczam, że zapoznałem się ze Specyfikacją Istotnych Warunków Zamówienia wraz z załącznikami, w tym ze wzorem umowy, i nie wnoszę do nich żadnych zastrzeżeń.
2. Zgadzam się być związanym niniejszą ofertą przez okres 60 dni od upływu terminu do składania ofert.
3. Oświadczam, że wykonam przedmiotowe zamówienie w terminie określonym w SIWZ, zgadzam się na termin płatności określony w projekcie umowy stanowiącym załącznik do SIWZ.
4. Oświadczam, że cena ofertowa brutto obejmuje wszystkie koszty i składniki związane z realizacją zamówienia.
5. Oświadczam, że zamierzam powierzyć do wykonania część zamówienia podwykonawcom:

Lp.	Nazwa (firma) podwykonawcy	Zakres części zamówienia

6. Zapoznaliśmy się z klauzulą informacyjną wynikającą z art. 13 Rozporządzenia RODO.
7. Wypełniłem/liśmy obowiązki informacyjne przewidziane w art. 13 lub art. 14 RODO wobec osób fizycznych, od których dane osobowe bezpośrednio lub pośrednio pozyskałem w celu ubiegania się o udzielenie zamówienia publicznego w niniejszym postępowaniu. (Oświadczenie składa się, jeżeli Wykonawca w złożonej ofercie podaje dane osób fizycznych. W przypadku, gdy Wykonawca nie przekazuje danych osobowych innych niż bezpośrednio jego dotyczących lub zachodzi wyłączenie stosowania obowiązku informacyjnego, stosownie do art. 13 ust. 4 lub art. 14 ust. 5 RODO

Wykonawca nie składa treści oświadczenia (*usunięcie treści oświadczenia np. przez jego wykreślenie*).

....., dn. ....

(podpis Wykonawcy lub osoby upoważnionej\*)

\* Oferta powinna być podpisana przez osobę lub w przypadku reprezentacji łącznej – przez osoby upoważnione do składania oświadczeń woli w imieniu Wykonawcy – zgodnie z formą reprezentacji określoną we właściwym rejestrze lub ewidencji.

W przypadku podpisania oferty przez osoby upoważnione – musi zostać załączone pisemne pełnomocnictwo w oryginale lub kopii potwierdzonej za zgodność przez notariusza.



.....  
(pieczęć Wykonawcy)

**FORMULARZ OFERTOWY**

<b>Pełna nazwa Wykonawcy:</b> (w przypadku składania oferty przez podmioty występujące wspólnie należy podać nazwy (firmy) wszystkich członków spółki cywilnej lub konsorcjum oraz wskazanie lidera konsorcjum):			
<b>Dane Firmy:</b>			
Miasto:			
Województwo:			
Kod pocztowy:			
Ulica, nr domu/nr lokalu			
REGON:		NIP:	
Nr KRS (jeżeli dotyczy):			
Telefon:		Faks:	
Adres e-mail:			
<b>Informacja, czy Wykonawca należy do sektora MŚP<sub>1</sub> (właściwe zaznaczyć)</b>			
<input type="checkbox"/> TAK <input type="checkbox"/> NIE			
<b>Dane do kontaktu w sprawie przedmiotowego postępowania (jeżeli są inne niż wskazane powyżej):</b>			
Telefon:		Faks:	
Adres e-mail:			
<b>Adres do korespondencji (jeżeli inny niż określony powyżej):</b>			
<b>Nr rachunku bankowego do zwrotu wadium (jeżeli dotyczy):</b>			
Wyrażam zgodę na skorzystanie z dokumentów znajdujących się w ogólnie dostępnych bazach danych na potwierdzenie braku podstaw do wykluczenia na podstawie art. 24 ust. 5 pkt 1 ustawy PZP. Dokument(y) jest (są) dostępne w formie elektronicznej pod adresem internetowym (właściwe zaznaczyć):			
<a href="https://prod.ceidg.gov.pl">https://prod.ceidg.gov.pl</a> <input type="checkbox"/>			
<a href="https://ekrs.ms.gov.pl">https://ekrs.ms.gov.pl</a> <input type="checkbox"/>			
inne (podać adres strony internetowej): ..... <input type="checkbox"/>			

1) Na kategorię mikroprzedsiębiorstw oraz małych i średnich przedsiębiorstw (MŚP) składają się przedsiębiorstwa, które zatrudniają mniej niż 250 osób i których roczny obrót nie przekracza 50 milionów euro, a/lub całkowity bilans roczny nie przekracza 43 milionów euro.

Ja, niżej podpisany (imię i nazwisko osoby upoważnionej do reprezentacji Wykonawcy/ów i podpisującej ofertę): .....

działając w imieniu i na rzecz: .....

.....

(nazwa i adres siedziby Wykonawcy)

w odpowiedzi na ogłoszenie o przetargu nieograniczonym na:

**DOSTAWĘ MEBLI BIUROWYCH DO JEDNOSTEK POLICJI WOJ. PODLASKIEGO  
(postępowanie nr 9/C/20)**

składam następującą ofertę, tj.:

L.p.	Nazwa przedmiotu zamówienia	Ilość (w szt.)	Cena jednostkowa brutto (w zł)	Stawka podatku VAT (w %)	Wartość brutto oferty (w zł) (kol. 3 x kol. 4)
1	2	3	4	5	6
1.	Krzesło miękkie	148			
2.	Krzesło obrotowe	34			
3.	Fotel obrotowy	6			
4.	Krzesło plastikowe	61			
5.	Krzesło konferencyjne	100			
6.	Ławka do szatni	25			
7.	Wieszak szatniowy z ławką	1			
8.	Tapczan jednoosobowy	8			
9.	Ławka 4-stanowiskowa	4			
10.	Wieszak stojący	30			
<b>Łączna cena ofertowa brutto:</b>					

Oferuję udzielenie **12 / 24 / 36\*** miesięcy **gwarancji** na przedmiot zamówienia, zgodnie z zapisami rozdz. XIII ust. 1 pkt. 2 SIWZ.

\* niewłaściwe skreślić

1. Oświadczam, że zapoznałem się ze Specyfikacją Istotnych Warunków Zamówienia wraz z załącznikami, w tym ze wzorem umowy, i nie wnoszę do nich żadnych zastrzeżeń.
2. Zgadzam się być związanym niniejszą ofertą przez okres 60 dni od upływu terminu do składania ofert.
3. Oświadczam, że wykonam przedmiotowe zamówienie w terminie określonym w SIWZ, zgadzam się na termin płatności określony w projekcie umowy stanowiącym załącznik do SIWZ.
4. Oświadczam, że cena ofertowa brutto obejmuje wszystkie koszty i składniki związane z realizacją zamówienia.
5. Oświadczam, że zamierzam powierzyć do wykonania część zamówienia podwykonawcom:

Lp.	Nazwa (firma) podwykonawcy	Zakres części zamówienia

6. Zapoznaliśmy się z klauzulą informacyjną wynikającą z art. 13 Rozporządzenia RODO.
7. Wypełniłem/liśmy obowiązki informacyjne przewidziane w art. 13 lub art. 14 RODO wobec osób fizycznych, od których dane osobowe bezpośrednio lub pośrednio pozyskałem w celu ubiegania się o udzielenie zamówienia publicznego w niniejszym postępowaniu. (Oświadczenie składa się, jeżeli Wykonawca w złożonej ofercie podaje dane osób fizycznych. W przypadku, gdy Wykonawca nie przekazuje danych osobowych innych niż bezpośrednio jego dotyczących lub zachodzi wyłączenie stosowania obowiązku informacyjnego, stosownie do art. 13 ust. 4 lub art. 14 ust. 5 RODO

Wykonawca nie składa treści oświadczenia (usunięcie treści oświadczenia np. przez jego wykreślenie).

....., dn. ....

(podpis Wykonawcy lub osoby upoważnionej\*)

\* Oferta powinna być podpisana przez osobę lub w przypadku reprezentacji łącznej – przez osoby upoważnione do składania oświadczeń woli w imieniu Wykonawcy – zgodnie z formą reprezentacji określoną we właściwym rejestrze lub ewidencji.

W przypadku podpisania oferty przez osoby upoważnione – musi zostać załączone pisemne pełnomocnictwo w oryginale lub kopii potwierdzonej za zgodność przez notariusza.

.....  
(pieczęć Wykonawcy)

**FORMULARZ OFERTOWY**

<b>Pełna nazwa Wykonawcy:</b> <i>(w przypadku składania oferty przez podmioty występujące wspólnie należy podać nazwy (firmy) wszystkich członków spółki cywilnej lub konsorcjum oraz wskazanie lidera konsorcjum):</i>			
<b>Dane Firmy:</b>			
Miasto:			
Województwo:			
Kod pocztowy:			
Ulica, nr domu/nr lokalu			
REGON:		NIP:	
Nr KRS <i>(jeżeli dotyczy):</i>			
Telefon:		Faks:	
Adres e-mail:			
<b>Informacja, czy Wykonawca należy do sektora MŚP<sub>1</sub> (właściwe zaznaczyć)</b>			
<input type="checkbox"/> TAK <input type="checkbox"/> NIE			
<b>Dane do kontaktu w sprawie przedmiotowego postępowania (jeżeli są inne niż wskazane powyżej):</b>			
Telefon:		Faks:	
Adres e-mail:			
<b>Adres do korespondencji (jeżeli inny niż określony powyżej):</b>			
<b>Nr rachunku bankowego do zwrotu wadium (jeżeli dotyczy):</b>			
Wyrażam zgodę na skorzystanie z dokumentów znajdujących się w ogólnie dostępnych bazach danych na potwierdzenie braku podstaw do wykluczenia na podstawie art. 24 ust. 5 pkt 1 ustawy PZP. Dokument(y) jest (są) dostępne w formie elektronicznej pod adresem internetowym <i>(właściwe zaznaczyć):</i>			
<a href="https://prod.ceidg.gov.pl">https://prod.ceidg.gov.pl</a> <input type="checkbox"/>			
<a href="https://ekrs.ms.gov.pl">https://ekrs.ms.gov.pl</a> <input type="checkbox"/>			
inne <i>(podać adres strony internetowej):</i> ..... <input type="checkbox"/>			

*1) Na kategorię mikroprzedsiębiorstw oraz małych i średnich przedsiębiorstw (MŚP) składają się przedsiębiorstwa, które zatrudniają mniej niż 250 osób i których roczny obrót nie przekracza 50 milionów euro, a/lub całkowity bilans roczny nie przekracza 43 milionów euro.*

Ja, niżej podpisany (imię i nazwisko osoby upoważnionej do reprezentacji Wykonawcy/ów i podpisującej ofertę): .....

działając w imieniu i na rzecz: .....

.....

(nazwa i adres siedziby Wykonawcy)

w odpowiedzi na ogłoszenie o przetargu nieograniczonym na:

**DOSTAWĘ MEBLI BIUROWYCH DO JEDNOSTEK POLICJI WOJ. PODLASKIEGO  
(postępowanie nr 9/C/20)**

składam następującą ofertę, tj.:

Lp.	Nazwa przedmiotu zamówienia	Ilość (w szt.)	Cena jednostkowa brutto (w zł)	Stawka podatku VAT (w %)	Wartość brutto oferty (w zł) (kol. 3 x kol. 4)
1	2	3	4	5	6
1.	Regał metalowy magazynowy	902			
<b>Łączna cena ofertowa brutto:</b>					

Ofertuję udzielenie **12 / 24 / 36\*** miesięcy **gwarancji** na przedmiot zamówienia, zgodnie z zapisami rozdz. XIII ust. 1 pkt. 2 SIWZ.

\* niewłaściwe skreślić

1. Oświadczam, że zapoznałem się ze Specyfikacją Istotnych Warunków Zamówienia wraz z załącznikami, w tym ze wzorem umowy, i nie wnoszę do nich żadnych zastrzeżeń.
2. Zgadzam się być związanym niniejszą ofertą przez okres 60 dni od upływu terminu do składania ofert.
3. Oświadczam, że wykonam przedmiotowe zamówienie w terminie określonym w SIWZ, zgadzam się na termin płatności określony w projekcie umowy stanowiącym załącznik do SIWZ.
4. Oświadczam, że cena ofertowa brutto obejmuje wszystkie koszty i składniki związane z realizacją zamówienia.
5. Oświadczam, że zamierzam powierzyć do wykonania część zamówienia podwykonawcom:

Lp.	Nazwa (firma) podwykonawcy	Zakres części zamówienia

6. Zapoznaliśmy się z klauzulą informacyjną wynikającą z art. 13 Rozporządzenia RODO.
7. Wypełniłem/liśmy obowiązki informacyjne przewidziane w art. 13 lub art. 14 RODO wobec osób fizycznych, od których dane osobowe bezpośrednio lub pośrednio pozyskałem w celu ubiegania się o udzielenie zamówienia publicznego w niniejszym postępowaniu. (Oświadczenie składa się, jeżeli Wykonawca w złożonej ofercie podaje dane osób fizycznych. W przypadku, gdy Wykonawca nie przekazuje danych osobowych innych niż bezpośrednio jego dotyczących lub zachodzi wyłączenie stosowania obowiązku informacyjnego, stosownie do art. 13 ust. 4 lub art. 14 ust. 5 RODO Wykonawca nie składa treści oświadczenia (*usunięcie treści oświadczenia np. przez jego wykreślenie*).

....., dn. ....

(podpis Wykonawcy lub osoby upoważnionej\*)

\* Oferta powinna być podpisana przez osobę lub w przypadku reprezentacji łącznej – przez osoby upoważnione do składania oświadczeń woli w imieniu Wykonawcy – zgodnie z formą reprezentacji określoną we właściwym rejestrze lub ewidencji.

W przypadku podpisania oferty przez osoby upoważnione – musi zostać załączone pisemne pełnomocnictwo w oryginale lub kopii potwierdzonej za zgodność przez notariusza.

STANDARDOWY FORMULARZ JEDNOLITEGO EUROPEJSKIEGO DOKUMENTU  
ZAMÓWIENIACzęść I: Informacje dotyczące postępowania o udzielenie zamówienia oraz instytucji  
zamawiającej lub podmiotu zamawiającego

W przypadku postępowań o udzielenie zamówienia, w ramach których zaproszenie do ubiegania się o zamówienie opublikowano w Dzienniku Urzędowym Unii Europejskiej, informacje wymagane w części I zostaną automatycznie wyszukane, pod warunkiem że do utworzenia i wypełnienia jednolitego europejskiego dokumentu zamówienia wykorzystany zostanie elektroniczny serwis poświęcony jednolitemu europejskiemu dokumentowi zamówienia<sup>1</sup>. Adres publikacyjny stosownego ogłoszenia<sup>2</sup> w Dzienniku Urzędowym Unii Europejskiej:

Dz.U. UE S numer [], data [], strona [],

Numer ogłoszenia w Dz.U. S: [ [] [] [] [] ]/S [ [] [] ]-[ [] [] [] [] [] [] ]

Jeżeli nie opublikowano zaproszenia do ubiegania się o zamówienie w Dz.U., instytucja zamawiająca lub podmiot zamawiający muszą wypełnić informacje umożliwiające jednoznaczne zidentyfikowanie postępowania o udzielenie zamówienia:

W przypadku gdy publikacja ogłoszenia w Dzienniku Urzędowym Unii Europejskiej nie jest wymagana, proszę podać inne informacje umożliwiające jednoznaczne zidentyfikowanie postępowania o udzielenie zamówienia (np. adres publikacyjny na poziomie krajowym): [...]

## INFORMACJE NA TEMAT POSTĘPOWANIA O UDZIELENIE ZAMÓWIENIA

Informacje wymagane w części I zostaną automatycznie wyszukane, pod warunkiem że wyżej wymieniony elektroniczny serwis poświęcony jednolitemu europejskiemu dokumentowi zamówienia zostanie wykorzystany do utworzenia i wypełnienia tego dokumentu. W przeciwnym przypadku informacje te musi wypełnić wykonawca.

<b>Tożsamość zamawiającego<sup>3</sup></b>	<b>Odpowiedź:</b>
Nazwa:	Komenda Wojewódzka Policji w Białymstoku ul. Sienkiewicza 65, 15-003 Białystok
<b>Jakiego zamówienia dotyczy niniejszy dokument?</b>	<b>Odpowiedź:</b>
Tytuł lub krótki opis udzielanego zamówienia <sup>4</sup> :	<b>DOSTAWA MEBLI BIUROWYCH DO JEDNOSTEK POLICJI WOJ. PODLASKIEGO</b>
Numer referencyjny nadany sprawie przez instytucję zamawiającą lub podmiot zamawiający (jeżeli dotyczy) <sup>5</sup> :	<b>9/C/20</b>

**Wszystkie pozostałe informacje we wszystkich sekcjach jednolitego europejskiego dokumentu zamówienia powinien wypełnić wykonawca.**

<sup>1</sup> Służby Komisji udostępnią instytucjom zamawiającym, podmiotom zamawiającym, wykonawcom, dostawcom usług elektronicznych i innym zainteresowanym stronom bezpłatny elektroniczny serwis poświęcony jednolitemu europejskiemu dokumentowi zamówienia.

<sup>2</sup> W przypadku **instytucji zamawiających**: wstępne ogłoszenie informacyjne wykorzystywane jako zaproszenie do ubiegania się o zamówienie albo **ogłoszenie o zamówieniu**.

W przypadku **podmiotów zamawiających**: **okresowe ogłoszenie informacyjne** wykorzystywane jako zaproszenie do ubiegania się o zamówienie, **ogłoszenie o zamówieniu** lub **ogłoszenie o istnieniu systemu kwalifikowania**.

<sup>3</sup> Informacje te należy skopiować z sekcji I pkt I.1 stosownego ogłoszenia. W przypadku wspólnego zamówienia proszę podać nazwy wszystkich uczestniczących zamawiających.

<sup>4</sup> Zob. pkt II.1.1 i II.1.3 stosownego ogłoszenia.

<sup>5</sup> Zob. pkt II.1.1 stosownego ogłoszenia.

## Część II: Informacje dotyczące wykonawcy

### A: INFORMACJE NA TEMAT WYKONAWCY

Identyfikacja:	Odpowiedź:
Nazwa:	[ ]
Numer VAT, jeżeli dotyczy: Jeżeli numer VAT nie ma zastosowania, proszę podać inny krajowy numer identyfikacyjny, jeżeli jest wymagany i ma zastosowanie.	[ ] [ ]
Adres pocztowy:	[.....]
Osoba lub osoby wyznaczone do kontaktów <sup>6</sup> : Telefon: Adres e-mail: Adres internetowy (adres www) (jeżeli dotyczy):	[.....] [.....] [.....] [.....]
Informacje ogólne:	Odpowiedź:
Czy wykonawca jest mikroprzedsiębiorstwem bądź małym lub średnim przedsiębiorstwem <sup>7</sup> ?	<input type="checkbox"/> Tak <input type="checkbox"/> Nie
<b>Jedynie w przypadku gdy zamówienie jest zastrzeżone<sup>8</sup>:</b> czy wykonawca jest zakładem pracy chronionej, „przedsiębiorstwem społecznym” <sup>9</sup> lub czy będzie realizował zamówienie w ramach programów zatrudnienia chronionego? <b>Jeżeli tak,</b> jaki jest odpowiedni odsetek pracowników niepełnosprawnych lub defaworyzowanych? Jeżeli jest to wymagane, proszę określić, do której kategorii lub których kategorii pracowników niepełnosprawnych lub defaworyzowanych należą dani pracownicy.	<input type="checkbox"/> Tak <input type="checkbox"/> Nie  [...]  [...]
Jeżeli dotyczy, czy wykonawca jest wpisany do urzędowego wykazu zatwierdzonych wykonawców lub posiada równoważne zaświadczenie (np. w ramach krajowego systemu (wstępnego) kwalifikowania)?	<input type="checkbox"/> Tak <input type="checkbox"/> Nie <input type="checkbox"/> Nie dotyczy

<sup>6</sup> Proszę powtórzyć informacje dotyczące osób wyznaczonych do kontaktów tyle razy, ile jest to konieczne.

<sup>7</sup> Por. zalecenie Komisji z dnia 6 maja 2003 r. dotyczące definicji mikroprzedsiębiorstw oraz małych i średnich przedsiębiorstw (Dz.U. L 124 z 20.5.2003, s. 36). Te informacje są wymagane wyłącznie do celów statystycznych.

**Mikroprzedsiębiorstwo:** przedsiębiorstwo, które zatrudnia mniej niż 10 osób i którego roczny obrót lub roczna suma bilansowa nie przekracza 2 milionów EUR.

**Małe przedsiębiorstwo:** przedsiębiorstwo, które zatrudnia mniej niż 50 osób i którego roczny obrót lub roczna suma bilansowa nie przekracza 10 milionów EUR.

**Średnie przedsiębiorstwa:** przedsiębiorstwa, które nie są mikroprzedsiębiorstwami ani małymi przedsiębiorstwami i które zatrudniają mniej niż 250 osób i których roczny obrót nie przekracza 50 milionów EUR lub roczna suma bilansowa nie przekracza 43 milionów EUR.

<sup>8</sup> Zob. ogłoszenie o zamówieniu, pkt III.1.5.

<sup>9</sup> Tj. przedsiębiorstwem, którego głównym celem jest społeczna i zawodowa integracja osób niepełnosprawnych lub defaworyzowanych.

<p><b>Jeżeli tak:</b></p> <p>Proszę udzielić odpowiedzi w pozostałych fragmentach niniejszej sekcji, w sekcji B i, w odpowiednich przypadkach, sekcji C niniejszej części, uzupełnić część V (w stosownych przypadkach) oraz w każdym przypadku wypełnić i podpisać część VI.</p> <p>a) Proszę podać nazwę wykazu lub zaświadczenia i odpowiedni numer rejestracyjny lub numer zaświadczenia, jeżeli dotyczy:</p> <p>b) Jeżeli poświadczenie wpisu do wykazu lub wydania zaświadczenia jest dostępne w formie elektronicznej, proszę podać:</p> <p>c) Proszę podać dane referencyjne stanowiące podstawę wpisu do wykazu lub wydania zaświadczenia oraz, w stosownych przypadkach, klasyfikację nadaną w urzędowym wykazie<sup>10</sup>:</p> <p>d) Czy wpis do wykazu lub wydane zaświadczenie obejmują wszystkie wymagane kryteria kwalifikacji?</p> <p><b>Jeżeli nie:</b></p> <p>Proszę dodatkowo uzupełnić brakujące informacje w części IV w sekcjach A, B, C lub D, w zależności od przypadku.</p> <p><b>WYŁĄCZNIE jeżeli jest to wymagane w stosownym ogłoszeniu lub dokumentach zamówienia:</b></p> <p>e) Czy wykonawca będzie w stanie przedstawić zaświadczenie odnoszące się do płatności składek na ubezpieczenie społeczne i podatków lub przedstawić informacje, które umożliwią instytucji zamawiającej lub podmiotowi zamawiającemu uzyskanie tego zaświadczenia bezpośrednio za pomocą bezpłatnej krajowej bazy danych w dowolnym państwie członkowskim?</p> <p>Jeżeli odnośna dokumentacja jest dostępna w formie elektronicznej, proszę wskazać:</p>	<p>a) [.....]</p> <p>b) (adres internetowy, wydający urząd lub organ, dokładne dane referencyjne dokumentacji): [.....][.....][.....][.....]</p> <p>c) [.....]</p> <p>d) <input type="checkbox"/> Tak <input type="checkbox"/> Nie</p> <p>e) <input type="checkbox"/> Tak <input type="checkbox"/> Nie</p> <p>(adres internetowy, wydający urząd lub organ, dokładne dane referencyjne dokumentacji): [.....][.....][.....][.....]</p>
<p><b>Rodzaj uczestnictwa:</b></p>	<p><b>Odpowiedź:</b></p>
<p>Czy wykonawca bierze udział w postępowaniu o udzielenie zamówienia wspólnie z innymi wykonawcami<sup>11</sup>?</p>	<p><input type="checkbox"/> Tak <input type="checkbox"/> Nie</p>
<p>Jeżeli tak, proszę dopilnować, aby pozostali uczestnicy przedstawili odrębne jednolite europejskie dokumenty zamówienia.</p>	
<p><b>Jeżeli tak:</b></p> <p>a) Proszę wskazać rolę wykonawcy w grupie (lider, odpowiedzialny za określone zadania itd.):</p> <p>b) Proszę wskazać pozostałych wykonawców biorących wspólnie udział w postępowaniu o udzielenie zamówienia:</p> <p>c) W stosownych przypadkach nazwa grupy</p>	<p>a): [.....]</p> <p>b): [.....]</p>

<sup>10</sup> Dane referencyjne i klasyfikacja, o ile istnieją, są określone na zaświadczeniu.

<sup>11</sup> Zwłaszcza w ramach grupy, konsorcjum, spółki *joint venture* lub podobnego podmiotu.



biorącej udział:	c): [.....]
<b>Części</b>	<b>Odpowiedź:</b>
W stosownych przypadkach wskazanie części zamówienia, w odniesieniu do której (których) wykonawca zamierza złożyć ofertę.	[ ]

**B: INFORMACJE NA TEMAT PRZEDSTAWICIELI WYKONAWCY**

*W stosownych przypadkach proszę podać imię i nazwisko (imiona i nazwiska) oraz adres(-y) osoby (osób) upoważnionej(-ych) do reprezentowania wykonawcy na potrzeby niniejszego postępowania o udzielenie zamówienia:*

<b>Osoby upoważnione do reprezentowania, o ile istnieją:</b>	<b>Odpowiedź:</b>
Imię i nazwisko, wraz z datą i miejscem urodzenia, jeżeli są wymagane:	[.....], [.....]
Stanowisko/Działający(-a) jako:	[.....]
Adres pocztowy:	[.....]
Telefon:	[.....]
Adres e-mail:	[.....]
W razie potrzeby proszę podać szczegółowe informacje dotyczące przedstawicielstwa (jego form, zakresu, celu itd.):	[.....]

**C: INFORMACJE NA TEMAT POLEGANIA NA ZDOLNOŚCI INNYCH PODMIOTÓW**

<b>Zależność od innych podmiotów:</b>	<b>Odpowiedź:</b>
Czy wykonawca polega na zdolności innych podmiotów w celu spełnienia kryteriów kwalifikacji określonych poniżej w części IV oraz (ewentualnych) kryteriów i zasad określonych poniżej w części V?	<input type="checkbox"/> Tak <input type="checkbox"/> Nie

**Jeżeli tak**, proszę przedstawić – dla każdego z podmiotów, których to dotyczy – odrębny formularz jednolitego europejskiego dokumentu zamówienia zawierający informacje wymagane w **niniejszej części sekcja A i B oraz w części III**, należycie wypełniony i podpisany przez dane podmioty. Należy zauważyć, że dotyczy to również wszystkich pracowników technicznych lub służb technicznych, nienależących bezpośrednio do przedsiębiorstwa danego wykonawcy, w szczególności tych odpowiedzialnych za kontrolę jakości, a w przypadku zamówień publicznych na roboty budowlane – tych, do których wykonawca będzie mógł się zwrócić o wykonanie robót budowlanych. O ile ma to znaczenie dla określonych zdolności, na których polega wykonawca, proszę dołączyć – dla każdego z podmiotów, których to dotyczy – informacje wymagane w częściach IV i V<sup>12</sup>.

<sup>12</sup>

Np. dla służb technicznych zaangażowanych w kontrolę jakości: część IV, sekcja C, pkt 3.

D: INFORMACJE DOTYCZĄCE PODWYKONAWCÓW, NA KTÓRYCH ZDOLNOŚCI WYKONAWCA NIE  
POLEGA

**(Seksja, którą należy wypełnić jedynie w przypadku gdy instytucja zamawiająca lub podmiot zamawiający wprost tego zażąda.)**

<b>Podwykonawstwo:</b>	<b>Odpowiedź:</b>
Czy wykonawca zamierza zlecić osobom trzecim podwykonawstwo jakiegokolwiek części zamówienia?	<input type="checkbox"/> Tak <input type="checkbox"/> Nie Jeżeli <b>tak i o ile jest to wiadome</b> , proszę podać wykaz proponowanych podwykonawców: [...]

**Jeżeli instytucja zamawiająca lub podmiot zamawiający wyraźnie żąda przedstawienia tych informacji oprócz informacji wymaganych w niniejszej sekcji, proszę przedstawić – dla każdego podwykonawcy (każdej kategorii podwykonawców), których to dotyczy – informacje wymagane w niniejszej części sekcja A i B oraz w części III.**

### Część III: Podstawy wykluczenia

#### A: PODSTAWY ZWIĄZANE Z WYROKAMI SKAZUJĄCYMI ZA PRZESTĘPSTWO

W art. 57 ust. 1 dyrektywy 2014/24/UE określono następujące powody wykluczenia:

1. udział w **organizacji przestępczej**<sup>13</sup>;  
**korupcja**<sup>14</sup>;  
**nadużycie finansowe**<sup>15</sup>;  
**przestępstwa terrorystyczne lub przestępstwa związane z działalnością terrorystyczną**<sup>16</sup>  
**pranie pieniędzy lub finansowanie terroryzmu**<sup>17</sup>  
**praca dzieci i inne formy handlu ludźmi**<sup>18</sup>.

<p><b>Podstawy związane z wyrokami skazującymi za przestępstwo na podstawie przepisów krajowych stanowiących wdrożenie podstaw określonych w art. 57 ust. 1 wspomnianej dyrektywy:</b></p>	<p><b>Odpowiedź:</b></p>
<p>Czy w stosunku do <b>samemu wykonawcy</b> bądź <b>jakiegokolwiek</b> osoby będącej członkiem organów administracyjnych, zarządzających lub nadzorczych wykonawcy, lub posiadającej w przedsiębiorstwie wykonawcy uprawnienia do reprezentowania, uprawnienia decyzyjne lub kontrolne, <b>wydany został prawomocny wyrok</b> z jednego z wyżej wymienionych powodów, orzeczeniem sprzed najwyżej pięciu lat lub w którym okres wykluczenia określony bezpośrednio w wyroku nadal obowiązuje?</p>	<p><input type="checkbox"/> Tak <input type="checkbox"/> Nie</p> <p>Jeżeli odnośna dokumentacja jest dostępna w formie elektronicznej, proszę wskazać: (adres internetowy, wydający urząd lub organ, dokładne dane referencyjne dokumentacji):          [.....][.....][.....][.....]<sup>19</sup></p>
<p><b>Jeżeli tak, proszę podać</b><sup>20</sup>:</p> <p>a) datę wyroku, określić, których spośród punktów 1–6 on dotyczy, oraz podać powód(-ody) skazania;</p> <p>b) wskazać, kto został skazany [ ];</p> <p><b>c) w zakresie, w jakim zostało to bezpośrednio ustalone w wyroku:</b></p>	<p>a) data: [ ], punkt(-y): [ ], powód(-ody): [ ]</p> <p>b) [.....]</p> <p>c) długość okresu wykluczenia [.....] oraz punkt(-y), którego(-ych) to dotyczy.</p> <p>Jeżeli odnośna dokumentacja jest dostępna w formie elektronicznej, proszę wskazać: (adres internetowy, wydający urząd lub organ, dokładne</p>

<sup>13</sup> Zgodnie z definicją zawartą w art. 2 decyzji ramowej Rady 2008/841/WSiSW z dnia 24 października 2008 r. w sprawie zwalczania przestępczości zorganizowanej (Dz.U. L 300 z 11.11.2008, s. 42).

<sup>14</sup> Zgodnie z definicją zawartą w art. 3 Konwencji w sprawie zwalczania korupcji urzędników Wspólnot Europejskich i urzędników państw członkowskich Unii Europejskiej (Dz.U. C 195 z 25.6.1997, s. 1) i w art. 2 ust. 1 decyzji ramowej Rady 2003/568/WSiSW z dnia 22 lipca 2003 r. w sprawie zwalczania korupcji w sektorze prywatnym (Dz.U. L 192 z 31.7.2003, s. 54). Ta podstawa wykluczenia obejmuje również korupcję zdefiniowaną w prawie krajowym instytucji zamawiającej (podmiotu zamawiającego) lub wykonawcy.

<sup>15</sup> W rozumieniu art. 1 Konwencji w sprawie ochrony interesów finansowych Wspólnot Europejskich (Dz.U. C 316 z 27.11.1995, s. 48).

<sup>16</sup> Zgodnie z definicją zawartą w art. 1 i 3 decyzji ramowej Rady z dnia 13 czerwca 2002 r. w sprawie zwalczania terroryzmu (Dz.U. L 164 z 22.6.2002, s. 3). Ta podstawa wykluczenia obejmuje również podżeganie do popełnienia przestępstwa, pomocnictwo, współsprawstwo lub usiłowanie popełnienia przestępstwa, o których mowa w art. 4 te samej decyzji ramowej.

<sup>17</sup> Zgodnie z definicją zawartą w art. 1 dyrektywy 2005/60/WE Parlamentu Europejskiego i Rady z dnia 26 października 2005 r. w sprawie przeciwdziałania korzystaniu z systemu finansowego w celu prania pieniędzy oraz finansowania terroryzmu (Dz.U. L 309 z 25.11.2005, s. 15).

<sup>18</sup> Zgodnie z definicją zawartą w art. 2 dyrektywy Parlamentu Europejskiego i Rady 2011/36/UE z dnia 5 kwietnia 2011 r. w sprawie zapobiegania handlowi ludźmi i zwalczania tego procederu oraz ochrony ofiar, zastępującej decyzję ramową Rady 2002/629/WSiSW (Dz.U. L 101 z 15.4.2011, s. 1).

<sup>19</sup> Proszę powtórzyć tyle razy, ile jest to konieczne.

<sup>20</sup> Proszę powtórzyć tyle razy, ile jest to konieczne.

	dane referencyjne dokumentacji): [.....][.....][.....][.....] <sup>21</sup>
W przypadku skazania, czy wykonawca przedsięwziął środki w celu wykazania swojej rzetelności pomimo istnienia odpowiedniej podstawy wykluczenia <sup>22</sup> („samooczyszczenie”)?	<input type="checkbox"/> Tak <input type="checkbox"/> Nie
<b>Jeżeli tak</b> , proszę opisać przedsięwzięte środki <sup>23</sup> :	[.....]

B: PODSTAWY ZWIĄZANE Z PŁATNOŚCIĄ PODATKÓW LUB SKŁADEK NA UBEZPIECZENIE SPOŁECZNE

<b>Płatność podatków lub składek na ubezpieczenie społeczne:</b>	<b>Odpowiedź:</b>	
Czy wykonawca wywiązał się ze wszystkich <b>obowiązków dotyczących płatności podatków lub składek na ubezpieczenie społeczne</b> , zarówno w państwie, w którym ma siedzibę, jak i w państwie członkowskim instytucji zamawiającej lub podmiotu zamawiającego, jeżeli jest ono inne niż państwo siedziby?	<input type="checkbox"/> Tak <input type="checkbox"/> Nie	
<b>Jeżeli nie</b> , proszę wskazać: a) państwo lub państwo członkowskie, którego to dotyczy; b) jakiej kwoty to dotyczy? c) w jaki sposób zostało ustalone to naruszenie obowiązków: 1) w trybie <b>decyzji</b> sądowej lub administracyjnej: Czy ta decyzja jest ostateczna i wiążąca? – Proszę podać datę wyroku lub decyzji. – W przypadku wyroku, o ile została w nim bezpośrednio określona, długość okresu wykluczenia: 2) w <b>inny sposób</b> ? Proszę sprecyzować, w jaki: d) Czy wykonawca spełnił lub spełni swoje obowiązki, dokonując płatności należnych podatków lub składek na ubezpieczenie społeczne, lub też zawierając wiążące porozumienia w celu spłaty tych należności, obejmujące w stosownych przypadkach narosłe odsetki lub grzywny?	<b>Podatki</b>	<b>Składki na ubezpieczenia społeczne</b>
	a) [.....] b) [.....] c1) <input type="checkbox"/> Tak <input type="checkbox"/> Nie <input type="checkbox"/> Tak <input type="checkbox"/> Nie – [.....] – [.....] c2) [ ...]	a) [.....] b) [.....] c1) <input type="checkbox"/> Tak <input type="checkbox"/> Nie – <input type="checkbox"/> Tak <input type="checkbox"/> Nie – [.....] – [.....] c2) [ ...]
Jeżeli odnośna dokumentacja dotycząca płatności podatków lub składek na ubezpieczenie społeczne jest dostępna w formie elektronicznej, proszę	(adres internetowy, wydający urząd lub organ, dokładne dane referencyjne dokumentacji): <sup>24</sup>	

<sup>21</sup> Proszę powtórzyć tyle razy, ile jest to konieczne.

<sup>22</sup> Zgodnie z przepisami krajowymi wdrażającymi art. 57 ust. 6 dyrektywy 2014/24/UE.

<sup>23</sup> Uwzględniając charakter popełnionych przestępstw (jednorazowe, powtarzające się, systematyczne itd.), objaśnienie powinno wykazywać stosowność przedsięwziętych środków.

wskazać:	[.....][.....][.....]
----------	-----------------------

C: PODSTAWY ZWIĄZANE Z NIETYPLACALNOŚCIĄ, KONFLIKTEM INTERESÓW LUB WYKROCZENIAMI ZAWODOWYMI<sup>25</sup>

Należy zauważyć, że do celów niniejszego zamówienia niektóre z poniższych podstaw wykluczenia mogą być zdefiniowane bardziej precyzyjnie w prawie krajowym, w stosownym ogłoszeniu lub w dokumentach zamówienia. Tak więc prawo krajowe może na przykład stanowić, że pojęcie „poważnego wykroczenia zawodowego” może obejmować kilka różnych postaci zachowania stanowiącego wykroczenie.

Informacje dotyczące ewentualnej nietyplacalności, konfliktu interesów lub wykroczeń zawodowych	Odpowiedź:
Czy wykonawca, wedle własnej wiedzy, naruszył swoje obowiązki w dziedzinie prawa środowiska, prawa socjalnego i prawa pracy <sup>26</sup> ?	<input type="checkbox"/> Tak <input type="checkbox"/> Nie <b>Jeżeli tak</b> , czy wykonawca przedsięwziął środki w celu wykazania swojej rzetelności pomimo istnienia odpowiedniej podstawy wykluczenia („samoczyszczenie”)? <input type="checkbox"/> Tak <input type="checkbox"/> Nie <b>Jeżeli tak</b> , proszę opisać przedsięwzięte środki: [.....]
<p>Czy wykonawca znajduje się w jednej z następujących sytuacji:</p> a) <b>zbankrutował</b> ; lub b) <b>prowadzone jest wobec niego postępowanie upadłościowe</b> lub likwidacyjne; lub c) zawarł <b>układ z wierzycielami</b> ; lub d) znajduje się w innej tego rodzaju sytuacji wynikającej z podobnej procedury przewidzianej w krajowych przepisach ustawowych i wykonawczych <sup>27</sup> ; lub e) jego aktywami zarządza likwidator lub sąd; lub f) jego działalność gospodarcza jest zawieszona? <b>Jeżeli tak:</b> <ul style="list-style-type: none"> <li>– Proszę podać szczegółowe informacje:</li> <li>– Proszę podać powody, które pomimo powyższej sytuacji umożliwiają realizację zamówienia, z uwzględnieniem mających zastosowanie przepisów krajowych i środków dotyczących kontynuowania działalności gospodarczej<sup>28</sup>.</li> </ul> <p>Jeżeli odnośna dokumentacja jest dostępna w formie elektronicznej, proszę wskazać:</p>	<input type="checkbox"/> Tak <input type="checkbox"/> Nie           – [.....] – [.....]   (adres internetowy, wydający urząd lub organ, dokładne dane referencyjne dokumentacji): [.....][.....][.....]

<sup>24</sup> Proszę powtórzyć tyle razy, ile jest to konieczne.

<sup>25</sup> Zob. art. 57 ust. 4 dyrektywy 2014/24/WE.

<sup>26</sup> O których mowa, do celów niniejszego zamówienia, w prawie krajowym, w stosownym ogłoszeniu lub w dokumentach zamówienia bądź w art. 18 ust. 2 dyrektywy 2014/24/UE.

<sup>27</sup> Zob. przepisy krajowe, stosowne ogłoszenie lub dokumenty zamówienia.

<sup>28</sup> Nie trzeba podawać tych informacji, jeżeli wykluczenie wykonawców w jednym z przypadków wymienionych w lit. a)–f) stało się obowiązkowe na mocy obowiązującego prawa krajowego bez żadnej możliwości odstępstwa w sytuacji, gdy wykonawcy są pomimo to w stanie zrealizować zamówienie.

<p>Czy wykonawca jest winien <b>poważnego wykroczenia zawodowego</b><sup>29</sup>?</p> <p>Jeżeli tak, proszę podać szczegółowe informacje na ten temat:</p>	<p><input type="checkbox"/> Tak <input type="checkbox"/> Nie</p> <p>[.....]</p> <p><b>Jeżeli tak</b>, czy wykonawca przedsięwziął środki w celu samooczyszczenia? <input type="checkbox"/> Tak <input type="checkbox"/> Nie</p> <p><b>Jeżeli tak</b>, proszę opisać przedsięwzięte środki: [.....]</p>
<p>Czy wykonawca zawarł z innymi wykonawcami <b>porozumienia mające na celu zakłócenie konkurencji</b>?</p> <p><b>Jeżeli tak</b>, proszę podać szczegółowe informacje na ten temat:</p>	<p><input type="checkbox"/> Tak <input type="checkbox"/> Nie</p> <p>[...]</p> <p><b>Jeżeli tak</b>, czy wykonawca przedsięwziął środki w celu samooczyszczenia? <input type="checkbox"/> Tak <input type="checkbox"/> Nie</p> <p><b>Jeżeli tak</b>, proszę opisać przedsięwzięte środki: [.....]</p>
<p>Czy wykonawca wie o jakimkolwiek <b>konflikcie interesów</b><sup>30</sup> spowodowanym jego udziałem w postępowaniu o udzielenie zamówienia?</p> <p><b>Jeżeli tak</b>, proszę podać szczegółowe informacje na ten temat:</p>	<p><input type="checkbox"/> Tak <input type="checkbox"/> Nie</p> <p>[...]</p>
<p>Czy wykonawca lub przedsiębiorstwo związane z wykonawcą <b>doradzał(-o)</b> instytucji zamawiającej lub podmiotowi zamawiającemu bądź był(-o) w inny sposób <b>zaangażowany(-e) w przygotowanie</b> postępowania o udzielenie zamówienia?</p> <p><b>Jeżeli tak</b>, proszę podać szczegółowe informacje na ten temat:</p>	<p><input type="checkbox"/> Tak <input type="checkbox"/> Nie</p> <p>[...]</p>
<p>Czy wykonawca znajdował się w sytuacji, w której wcześniejsza umowa w sprawie zamówienia publicznego, wcześniejsza umowa z podmiotem zamawiającym lub wcześniejsza umowa w sprawie koncesji została <b>rozwiązana przed czasem</b>, lub w której nałożone zostało odszkodowanie bądź inne porównywalne sankcje w związku z tą wcześniejszą umową?</p> <p><b>Jeżeli tak</b>, proszę podać szczegółowe informacje na ten temat:</p>	<p><input type="checkbox"/> Tak <input type="checkbox"/> Nie</p> <p>[...]</p> <p><b>Jeżeli tak</b>, czy wykonawca przedsięwziął środki w celu samooczyszczenia? <input type="checkbox"/> Tak <input type="checkbox"/> Nie</p> <p><b>Jeżeli tak</b>, proszę opisać przedsięwzięte środki: [.....]</p>
<p>Czy wykonawca może potwierdzić, że:</p> <p>a) nie jest winny poważnego <b>wprowadzenia w błąd</b> przy dostarczaniu informacji wymaganych do weryfikacji braku podstaw wykluczenia lub do weryfikacji spełnienia kryteriów kwalifikacji;</p> <p>b) nie <b>zataił</b> tych informacji;</p> <p>c) jest w stanie niezwłocznie przedstawić dokumenty potwierdzające wymagane przez instytucję zamawiającą lub podmiot zamawiający; oraz</p> <p>d) nie przedsięwziął kroków, aby w bezprawny</p>	<p><input type="checkbox"/> Tak <input type="checkbox"/> Nie</p>

<sup>29</sup>

W stosownych przypadkach zob. definicje w prawie krajowym, stosownym ogłoszeniu lub dokumentach zamówienia.

<sup>30</sup>

Wskazanym w prawie krajowym, stosownym ogłoszeniu lub dokumentach zamówienia.

<p>sposób wpłynąć na proces podejmowania decyzji przez instytucję zamawiającą lub podmiot zamawiający, pozyskać informacje poufne, które mogą dać mu nienależną przewagę w postępowaniu o udzielenie zamówienia, lub wskutek zaniedbania przedstawić wprowadzające w błąd informacje, które mogą mieć istotny wpływ na decyzje w sprawie wykluczenia, kwalifikacji lub udzielenia zamówienia?</p>	
---	--

D: INNE PODSTAWY WYKLUCZENIA, KTÓRE MOGĄ BYĆ PRZEWIDZIANE W PRZEPISACH KRAJOWYCH PAŃSTWA CZŁONKOWSKIEGO INSTYTUCJI ZAMAWIAJĄCEJ LUB PODMIOTU ZAMAWIAJĄCEGO

<b>Podstawy wykluczenia o charakterze wyłącznie krajowym</b>	<b>Odpowiedź:</b>
<p>Czy mają zastosowanie <b>podstawy wykluczenia o charakterze wyłącznie krajowym</b> określone w stosownym ogłoszeniu lub w dokumentach zamówienia?</p> <p>Jeżeli dokumentacja wymagana w stosownym ogłoszeniu lub w dokumentach zamówienia jest dostępna w formie elektronicznej, proszę wskazać:</p>	<p><input type="checkbox"/> Tak <input type="checkbox"/> Nie</p> <p>(adres internetowy, wydający urząd lub organ, dokładne dane referencyjne dokumentacji): [.....][.....][.....]<sup>31</sup></p>
<p><b>W przypadku gdy ma zastosowanie którakolwiek z podstaw wykluczenia o charakterze wyłącznie krajowym, czy wykonawca przedsięwziął środki w celu samooczyszczenia?</b></p> <p><b>Jeżeli tak, proszę opisać przedsięwzięte środki:</b></p>	<p><input type="checkbox"/> Tak <input type="checkbox"/> Nie</p> <p>[.....]</p>

## Część IV: Kryteria kwalifikacji

W odniesieniu do kryteriów kwalifikacji (sekcja α lub sekcje A–D w niniejszej części) wykonawca oświadcza, że:

α: OGÓLNE OŚWIADCZENIE DOTYCZĄCE WSZYSTKICH KRYTERIÓW KWALIFIKACJI

**Wykonawca powinien wypełnić to pole jedynie w przypadku gdy instytucja zamawiająca lub podmiot zamawiający wskazały w stosownym ogłoszeniu lub w dokumentach zamówienia, o których mowa w ogłoszeniu, że wykonawca może ograniczyć się do wypełnienia sekcji α w części IV i nie musi wypełniać żadnej z pozostałych sekcji w części IV:**

Spełnienie wszystkich wymaganych kryteriów kwalifikacji	Odpowiedź
Spełnia wymagane kryteria kwalifikacji:	<input type="checkbox"/> Tak <input type="checkbox"/> Nie

### A: KOMPETENCJE

**Wykonawca powinien przedstawić informacje jedynie w przypadku gdy instytucja zamawiająca lub podmiot zamawiający wymagają danych kryteriów kwalifikacji w stosownym ogłoszeniu lub w dokumentach zamówienia, o których mowa w ogłoszeniu.**

Kompetencje	Odpowiedź
<b>1) Figuruje w odpowiednim rejestrze zawodowym lub handlowym</b> prowadzonym w państwie członkowskim siedziby wykonawcy <sup>32</sup> : Jeżeli odnośna dokumentacja jest dostępna w formie elektronicznej, proszę wskazać:	[...] (adres internetowy, wydający urząd lub organ, dokładne dane referencyjne dokumentacji): [.....][.....][.....]
<b>2) W odniesieniu do zamówień publicznych na usługi:</b> Czy konieczne jest <b>posiadanie</b> określonego <b>zezwolenia lub bycie członkiem</b> określonej organizacji, aby mieć możliwość świadczenia usługi, o której mowa, w państwie siedziby wykonawcy?  Jeżeli odnośna dokumentacja jest dostępna w formie elektronicznej, proszę wskazać:	<input type="checkbox"/> Tak <input type="checkbox"/> Nie  Jeżeli tak, proszę określić, o jakie zezwolenie lub status członkowski chodzi, i wskazać, czy wykonawca je posiada: [ ...] <input type="checkbox"/> Tak <input type="checkbox"/> Nie  (adres internetowy, wydający urząd lub organ, dokładne dane referencyjne dokumentacji): [.....][.....][.....]

### B: SYTUACJA EKONOMICZNA I FINANSOWA

**Wykonawca powinien przedstawić informacje jedynie w przypadku gdy instytucja zamawiająca lub podmiot zamawiający wymagają danych kryteriów kwalifikacji w stosownym ogłoszeniu lub w dokumentach zamówienia, o których mowa w ogłoszeniu.**

Sytuacja ekonomiczna i finansowa	Odpowiedź:
1a) Jego („ogólny”) <b>roczny obrót</b> w ciągu określonej liczby lat obrotowych wymaganej w stosownym ogłoszeniu lub dokumentach zamówienia jest następujący: <b>i/lub</b> 1b) Jego <b>średni roczny obrót w ciągu określonej</b>	rok: [.....] obrót: [.....] [...] waluta rok: [.....] obrót: [.....] [...] waluta rok: [.....] obrót: [.....] [...] waluta  (liczba lat, średni obrót): [.....], [.....] [...]

<sup>32</sup> Zgodnie z opisem w załączniku XI do dyrektywy 2014/24/UE; wykonawcy z niektórych państw członkowskich mogą być zobowiązani do spełnienia innych wymogów określonych w tym załączniku.



<p><b>liczby lat wymaganej w stosownym ogłoszeniu lub dokumentach zamówienia jest następujący<sup>33</sup> ():</b> Jeżeli odnośna dokumentacja jest dostępna w formie elektronicznej, proszę wskazać:</p>	<p>waluta</p> <p>(adres internetowy, wydający urząd lub organ, dokładne dane referencyjne dokumentacji): [.....][.....][.....]</p>
<p>2a) Jego roczny („specyficzny”) <b>obrót w obszarze działalności gospodarczej objętym zamówieniem</b> i określonym w stosownym ogłoszeniu lub dokumentach zamówienia w ciągu wymaganej liczby lat obrotowych jest następujący: <b>i/lub</b> 2b) Jego <b>średni roczny obrót w przedmiotowym obszarze i w ciągu określonej liczby lat wymaganej w stosownym ogłoszeniu lub dokumentach zamówienia jest następujący<sup>34</sup>:</b> Jeżeli odnośna dokumentacja jest dostępna w formie elektronicznej, proszę wskazać:</p>	<p>rok: [.....] obrót: [.....] [...] waluta rok: [.....] obrót: [.....] [...] waluta rok: [.....] obrót: [.....] [...] waluta</p> <p>(liczba lat, średni obrót): [.....], [.....] [...] waluta</p> <p>(adres internetowy, wydający urząd lub organ, dokładne dane referencyjne dokumentacji): [.....][.....][.....]</p>
<p>3) W przypadku gdy informacje dotyczące obrotu (ogólnego lub specyficznego) nie są dostępne za cały wymagany okres, proszę podać datę założenia przedsiębiorstwa wykonawcy lub rozpoczęcia działalności przez wykonawcę:</p>	<p>[.....]</p>
<p>4) W odniesieniu do <b>wskaźników finansowych<sup>35</sup></b> określonych w stosownym ogłoszeniu lub dokumentach zamówienia wykonawca oświadcza, że aktualna(-e) wartość(-ci) wymaganego(-ych) wskaźnika(-ów) jest (są) następująca(-e): Jeżeli odnośna dokumentacja jest dostępna w formie elektronicznej, proszę wskazać:</p>	<p>(określenie wymaganego wskaźnika – stosunek X do Y<sup>36</sup> – oraz wartość): [.....], [.....]<sup>37</sup></p> <p>(adres internetowy, wydający urząd lub organ, dokładne dane referencyjne dokumentacji): [.....][.....][.....]</p>
<p>5) W ramach <b>ubezpieczenia z tytułu ryzyka zawodowego</b> wykonawca jest ubezpieczony na następującą kwotę: Jeżeli te informacje są dostępne w formie elektronicznej, proszę wskazać:</p>	<p>[.....] [...] waluta</p> <p>(adres internetowy, wydający urząd lub organ, dokładne dane referencyjne dokumentacji): [.....][.....][.....]</p>
<p>6) W odniesieniu do <b>innych ewentualnych wymogów ekonomicznych lub finansowych</b>, które mogły zostać określone w stosownym ogłoszeniu lub dokumentach zamówienia, wykonawca oświadcza, że Jeżeli odnośna dokumentacja, która <b>mogła</b> zostać określona w stosownym ogłoszeniu lub w dokumentach zamówienia, jest dostępna w formie elektronicznej, proszę wskazać:</p>	<p>[.....]</p> <p>(adres internetowy, wydający urząd lub organ, dokładne dane referencyjne dokumentacji): [.....][.....][.....]</p>

<sup>33</sup> Jedynie jeżeli jest to dopuszczalne w stosownym ogłoszeniu lub dokumentach zamówienia.

<sup>34</sup> Jedynie jeżeli jest to dopuszczalne w stosownym ogłoszeniu lub dokumentach zamówienia.

<sup>35</sup> Np. stosunek aktywów do zobowiązań.

<sup>36</sup> Np. stosunek aktywów do zobowiązań.

<sup>37</sup> Proszę powtórzyć tyle razy, ile jest to konieczne.

**Wykonawca powinien przedstawić informacje jedynie w przypadku gdy instytucja zamawiająca lub podmiot zamawiający wymagają danych kryteriów kwalifikacji w stosownym ogłoszeniu lub w dokumentach zamówienia, o których mowa w ogłoszeniu.**

Zdolność techniczna i zawodowa	Odpowiedź:								
<p>1a) Jedynie w odniesieniu do <b>zamówień publicznych na roboty budowlane</b>:  W okresie odniesienia<sup>38</sup> wykonawca <b>wykonał następujące roboty budowlane określonego rodzaju</b>:  Jeżeli odnośna dokumentacja dotycząca zadowalającego wykonania i rezultatu w odniesieniu do najważniejszych robót budowlanych jest dostępna w formie elektronicznej, proszę wskazać:</p>	<p>Liczba lat (okres ten został wskazany w stosownym ogłoszeniu lub dokumentach zamówienia): [...]  Roboty budowlane: [.....]   (adres internetowy, wydający urząd lub organ, dokładne dane referencyjne dokumentacji):  [.....][.....][.....]</p>								
<p>1b) Jedynie w odniesieniu do <b>zamówień publicznych na dostawy i zamówień publicznych na usługi</b>:  W okresie odniesienia<sup>39</sup> wykonawca <b>zrealizował następujące główne dostawy określonego rodzaju lub wyświadczył następujące główne usługi określonego rodzaju</b>: Przy sporządzaniu wykazu proszę podać kwoty, daty i odbiorców, zarówno publicznych, jak i prywatnych<sup>40</sup>:</p>	<p>Liczba lat (okres ten został wskazany w stosownym ogłoszeniu lub dokumentach zamówienia): [...]</p> <table border="1" data-bbox="810 864 1369 1003"> <thead> <tr> <th data-bbox="810 864 991 931">Opis</th> <th data-bbox="991 864 1115 931">Kwoty</th> <th data-bbox="1115 864 1214 931">Daty</th> <th data-bbox="1214 864 1369 931">Odbiorcy</th> </tr> </thead> <tbody> <tr> <td data-bbox="810 931 991 999"></td> <td data-bbox="991 931 1115 999"></td> <td data-bbox="1115 931 1214 999"></td> <td data-bbox="1214 931 1369 999"></td> </tr> </tbody> </table>	Opis	Kwoty	Daty	Odbiorcy				
Opis	Kwoty	Daty	Odbiorcy						
<p>2) Może skorzystać z usług następujących <b>pracowników technicznych lub służb technicznych</b><sup>41</sup>, w szczególności tych odpowiedzialnych za kontrolę jakości:  W przypadku zamówień publicznych na roboty budowlane wykonawca będzie mógł się zwrócić do następujących pracowników technicznych lub służb technicznych o wykonanie robót:</p>	<p>[.....]  [.....]</p>								
<p>3) Korzysta z następujących <b>urządzeń technicznych oraz środków w celu zapewnienia jakości</b>, a jego zaplecze naukowo-badawcze jest następujące:</p>	<p>[.....]</p>								
<p>4) Podczas realizacji zamówienia będzie mógł stosować następujące systemy <b>zarządzania łańcuchem dostaw i śledzenia łańcucha dostaw</b>:</p>	<p>[.....]</p>								
<p>5) W odniesieniu do produktów lub usług o złożonym charakterze, które mają zostać dostarczone, lub – wyjątkowo – w odniesieniu do produktów lub usług o szczególnym przeznaczeniu:</p>	<p><input type="checkbox"/> Tak <input type="checkbox"/> Nie</p>								

<sup>38</sup> Instytucje zamawiające mogą **wymagać**, aby okres ten wynosił do pięciu lat, i **dopuszczać** legitymowanie się doświadczeniem sprzed **ponad** pięciu lat.

<sup>39</sup> Instytucje zamawiające mogą **wymagać**, aby okres ten wynosił do trzech lat, i **dopuszczać** legitymowanie się doświadczeniem sprzed **ponad** trzech lat.

<sup>40</sup> Innymi słowy, należy wymienić **wszystkich** odbiorców, a wykaz powinien obejmować zarówno klientów publicznych, jak i prywatnych w odniesieniu do przedmiotowych dostaw lub usług.

<sup>41</sup> W przypadku pracowników technicznych lub służb technicznych nienależących bezpośrednio do przedsiębiorstwa danego wykonawcy, lecz na których zdolności wykonawca ten polega, jak określono w części II sekcja C, należy wypełnić odrębne formularze jednolitego europejskiego dokumentu zamówienia.

Czy wykonawca <b>zezwoli</b> na przeprowadzenie <b>kontroli</b> <sup>42</sup> swoich <b>zdolności produkcyjnych</b> lub <b>zdolności technicznych</b> , a w razie konieczności także dostępnych mu <b>środków naukowych i badawczych</b> , jak również <b>środków kontroli jakości</b> ?	
6) Następującym <b>wykształceniem i kwalifikacjami zawodowymi</b> legitymuje się: a) sam usługodawca lub wykonawca: <b>lub</b> (w zależności od wymogów określonych w stosownym ogłoszeniu lub dokumentach zamówienia): b) jego kadra kierownicza:	a) [.....]  b) [.....]
7) Podczas realizacji zamówienia wykonawca będzie mógł stosować następujące <b>środki zarządzania środowiskowego</b> :	[.....]
8) Wielkość <b>średniego rocznego zatrudnienia</b> u wykonawcy oraz liczebność kadry kierowniczej w ostatnich trzech latach są następujące	Rok, średnie roczne zatrudnienie: [.....], [.....] [.....], [.....] [.....], [.....] Rok, liczebność kadry kierowniczej: [.....], [.....] [.....], [.....] [.....], [.....]
9) Będzie dysponował następującymi <b>narzędziami, wyposażeniem zakładu i urządzeniami technicznymi</b> na potrzeby realizacji zamówienia:	[.....]
10) Wykonawca <b>zamierza ewentualnie zlecić podwykonawcom</b> <sup>43</sup> następującą część ( <b>procentową</b> ) zamówienia:	[.....]
11) W odniesieniu do <b>zamówień publicznych na dostawy</b> : Wykonawca dostarczy wymagane próbki, opisy lub fotografie produktów, które mają być dostarczone i którym nie musi towarzyszyć świadectwo autentyczności. Wykonawca oświadcza ponadto, że w stosownych przypadkach przedstawi wymagane świadectwa autentyczności. Jeżeli odnośna dokumentacja jest dostępna w formie elektronicznej, proszę wskazać:	<input type="checkbox"/> Tak <input type="checkbox"/> Nie  <input type="checkbox"/> Tak <input type="checkbox"/> Nie  (adres internetowy, wydający urząd lub organ, dokładne dane referencyjne dokumentacji): [.....][.....][.....]
12) W odniesieniu do <b>zamówień publicznych na dostawy</b> : Czy wykonawca może przedstawić wymagane <b>zaświadczenia</b> sporządzone przez rządowe <b>instytuty</b> lub agencje <b>kontroli jakości</b> o uznanych kompetencjach, potwierdzające	<input type="checkbox"/> Tak <input type="checkbox"/> Nie

<sup>42</sup> Kontrolę ma przeprowadzać instytucja zamawiająca lub – w przypadku gdy instytucja ta wyrazi na to zgodę – w jej imieniu, właściwy organ rządowy państwa, w którym dostawca lub usługodawca ma siedzibę.

<sup>43</sup> Należy zauważyć, że jeżeli wykonawca **postanowił** zlecić podwykonawcom realizację części zamówienia **oraz** polega na zdolności podwykonawców na potrzeby realizacji tej części, to należy wypełnić odrębny jednolity europejski dokument zamówienia dla tych podwykonawców (zob. powyżej, część II sekcja C).

<p>zgodność produktów poprzez wyraźne odniesienie do specyfikacji technicznych lub norm, które zostały określone w stosownym ogłoszeniu lub dokumentach zamówienia?  <b>Jeżeli nie</b>, proszę wyjaśnić dlaczego, i wskazać, jakie inne środki dowodowe mogą zostać przedstawione:          Jeżeli odnośna dokumentacja jest dostępna w formie elektronicznej, proszę wskazać:</p>	<p>[...]          (adres internetowy, wydający urząd lub organ, dokładne dane referencyjne dokumentacji):          [.....][.....][.....]</p>
--	--

D: SYSTEMY ZAPEWNIANIA JAKOŚCI I NORMY ZARZĄDZANIA ŚRODOWISKOWEGO

**Wykonawca powinien przedstawić informacje jedynie w przypadku gdy instytucja zamawiająca lub podmiot zamawiający wymagają systemów zapewniania jakości lub norm zarządzania środowiskowego w stosownym ogłoszeniu lub w dokumentach zamówienia, o których mowa w ogłoszeniu.**

<b>Systemy zapewniania jakości i normy zarządzania środowiskowego</b>	<b>Odpowiedź:</b>
<p>Czy wykonawca będzie w stanie przedstawić <b>zaświadczenia</b> sporządzone przez niezależne jednostki, poświadczające spełnienie przez wykonawcę wymaganych <b>norm zapewniania jakości</b>, w tym w zakresie dostępności dla osób niepełnosprawnych?  <b>Jeżeli nie</b>, proszę wyjaśnić dlaczego, i określić, jakie inne środki dowodowe dotyczące systemu zapewniania jakości mogą zostać przedstawione:          Jeżeli odnośna dokumentacja jest dostępna w formie elektronicznej, proszę wskazać:</p>	<p><input type="checkbox"/> Tak <input type="checkbox"/> Nie            [.....] [.....]            (adres internetowy, wydający urząd lub organ, dokładne dane referencyjne dokumentacji):          [.....][.....][.....]</p>
<p>Czy wykonawca będzie w stanie przedstawić <b>zaświadczenia</b> sporządzone przez niezależne jednostki, poświadczające spełnienie przez wykonawcę wymogów określonych <b>systemów lub norm zarządzania środowiskowego</b>?  <b>Jeżeli nie</b>, proszę wyjaśnić dlaczego, i określić, jakie inne środki dowodowe dotyczące <b>systemów lub norm zarządzania środowiskowego</b> mogą zostać przedstawione:          Jeżeli odnośna dokumentacja jest dostępna w formie elektronicznej, proszę wskazać:</p>	<p><input type="checkbox"/> Tak <input type="checkbox"/> Nie            [.....] [.....]            (adres internetowy, wydający urząd lub organ, dokładne dane referencyjne dokumentacji):          [.....][.....][.....]</p>

## Część V: Ograniczanie liczby kwalifikujących się kandydatów

Wykonawca powinien przedstawić informacje jedynie w przypadku gdy instytucja zamawiająca lub podmiot zamawiający określiły obiektywne i niedyskryminacyjne kryteria lub zasady, które mają być stosowane w celu ograniczenia liczby kandydatów, którzy zostaną zaproszeni do złożenia ofert lub prowadzenia dialogu. Te informacje, którym mogą towarzyszyć wymogi dotyczące (rodzajów) zaświadczeń lub rodzajów dowodów w formie dokumentów, które ewentualnie należy przedstawić, określono w stosownym ogłoszeniu lub w dokumentach zamówienia, o których mowa w ogłoszeniu.

Dotyczy jedynie procedury ograniczonej, procedury konkurencyjnej z negocjacjami, dialogu konkurencyjnego i partnerstwa innowacyjnego:

Wykonawca oświadcza, że:

Ograniczanie liczby kandydatów	Odpowiedź:
<p>W następujący sposób <b>spełnia</b> obiektywne i niedyskryminacyjne kryteria lub zasady, które mają być stosowane w celu ograniczenia liczby kandydatów:</p> <p>W przypadku gdy wymagane są określone zaświadczenia lub inne rodzaje dowodów w formie dokumentów, proszę wskazać dla <b>każdego</b> z nich, czy wykonawca posiada wymagane dokumenty:</p> <p>Jeżeli niektóre z tych zaświadczeń lub rodzajów dowodów w formie dokumentów są dostępne w postaci elektronicznej<sup>44</sup>, proszę wskazać dla <b>każdego</b> z nich:</p>	<p>[....]</p> <p><input type="checkbox"/> Tak <input type="checkbox"/> Nie<sup>45</sup></p> <p>(adres internetowy, wydający urząd lub organ, dokładne dane referencyjne dokumentacji): [.....][.....][.....]<sup>46</sup></p>

## Część VI: Oświadczenia końcowe

Niżej podpisany(-a)(-i) oficjalnie oświadcza(-ją), że informacje podane powyżej w częściach II–V są dokładne i prawidłowe oraz że zostały przedstawione z pełną świadomością konsekwencji poważnego wprowadzenia w błąd.

Niżej podpisany(-a)(-i) oficjalnie oświadcza(-ją), że jest (są) w stanie, na żądanie i bez zwłoki, przedstawić zaświadczenia i inne rodzaje dowodów w formie dokumentów, z wyjątkiem przypadków, w których:

a) instytucja zamawiająca lub podmiot zamawiający ma możliwość uzyskania odpowiednich dokumentów potwierdzających bezpośrednio za pomocą bezpłatnej krajowej bazy danych w dowolnym państwie członkowskim<sup>47</sup>, lub

b) najpóźniej od dnia 18 kwietnia 2018 r.<sup>48</sup>, instytucja zamawiająca lub podmiot zamawiający już posiada odpowiednią dokumentację.

Niżej podpisany(-a)(-i) oficjalnie wyraża(-ją) zgodę na to, aby [wskazać instytucję zamawiającą lub podmiot zamawiający określone w części I, sekcja A] uzyskał(-a)(-o) dostęp do dokumentów potwierdzających informacje, które zostały przedstawione w [wskazać część/sekcję/punkt(-y), których to dotyczy] niniejszego jednolitego europejskiego dokumentu zamówienia, na potrzeby [określić postępowanie o udzielenie zamówienia: (skrócony opis, adres publikacyjny w Dzienniku Urzędowym Unii Europejskiej, numer referencyjny)].

Data, miejscowość oraz – jeżeli jest to wymagane lub konieczne – podpis(-y): [.....]

<sup>44</sup> Proszę jasno wskazać, do której z pozycji odnosi się odpowiedź.

<sup>45</sup> Proszę powtórzyć tyle razy, ile jest to konieczne.

<sup>46</sup> Proszę powtórzyć tyle razy, ile jest to konieczne.

<sup>47</sup> Pod warunkiem że wykonawca przekazał niezbędne informacje (adres internetowy, dane wydającego urzędu lub organu, dokładne dane referencyjne dokumentacji) umożliwiające instytucji zamawiającej lub podmiotowi zamawiającemu tę czynność. W razie potrzeby musi temu towarzyszyć odpowiednia zgoda na uzyskanie takiego dostępu.

<sup>48</sup> W zależności od wdrożenia w danym kraju artykułu 59 ust. 5 akapit drugi dyrektywy 2014/24/UE.

**OŚWIADCZENIE POTWIERDZAJĄCE BRAK PODSTAW WYKLUCZENIA  
z art. 24 ust. 1 pkt 15 oraz pkt. 22 Ustawy z dnia 29 stycznia 2004 r. Prawo Zamówień  
Publicznych**

Ja, niżej podpisany (*imię i nazwisko osoby upoważnionej do reprezentacji Wykonawcy/ów i podpisującej ofertę*): .....

działając w imieniu i na rzecz: .....

.....  
.....

(nazwa i adres siedziby Wykonawcy)

przystępując do postępowania na:

**DOSTAWĘ MEBLI BIUROWYCH DO JEDNOSTEK POLICJI WOJ. PODLASKIEGO  
(postępowanie nr 9/C/20)**

Oświadczam, że:

- 1) wobec Wykonawcy nie wydano prawomocnego wyroku sądu lub ostatecznej decyzji administracyjnej o zaleganiu z uiszczaniem podatków, opłat lub składek na ubezpieczenie społeczne lub zdrowotne,  
albo
- 2) w przypadku wydania takiego wyroku lub decyzji – załączam następujące dokumenty potwierdzające dokonanie płatności tych należności lub zawarcie wiążącego porozumienia w sprawie spłat tych należności:
  - a) .....
  - b) .....
  - c) .....

....., dn. ....

(podpis Wykonawcy lub osoby upoważnionej\*)

Oświadczam o braku orzeczenia wobec mnie tytułem środka zapobiegawczego zakazu ubiegania się o zamówienie publiczne.

....., dn. ....

(podpis Wykonawcy lub osoby upoważnionej\*)

\* Oświadczenie powinno być podpisane przez osobę lub w przypadku reprezentacji łącznej – przez osoby upoważnione do składania oświadczeń woli w imieniu Wykonawcy – zgodnie z formą reprezentacji określoną we właściwym rejestrze lub ewidencji.

W przypadku podpisania oświadczenia przez osoby upoważnione – musi zostać załączone pisemne pełnomocnictwo w oryginale lub kopii potwierdzonej za zgodność przez notariusza.

W przypadku Wykonawców wspólnie ubiegających się o udzielenie zamówienia (konsorcjum/spółka cywilna) oświadczenie składa każdy z uczestników konsorcjum/wspólników spółki cywilnej osobno.

**OŚWIADCZENIE POTWIERDZAJĄCE BRAK PODSTAW WYKLUCZENIA  
z art. 24 ust. 5 pkt 8 Ustawy z dnia 29 stycznia 2004 r. Prawo Zamówień Publicznych**

Ja, niżej podpisany (imię i nazwisko osoby upoważnionej do reprezentacji Wykonawcy/ów i podpisującej ofertę): .....

działając w imieniu i na rzecz: .....

.....  
.....

(nazwa i adres siedziby Wykonawcy)

przystępując do postępowania na:

**DOSTAWĘ MEBLI BIUROWYCH DO JEDNOSTEK POLICJI WOJ. PODLASKIEGO  
(postępowanie nr 9/C/20)**

oświadczam o:

niezaleganiu z opłacaniem podatków i opłat lokalnych, o których mowa w ustawie z dnia 12 stycznia 1991 roku o podatkach i opłatach lokalnych (tekst jedn. Dz. U. z 2019r., poz. 1170 ze zm.).

....., dn. ....

(podpis Wykonawcy lub osoby upoważnionej\*)

\* Oświadczenie powinno być podpisane przez osobę lub w przypadku reprezentacji łącznej – przez osoby upoważnione do składania oświadczeń woli w imieniu Wykonawcy – zgodnie z formą reprezentacji określoną we właściwym rejestrze lub ewidencji.

W przypadku podpisania oświadczenia przez osoby upoważnione – musi zostać załączone pisemne pełnomocnictwo w oryginale lub kopii potwierdzonej za zgodność przez notariusza.

W przypadku Wykonawców wspólnie ubiegających się o udzielenie zamówienia (konsorcjum/spółka cywilna) oświadczenie składa każdy z uczestników konsorcjum/wspólników spółki cywilnej osobno.

**UMOWA nr ..... (projekt)**

Niniejsza umowa jest konsekwencją postępowania o udzielenie zamówienia publicznego realizowanego na podstawie ustawy Prawo zamówień publicznych w trybie przetargu nieograniczonego na podstawie art.10 ust.1 o szacunkowej wartości zamówienia powyżej 139.000 EURO.

Dnia \_\_\_\_\_ r. w Białymstoku, pomiędzy:

**Skarbem Państwa – Komendantem Wojewódzkim Policji w Białymstoku**

z siedzibą w Białymstoku: ul. H. Sienkiewicza 65, 15-003 Białystok, NIP: 542-020-78-68

reprezentowanym przez:

\_\_\_\_\_ – Zastępcę Komendanta Wojewódzkiego Policji w Białymstoku  
zwanym dalej „Zamawiającym”,

a:

- \_\_\_\_\_, z siedzibą w \_\_\_\_\_,  
\_\_\_\_\_, wpisaną w dniu \_\_\_\_\_ r. do rejestru  
przedsiębiorców prowadzonego przez Sąd Rejonowy w \_\_\_\_\_ Wydział Gospodarczy  
Krajowego Rejestru Sądowego pod numerem KRS \_\_\_\_\_ NIP: \_\_\_\_\_, REGON \_\_\_\_\_,  
reprezentowaną przez: \_\_\_\_\_,\*

- \_\_\_\_\_, prowadzącą/yw działalność gospodarczą pod firmą  
\_\_\_\_\_ z siedzibą w \_\_\_\_\_,  
wpisaną/yw do Centralnej Ewidencji i Informacji o Działalności Gospodarczej,  
NIP: \_\_\_\_\_, REGON: \_\_\_\_\_,\*  
zwaną/yw dalej „Wykonawcą”

została zawarta umowa o następującej treści:

**§1**

**Przedmiot umowy**

1. Przedmiotem umowy jest **dostawa, montaż i ustawienie** przez Wykonawcę fabrycznie nowych, wolnych od wad fizycznych i prawnych **mebli biurowych** –spełniających wymagania określone w opisie przedmiotu zamówienia, stanowiącym załącznik nr 1 do umowy oraz zgodnie ze złożoną na zadanie nr \_\_\_\_\_ ofertą – formularzem ofertowym stanowiącym załącznik nr 2 do niniejszej umowy.
2. Ilekroć w dalszych postanowieniach umowy jest mowa o „dostawie”, należy przez to rozumieć realizację przedmiotu umowy, o którym mowa w ust. 1.

**§ 2**

**Wynagrodzenie**

1. Wynagrodzenie umowne Wykonawcy za przedmiot umowy wynosi \_\_\_\_\_ zł brutto, (słownie: \_\_\_\_\_ zł /100).
2. Wykonawca zobowiązuje się do stosowania cen jednostkowych brutto zgodnie ze złożoną ofertą .
3. Kwota określona w ust. 1 obejmuje wszystkie koszty związane z realizacją umowy, w tym podatki, koszty transportu, rozładunku, wniesienia, montażu i rozstawienia.

**§ 3**

**Realizacja umowy**

1. Wykonawca dostarczy i ustawi asortyment objęty przedmiotem umowy, na własny koszt, w lokalizacjach wskazanych przez Zamawiającego w opisie przedmiotu zamówienia (załącznik nr 1 do umowy).
2. Dostawa, o której mowa w § 1 zrealizowana zostanie w terminie **do 6 tygodni od dnia zawarcia umowy**, w dni robocze po uprzednim powiadomieniu telefonicznym na nr tel. \_\_\_\_\_. Za dni robocze uważa się dni: od poniedziałku do piątku od godz. 8:00 do 15:00, z wyłączeniem dni ustawowo wolnych od pracy.
3. Wykonawca zobowiązany jest poinformować Zamawiającego o dokładnej dacie dostawy przedmiotu umowy z minimum dwudniowym wyprzedzeniem.
4. Potwierdzeniem odbioru dostawy będzie podpisanie bez uwag protokołu odbioru ilościowo – jakościowego, stanowiącego **załącznik nr 3** do umowy. Odbioru ilościowo - jakościowego dokonają upoważnieni przedstawiciele Zamawiającego.



5. Zamawiający zastrzega sobie prawo odmowy przyjęcia dostawy niezgodnej ze złożoną ofertą. W przypadku zaistnienia takiej sytuacji Wykonawca jest zobowiązany dostarczyć towar zgodny z wymaganiami Zamawiającego w terminie, o którym mowa w ust. 2, na swój koszt i ryzyko.
6. Wykonawca ponosi pełną odpowiedzialność za ewentualne szkody powstałe podczas transportu przedmiotu umowy, jego montażu i rozstawiania, w tym także za szkody powstałe w mieniu Zamawiającego. W przypadku uszkodzenia lub zniszczenia asortymentu objętego przedmiotem umowy, Wykonawca jest zobowiązany do jego wymiany na towar pełnowartościowy.
7. Do kontaktów w sprawie realizacji umowy Zamawiający wyznacza:
  - a) P. \_\_\_\_\_, telefon: \_\_\_\_\_, faks: \_\_\_\_\_, email: \_\_\_\_\_.

#### § 4

##### Warunki płatności

1. Rozliczenie za realizację przedmiotu umowy nastąpi na podstawie wystawionej przez Wykonawcę faktury VAT, zawierającej w szczególności rodzaj i ilość dostarczonego asortymentu, ceny jednostkowe oraz łączną kwotę do zapłaty.
2. Podstawą do wystawienia faktury będzie realizacja całego przedmiotu umowy, o którym mowa w § 1, potwierdzona podpisanym protokołem odbioru ilościowo – jakościowego.
3. Zamawiający zrealizuje płatność za dostarczony przedmiot umowy przelewem na rachunek bankowy Wykonawcy: \_\_\_\_\_ ujęty na białej liście podatków, w terminie do 30 dni od dnia otrzymania faktury VAT. O każdorazowej zmianie rachunku Wykonawca zawiadomi Zamawiającego na piśmie podpisanym przez upoważnionego przedstawiciela Wykonawcy. Zmiana rachunku bankowego nie wymaga sporządzenia aneksu do umowy.
4. Płatnikiem będzie Zamawiający:

Komenda Wojewódzka Policji w Białymstoku  
15-003 Białystok, ul. Sienkiewicza 65, NIP: 542-020-78-68.
5. Jako datę zapłaty przyjmuje się datę obciążenia rachunku bankowego Zamawiającego.
6. Wszelkie rozliczenia pomiędzy Zamawiającym a Wykonawcą będą dokonywane w złotych polskich.

#### § 5

##### Gwarancja

1. Wykonawca udziela Zamawiającemu gwarancji na przedmiot umowy na okres \_\_\_\_ miesięcy, zgodnie ze złożoną ofertą, licząc od daty odbioru przedmiotu umowy, potwierdzonego protokołem odbioru ilościowo – jakościowego, o którym mowa w § 3 ust. 4 umowy.
2. Postanowienia niniejszego paragrafu stanowią oświadczenie gwarancyjne w rozumieniu art. 577 i art. 577<sup>1</sup> Kodeksu cywilnego. Dokumentem potwierdzającym udzielenie gwarancji przez Wykonawcę, w rozumieniu art. 577<sup>2</sup> Kodeksu cywilnego jest niniejsza umowa.
3. Termin rękojmi za wady jest równy okresowi gwarancji zgodnie z art. 558 kodeksu cywilnego (zastrzeżenie powyższe stosuje się, o ile termin gwarancji jest dłuższy niż rękojmi z k. c., tj. 2 lata)
4. Termin gwarancji i rękojmi za wady rozpoczyna swój bieg od dnia podpisania bez zastrzeżeń protokołu, o którym mowa w § 3 ust. 4. Gwarancja oraz rękojmia obejmuje zapewnienie, że wyposażenie posiada parametry techniczne zgodne z określonymi w załączniku nr 1 do umowy.
5. Reklamacje będą składane na nr faksu: \_\_\_\_\_ lub adres e-mail: \_\_\_\_\_.
6. Wykonawca zapewni naprawę wadliwego przedmiotu umowy, w terminie 14 dni od daty zgłoszenia naprawy gwarancyjnej, niesprawnego działania, uszkodzenia lub awarii przedmiotu umowy (a w przypadku konieczności sprowadzenia części zamiennych z zagranicy termin ten może zostać przedłużony do 60 dni po uprzednim powiadomieniu Zamawiającego).
7. Wszelkie koszty związane ze świadczeniem usług gwarancyjnych ponosi Wykonawca.
8. W przypadku nieusunięcia wad przez Wykonawcę w wymaganych terminach Zamawiający może usunąć stwierdzone wady na koszt Wykonawcy, zachowując jednocześnie wszelkie uprawnienia do naliczenia kar umownych i odszkodowań uzupełniających, jak również uprawnienia wynikające z gwarancji i rękojmi za wady.
9. Niezależnie od uprawnień z gwarancji udzielonej przez Wykonawcę, Zamawiający może korzystać z uprawnień z gwarancji Producenta.
10. W celu zapewnienia Zamawiającemu uprawnień, o których mowa w ust. 10, Wykonawca zobowiązany jest uzyskać od Producenta oświadczenie gwarancyjne w rozumieniu art. 577 i art. 577<sup>1</sup> Kodeksu cywilnego, zawierające wskazanie Zamawiającego jako beneficjenta uprawnień z

tytułu gwarancji Producenta. Obowiązek ten zostaje wyłączony w przypadku, gdy Wykonawca jest jednocześnie Producentem.

11. Czas trwania naprawy gwarancyjnej powoduje przedłużenie gwarancji o pełny okres trwania naprawy.
12. W przypadku wymiany elementów, podzespołów lub całego przedmiotu zamówienia na nowe, gwarancja rozpoczyna swój bieg na nowo, licząc od daty podpisania protokołu wymiany gwarancyjnej.

## **§ 6**

### **Kary umowne**

1. Wykonawca zobowiązuje się zapłacić Zamawiającemu kary umowne:
  - a) w wysokości 10% wartości brutto umowy, w przypadku odstąpienia od umowy z przyczyn leżących po stronie Wykonawcy;
  - b) w wysokości 2 % wartości niedostarczonej w terminie określonym w § 3 ust. 2 umowy dostawy - za każdy rozpoczęty dzień opóźnienia;
  - c) w wysokości 10 % wartości (wynikającej z faktury) zareklamowanego przez Zamawiającego wadliwego przedmiotu umowy - za każdy rozpoczęty dzień opóźnienia, licząc od terminu określonego w § 5 ust. 6.
2. Łączna wysokość kar umownych nie może przekroczyć 20% wartości brutto umowy.
3. Zastrzeżone kary umowne nie wyłączają żądań odszkodowania przekraczającego ich wysokość, a także dochodzenia roszczeń z tytułu innych szkód.
4. Wykonawca nie może zwolnić się od odpowiedzialności względem Zamawiającego z tego powodu, że wykonanie lub nienależyte wykonanie umowy przez Wykonawcę było następstwem niewykonania zobowiązań wobec Wykonawcy przez jego kooperantów lub podwykonawców.
5. Zamawiający nie wyraża zgody na przenoszenie przez Wykonawcę wierzytelności z tytułu niniejszej umowy na osobę trzecią.
6. Zamawiający ma prawo potrącić należności wynikające z kar umownych bezpośrednio z faktury VAT wystawionej przez Wykonawcę. Zamawiający poinformuje Wykonawcę na piśmie o fakcie pomniejszenia wynagrodzenia Wykonawcy w związku z powstaniem obowiązku zapłaty kar umownych.
7. Wykonawca oświadcza, iż wyraża zgodę Zamawiającemu na potrącenie w rozumieniu art. 498 i 499 kodeksu cywilnego kwot naliczonych, w przypadku, w którym mowa w ust. 1 pkt. a-c z przysługującej mu od Zamawiającego wierzytelności. Jednocześnie Wykonawca oświadcza, że powyższe nie zostało złożone pod wpływem błędu, ani nie jest obarczone jakąkolwiek inną wadą oświadczenia woli skutkującą jego nieważnością.
8. Zamawiający oświadcza, że wystawi Wykonawcy notę obciążeniową zawierającą szczegółowe naliczenie kwot w przypadku sytuacji, o której mowa w ust. 1.
9. Odpowiedzialność odszkodowawczą Stron wynikającą z niniejszej umowy wyłączają jedynie zdarzenia siły wyższej, których nie można było przewidzieć i którym, jak również ich skutkom, nie można było zapobiec.
10. Przez siłę wyższą, o której mowa w ust. 9, należy rozumieć przypadki lub zdarzenia zewnętrzne, które są poza kontrolą i niezawinione przez żadną ze Stron, których nie można przewidzieć, ani uniknąć, a które zaistnieją po wejściu umowy w życie i staną się przeszkodą w realizacji zobowiązań umownych.
11. Strona powołująca się na stan siły wyższej jest zobowiązana do powiadomienia drugiej Strony, a następnie do udokumentowania zaistnienia tego stanu.
12. Wystąpienie siły wyższej, poinformowanie o tym Strony oraz udokumentowanie powoduje zawieszenie wykonania zobowiązań umownych o czas trwania siły wyższej.
13. W rozumieniu postanowień ust. 9 i 10 siłą wyższą nie są w szczególności deficyt sprzętowy, kadrowy, materiałowy, spory pracownicze, strajki, trudności finansowe ani też kumulacja takich czynników.
14. Wykonawca, jak i Zamawiający będą czynić starania w kierunku zmniejszenia strat i szkód, jakie mogą powstać w wyniku zaistnienia siły wyższej.

## **§ 7**

### **Odstąpienie od umowy**

1. W razie zaistnienia istotnej zmiany okoliczności powodującej, że wykonanie umowy nie leży w interesie publicznym, czego nie można było przewidzieć w chwili zawarcia umowy, lub dalsze wykonywanie umowy może zagrozić istotnemu interesowi bezpieczeństwa państwa lub bezpieczeństwu publicznemu, Zamawiający może odstąpić od umowy w terminie 30 dni od dnia

- powzięcia wiadomości o powyższych okolicznościach. W takim przypadku Wykonawca może żądać wyłącznie wynagrodzenia należnego mu z tytułu wykonanej części umowy.
2. Poza przypadkiem, o którym mowa w ust. 1 Zamawiającemu przysługuje prawo do odstąpienia od umowy z winy Wykonawcy w przypadku:
    - a) opóźnienia w realizacji dostawy lub rozpatrzenia reklamacji w stosunku do terminów określonych odpowiednio w § 3 ust. 2 oraz § 5 ust. 6, przekraczającego 5 dni, potwierdzonego naliczeniem przez Zamawiającego kar umownych,
    - b) dostarczenia towaru objętego przedmiotem umowy niezgodnego z wymogami Zamawiającego oraz ze złożoną ofertą.
  3. W przypadkach, o których mowa w ust. 2 umowne prawo odstąpienia od umowy, przysługuje Zamawiającemu w terminie 14 dni licząc od terminu określonego w § 3 ust. 2 oraz § 5 ust. 6.
  4. Odstąpienie od umowy wymaga formy pisemnej pod rygorem nieważności i następuje z chwilą doręczenia Wykonawcy oświadczenia woli Zamawiającego w sposób umożliwiający zapoznanie się z jego treścią.

## **§ 8**

### **Zmiana umowy**

1. Zamawiający przewiduje następujące możliwości dokonania zmian postanowień zawartej umowy w stosunku do treści oferty, na podstawie której dokonano wyboru Wykonawcy w szczególności w sytuacjach:
  - 1) Zmiany w przepisach prawa lub wykładni jego przepisów;
  - 2) Zjawiska okoliczności (zdarzeń), na które Strony nie miały wpływu, a dotyczyły działania lub zaniechania:
    - a) osób trzecich,
    - b) organów, w stosunku do okoliczności towarzyszących zawarciu umowy, a wpływających obiektywnie, bezpośrednio lub pośrednio w sposób dalece utrudniający lub czyniący niemożliwym spełnienie świadczeń Stron umowy, w sposób określony pierwotnie w umowie;
  - 3) zmiany wartości umowy – w przypadku zwiększenia bądź zmniejszenia stawek podatku od towarów i usług, dotyczących przedmiotu zamówienia, w wyniku zmiany ustawy z dnia 11 marca 2004 roku o podatku od towarów i usług (Dz. U. 2011, nr 177. Poz. 1054 ze zmianami), które wejdą w życie po dniu zawarcia umowy, a przed wykonaniem przez Wykonawcę obowiązku, po wykonaniu którego Wykonawca jest uprawniony do uzyskania wynagrodzenia. Wynagrodzenie Wykonawcy może ulec odpowiedniemu zwiększeniu bądź zmniejszeniu, jeżeli w wyniku zastosowania zmienionych stawek podatku od towarów i usług ulega zmianie kwota należnego podatku oraz wynagrodzenie Wykonawcy uwzględniające podatek od towarów i usług. Zmiana wartości umowy w zakresie dotyczącym wynagrodzenia Wykonawcy będzie dokonana w ten sposób, że należne wykonawcy wynagrodzenie za wykonanie umowy będzie obliczone z uwzględnieniem stawki VAT obowiązującej w dniu wystawienia faktury VAT;
  - 4) zmiany przedmiotu umowy – w przypadku, gdy produkt stanowiący przedmiot oferty został wycofany z rynku lub zaprzestano jego produkcji, a proponowany przez Wykonawcę produkt posiada nie gorsze cechy, parametry i funkcjonalność:
    - a) niż produkt będący przedmiotem umowy oraz
    - b) niż określone dla zmienianego produktu w Specyfikacji istotnych warunków zamówienia;
  - 5) istnieje możliwość zastosowania nowszych i korzystniejszych dla Zamawiającego rozwiązań technologicznych, niż istniejące w chwili podpisania umowy.
2. W przypadkach określonych w ust. 1 pkt. 4-5 wynagrodzenie Wykonawcy nie ulega zmianie.
3. Wprowadzenie do umowy zmian, o których mowa w ust. 1 pkt. 4-5 jest warunkowane złożeniem przez Stronę inicjującą zmianę wniosku zawierającego opis propozycji zmiany wraz z uzasadnieniem zmiany.
4. Wprowadzenie do umowy zmian, o których mowa w ust. 1, wymaga zgody obydwu Stron wyrażonej w drodze pisemnego aneksu do niniejszej umowy.

## **§ 9**

### **Postanowienia końcowe**

1. Wszelkie zmiany umowy wymagają formy pisemnej pod rygorem nieważności.
2. Sprawy sporne wynikłe w trakcie realizacji umowy Strony zobowiązują się uzgadniać polubownie, a w przypadku braku takiej możliwości poddają pod rozstrzygnięcie sądu właściwego dla siedziby Zamawiającego.

3. W sprawach nieuregulowanych umową mają zastosowanie przepisy ustawy Prawo zamówień publicznych oraz kodeksu cywilnego.
4. Umowa została sporządzona w trzech jednobrzmiących egzemplarzach, z których jeden otrzymuje Wykonawca, a dwa Zamawiający.
5. Integralną część umowy stanowią:
  - 1) Załącznik nr 1 - Opis przedmiotu zamówienia
  - 2) Załącznik nr 2 - Formularz ofertowy
  - 3) Załącznik nr 3 - Protokół odbioru ilościowo-jakościowego

**WYKONAWCA:**

**ZAMAWIAJĄCY:**

---

---

PROTOKÓŁ ODBIORU ILOŚCIOWO – JAKOŚCIOWEGO

towaru dostarczonego na podstawie umowy nr \_\_\_\_\_  
zawartej pomiędzy Komendą Wojewódzką Policji w Białymstoku

a firmą: \_\_\_\_\_

\_\_\_\_\_

Data dostawy: \_\_\_\_\_

Miejsce dostawy: \_\_\_\_\_

\_\_\_\_\_

Przedmiot odbioru:

Lp.	Nazwa towaru	Ilość sztuk
1		
2		
3		
4		
5		
6		
7		
8		
6		
7		

Odbiór jakościowy: \_\_\_\_\_

Uwagi:

\_\_\_\_\_

.....  
Upoważniony Przedstawiciel Wykonawcy

\_\_\_\_\_

Podpis odbierającego