

Założenia i instrukcja wykonania fundamentu pod platformę schodową przy budynku głównym Domu Pomocy Społecznej w Bejskach

1. Budynek Domu Pomocy Społecznej wpisany jest do rejestru zabytków pod nr A.174/1-3 na działce nr 432/2 i nie można dokonywać ingerencji w wizualną część budynku w sposób widoczny i naruszający trwale jego strukturę.
2. Planowany do wykonania fundament musi być spójny pod względem estetycznym z budynkiem. Jego wykonanie nie może zachwiać pierwotnego wyglądu budynku, w części konstrukcji schodów.
3. W sytuacji zaistnienia potrzeby demontażu platformy schodowej, wykonany fundament nie będzie widoczny co powoduje, iż nie wpłynie swoim wyglądem na wizualny i estetyczny wygląd schodów. Stan taki będzie efektem wykonania tzw. „ukrytego fundamentu”

Wykonanie fundamentu:

1. Demontaż istniejącej płyty chodnikowej w taki sposób by jej nie uszkodzić - w ilości szt. 2 płyt.
2. Po uzyskanym dostępie do części pod-chodnikowej możliwe będzie wykonanie fundamentu, na którym dopiero zaleca się ułożenie płyty chodnikowej w taki sposób by przywrócić jej pierwotny wygląd. Wykonywane prace powinny zostać wykonane w taki sposób by nie było widać żadnych śladów ingerencji w płytę chodnikową.
3. Dzięki temu pod płytą chodnikową znajdzie się przygotowany trwały i mocny materiał, do którego możemy przymocować słupkę samonośny poprzez zamocowanie szpilki kotwy chemicznej. Wówczas występuje możliwość wykonania dalszych prac polegających na przewierceniu płyty chodnikowej, zakotwieniu się do płyty żelbetonowej, a następnie zamocowaniu szpilki do płyty betonowej.

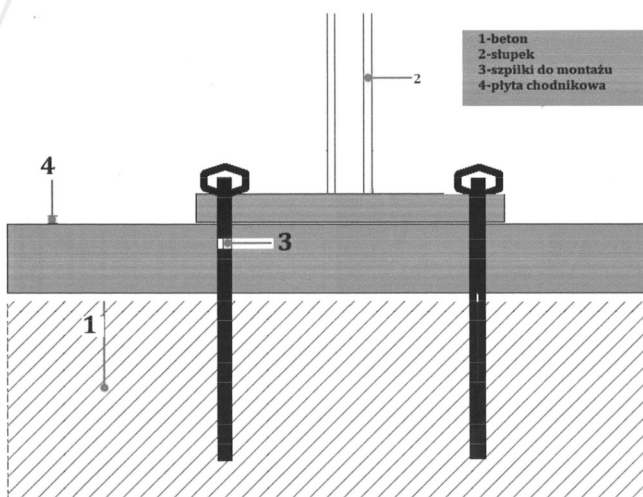

Rys. Szczegół połączenia słupka z betonem przez płytę chodnikową za pomocą szpilki

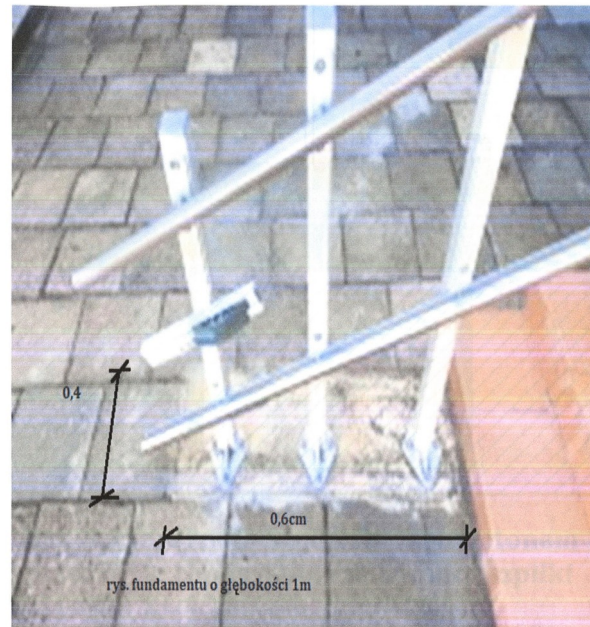

Rys 1 . Zdjęcie poglądowe z przygotowania fundamentu o wymiarach 0,4x0,6x1,0 schowanego pod płytą chodnikową.

Zdjęcia istniejącego podjazdu (przy budynku Domu Pomocy Społecznej w Bejskach), który będzie zastąpiony platformą schodową:

ZDJĘCIE NR 1

Istniejący podjazd dla osób niepełnosprawnych przy zabytkowym budynku
Pałacu Badenich (obecnie Domu Pomocy Społecznej w Bejskach)



ZDJĘCIE NR 2

Podjazd dla osób niepełnosprawnych przy Pałacu
Badenich w Bejskach (obecnie Domu Pomocy Społecznej)



ZDJĘCIE NR 2

Podjazd dla osób niepełnosprawnych przy Pałacu
Badenich w Bejskach (obecnie Domu Pomocy Społecznej)



ZDJĘCIE NR 3

Podjazd dla osób niepełnosprawnych przy Pałacu Badenich
w Bejskach (obecnie Domu Pomocy Społecznej)



ZDJĘCIE NR 4

Podjazd dla osób niepełnosprawnych przy Pałacu Badenich
w Bejskach (obecnie Domu Pomocy Społecznej)







