

ORCHESTRONU WARIANT MAŁY

UWAGI:

1. Przed przystąpieniem do realizacji, sprawdzić wszystkie elementy i istotne wymiary na budowie,
2. Projekt rozpatrywać łącznie z projektami pozostałych branż,
3. Rysunki należy rozpatrywać łącznie z opisem technicznym i zestawieniem materiałów,
4. Zmiany w projekcie podlegają akceptacji projektanta.

Przebudowa widowni sceny głównej i rozbudowa Teatru Polskiego we Wrocławiu wraz z dostosowaniem całego obiektu do aktualnych wymagań przeciwpożarowych

ul. G. Zapolskiej 3, 50-032 WROCLAW

Investor
Teatr Polski we Wrocławiu
ul. G. Zapolskiej 3
50-032 Wrocław

Stadium
PROJEKT WYKONAWCZY

Rysunek
Orchestron, wariant mały

Skala
1:10

Data
Lipiec 2023

Współpraca

Nr rys.

A.22

Architektura	Projektant	mgr inż. arch. Robert Lebioda	Nr uprawnień 704/01/DUW	Podpis
	Sprawozdawca	mgr inż. arch. Piotr Kaczmarek	OKK/UpB/30/2005	Podpis

„Sound & Space” Sp. z o.o.
60-682 POZNAŃ
Ul. W. BIEGAŃSKIEGO 61A
Tel. /Fax.: (061) 825-65-27
sound@space.pl

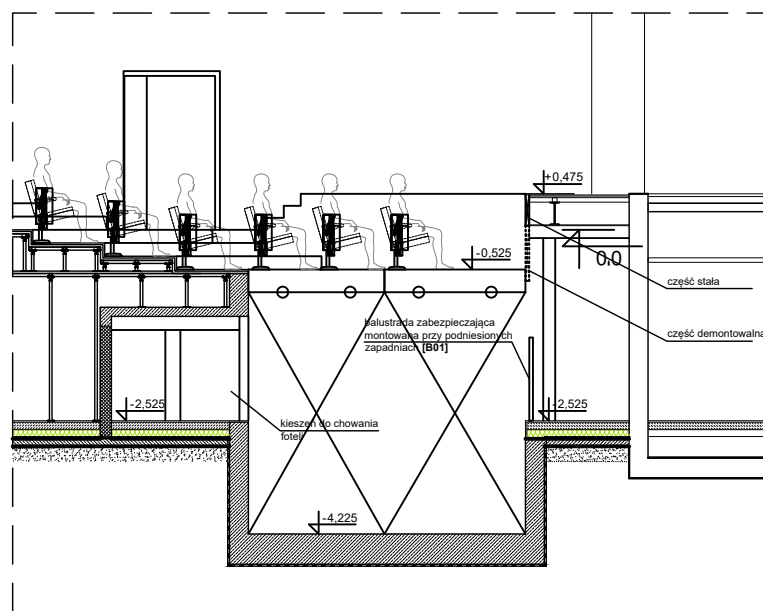
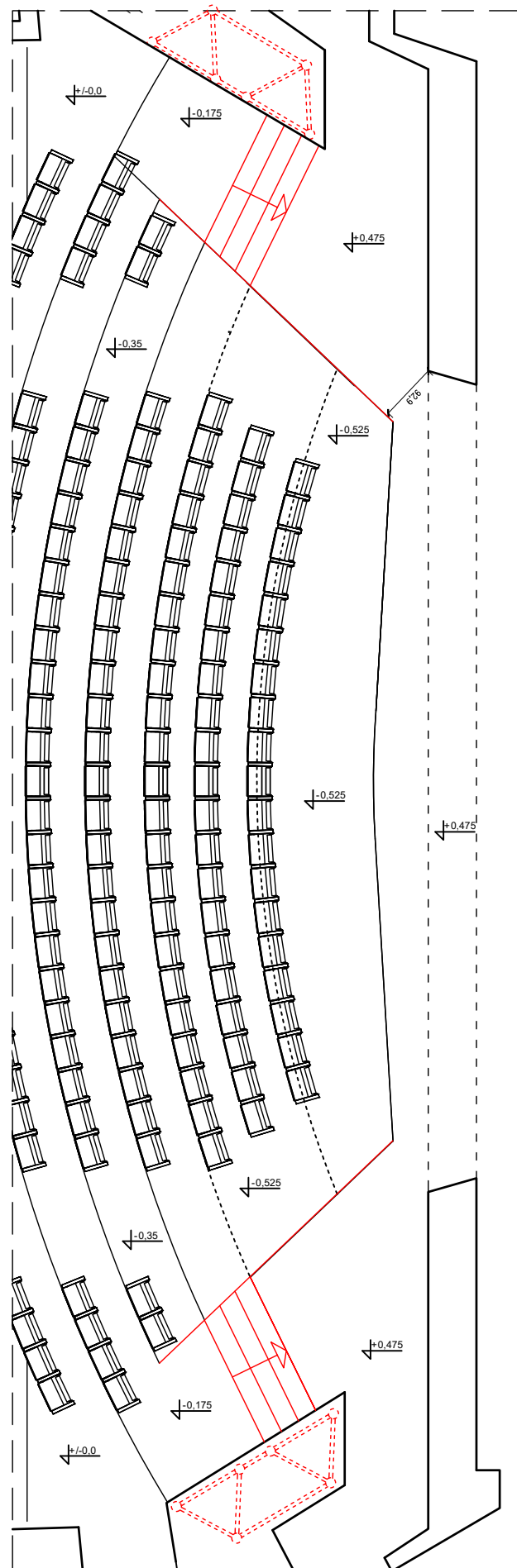

WIDOWNIA WARIANT nr1

UWAGI:

1. Przed przystąpieniem do realizacji, sprawdzić wszystkie elementy i istotne wymiary na budowie,
2. Projekt rozpatrywać łącznie z projektami pozostałych branż,
3. Rysunki należy rozpatrywać łącznie z opisem technicznym i zestawieniem materiałów,
4. Zmiany w projekcie podlegają akceptacji projektanta.

Przebudowa widowni sceny głównej i rozbudowa Teatru Polskiego we Wrocławiu wraz z dostosowaniem całego obiektu do aktualnych wymagań przeciwpożarowych

ul. G. Zapolskiej 3, 50-032 WROCLAW

Inwestor
Teatr Polski we Wrocławiu
ul. G. Zapolskiej 3
50-032 Wrocław

Stadium
PROJEKT WYKONAWCZY

Rysunek
Widownia, wariant nr1

Skala
1:10

Data
Lipiec 2023

Współpraca

Nr rys.

A.23

Architektura	Projektant	mgr inż. arch. Robert Lebioda	Nr uprawnień	704/01/DUW	Podpis
	Sprawozdawca	mgr inż. arch. Piotr Kaczmarek	Nr uprawnień	OKK/UpB/30/2005	Podpis

„Sound & Space” Sp. z o.o.
60-682 POZNAŃ
Ul. W. BIEGAŃSKIEGO 61A
Tel. /Fax.: (061) 825-65-27
sound@space.pl

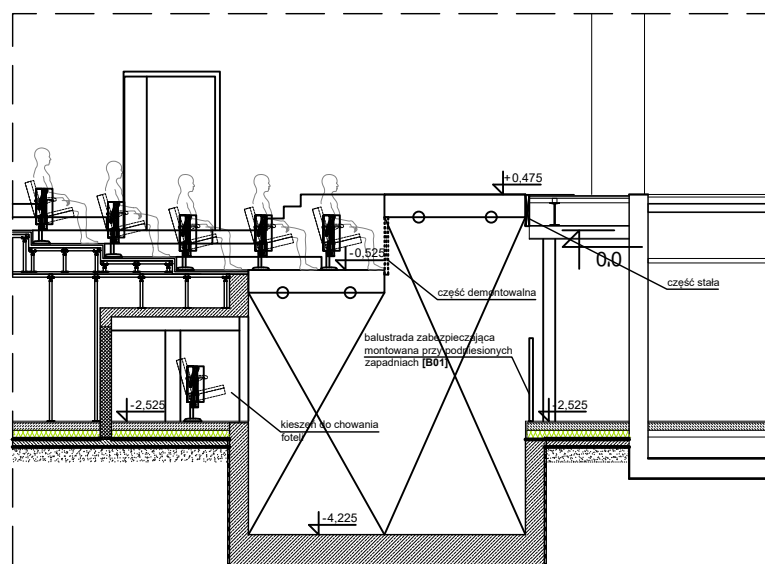
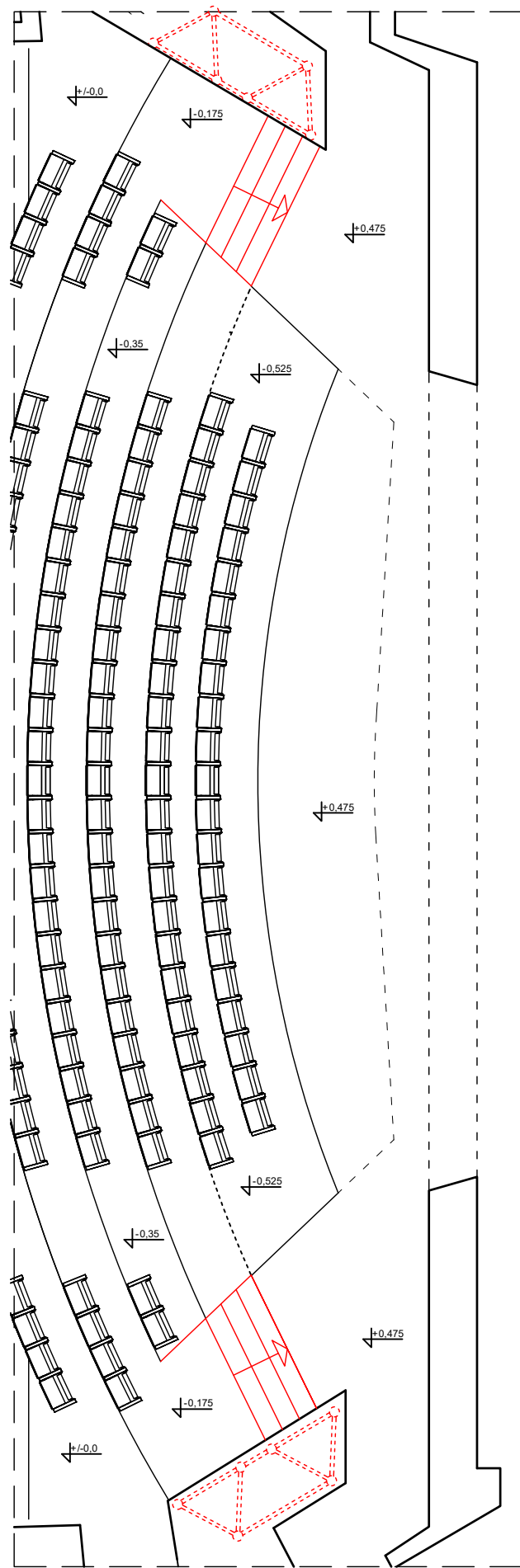

WIDOWNIA WARIANT nr2

UWAGI:

1. Przed przystąpieniem do realizacji, sprawdzić wszystkie elementy i istotne wymiary na budowie,
2. Projekt rozpatrywać łącznie z projektami pozostałych branż,
3. Rysunki należy rozpatrywać łącznie z opisem technicznym i zestawieniem materiałów,
4. Zmiany w projekcie podlegają akceptacji projektanta.

Przebudowa widowni sceny głównej i rozbudowa Teatru Polskiego we Wrocławiu wraz z dostosowaniem całego obiektu do aktualnych wymagań przeciwpożarowych

ul. G. Zapolskiej 3, 50-032 WROCLAW

Inwestor
Teatr Polski we Wrocławiu
ul. G. Zapolskiej 3
50-032 Wrocław

Stadium
PROJEKT WYKONAWCZY

Rysunek
Widownia, wariant nr2

Skala
1:10

Data
Lipiec 2023

Współpraca

Nr rys.

A.24

Architektura	Projektant	mgr inż. arch. Robert Lebioda	Nr uprawnień 704/01/DUW	Podpis
	Sprawozdawca	mgr inż. arch. Piotr Kaczmarek	Nr uprawnień OKK/UpB/30/2005	Podpis

„Sound & Space” Sp. z o.o.
60-682 POZNAŃ
Ul. W. BIEGAŃSKIEGO 61A
Tel. /Fax.: (061) 825-65-27
sound@space.pl

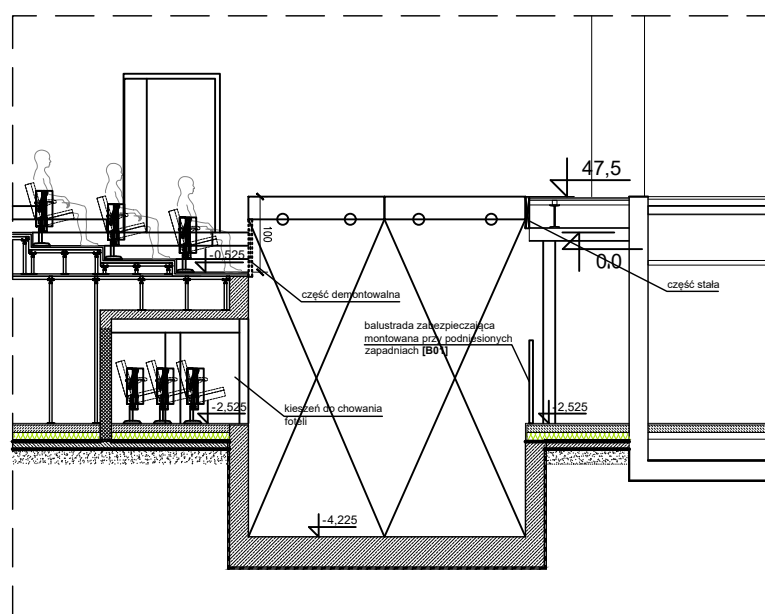
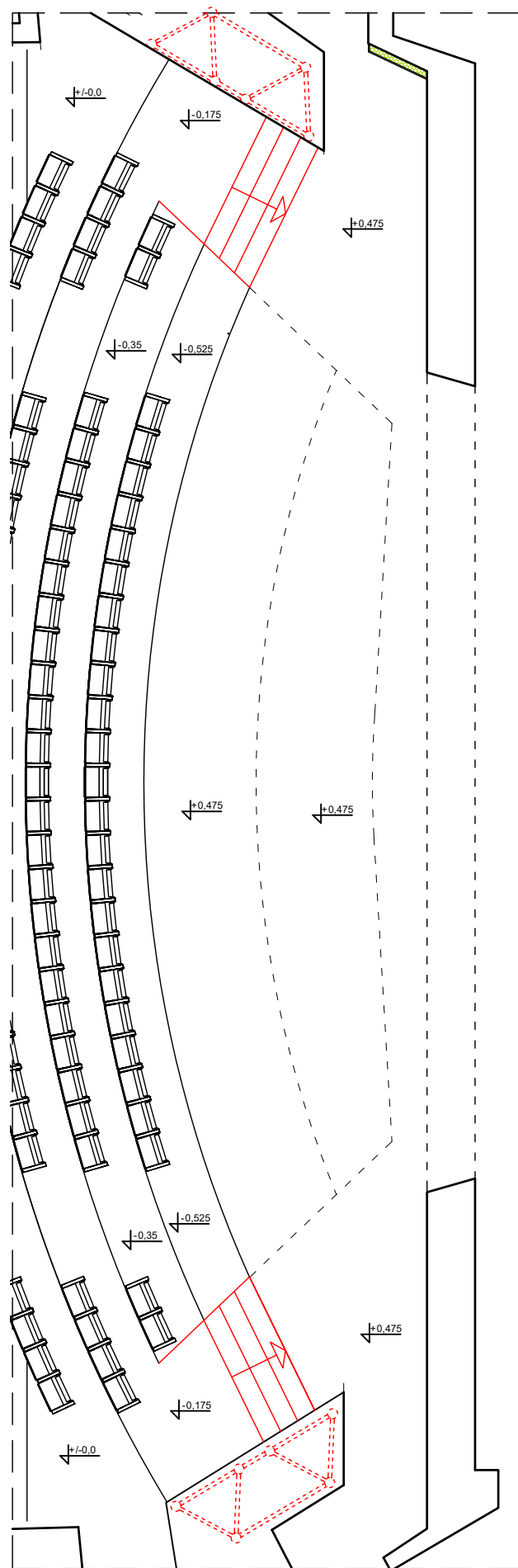

WIDOWNIA WARIANT nr3

UWAGI:

1. Przed przystąpieniem do realizacji, sprawdzić wszystkie elementy i istotne wymiary na budowie,
2. Projekt rozpatrywać łącznie z projektami pozostałych branż,
3. Rysunki należy rozpatrywać łącznie z opisem technicznym i zestawieniem materiałów,
4. Zmiany w projekcie podlegają akceptacji projektanta.

Przebudowa widowni sceny głównej i rozbudowa Teatru Polskiego we Wrocławiu wraz z dostosowaniem całego obiektu do aktualnych wymagań przeciwpożarowych

ul. G. Zapolskiej 3, 50-032 WROCLAW

Inwestor
Teatr Polski we Wrocławiu
ul. G. Zapolskiej 3
50-032 Wrocław

Stadium
PROJEKT WYKONAWCZY

Rysunek
Widownia, wariant nr3

Skala
1:10

Data
Lipiec 2023

Współpraca

Nr rys.

A.25

Architektura	Projektant	mgr inż. arch. Robert Lebioda	Nr uprawnień 704/01/DUW	Podpis
	Sprawdził	mgr inż. arch. Piotr Kaczmarek	Nr uprawnień OKK/UpB/30/2005	Podpis

„Sound & Space” Sp. z o.o.
60-682 POZNAŃ
Ul. W. BIEGAŃSKIEGO 61A
Tel. /Fax.: (061) 825-65-27
sound@space.pl

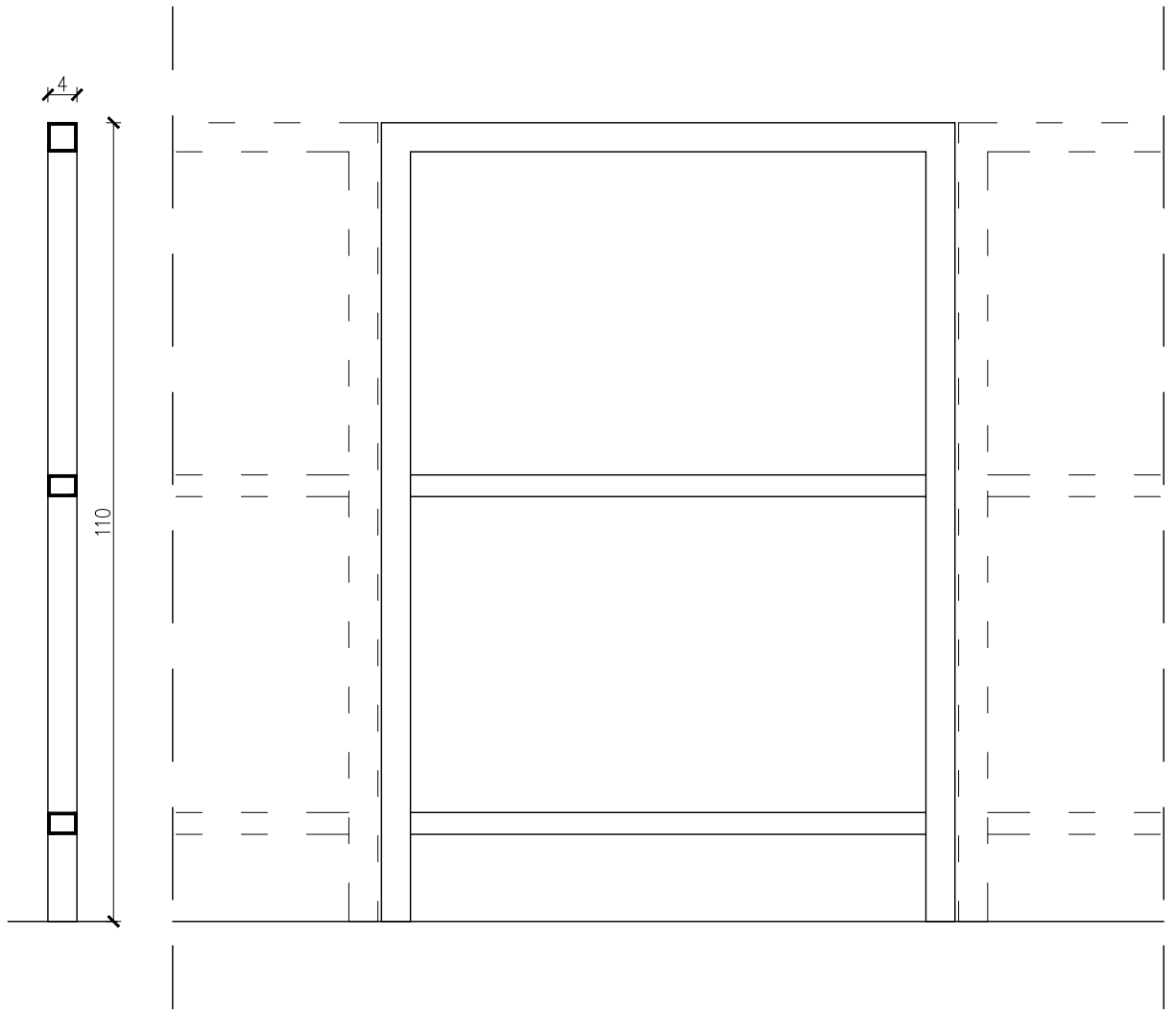

Balustrada na skraju sceny od strony zapadni, montowana w przypadku opuszczonych zapadni konstrukcja stalowa malowana proszkowo w kolorze uzgodnionym z Inwestorem.

Przebudowa widowni sceny głównej i rozbudowa Teatru Polskiego we Wrocławiu wraz z dostosowaniem całego obiektu do aktualnych wymagań przeciwpożarowych

ul. G. Zapolskiej 3, 50-032 WROCŁAW

Inwestor
Teatr Polski we Wrocławiu
ul. G. Zapolskiej 3
50-032 Wrocław

Stadium
PROJEKT WYKONAWCZY

Rysunek
Balustrada demontowalna [B01]

Skala
1:10

Data
Lipiec 2023

Nr rys.

A.26

Współpraca

Achitektura	<small>projektant</small>	mgr inż. arch. Robert Lebioda	Nr uprawnień 704/01/DUW	Podpis
	<small>opracowanie</small>	mgr inż. arch. Piotr Kaczmarek	Nr uprawnień OKK/UpB/30/2005	Podpis

UWAGI:

1. Przed przystąpieniem do realizacji, sprawdzić wszystkie elementy i istotne wymiary na budowie,
2. Projekt rozpatrywać łącznie z projektami pozostałych branż,
3. Rysunki należy rozpatrywać łącznie z opisem technicznym i zestawieniem materiałów,
4. Zmiany w projekcie podlegają akceptacji projektanta.

„Sound & Space” Sp. z o.o.
60-682 POZNAŃ
Ul. W. BIEGAŃSKIEGO 61A
Tel. /Fax.: (061) 825-65-27
sound@space.pl

rzut z góry

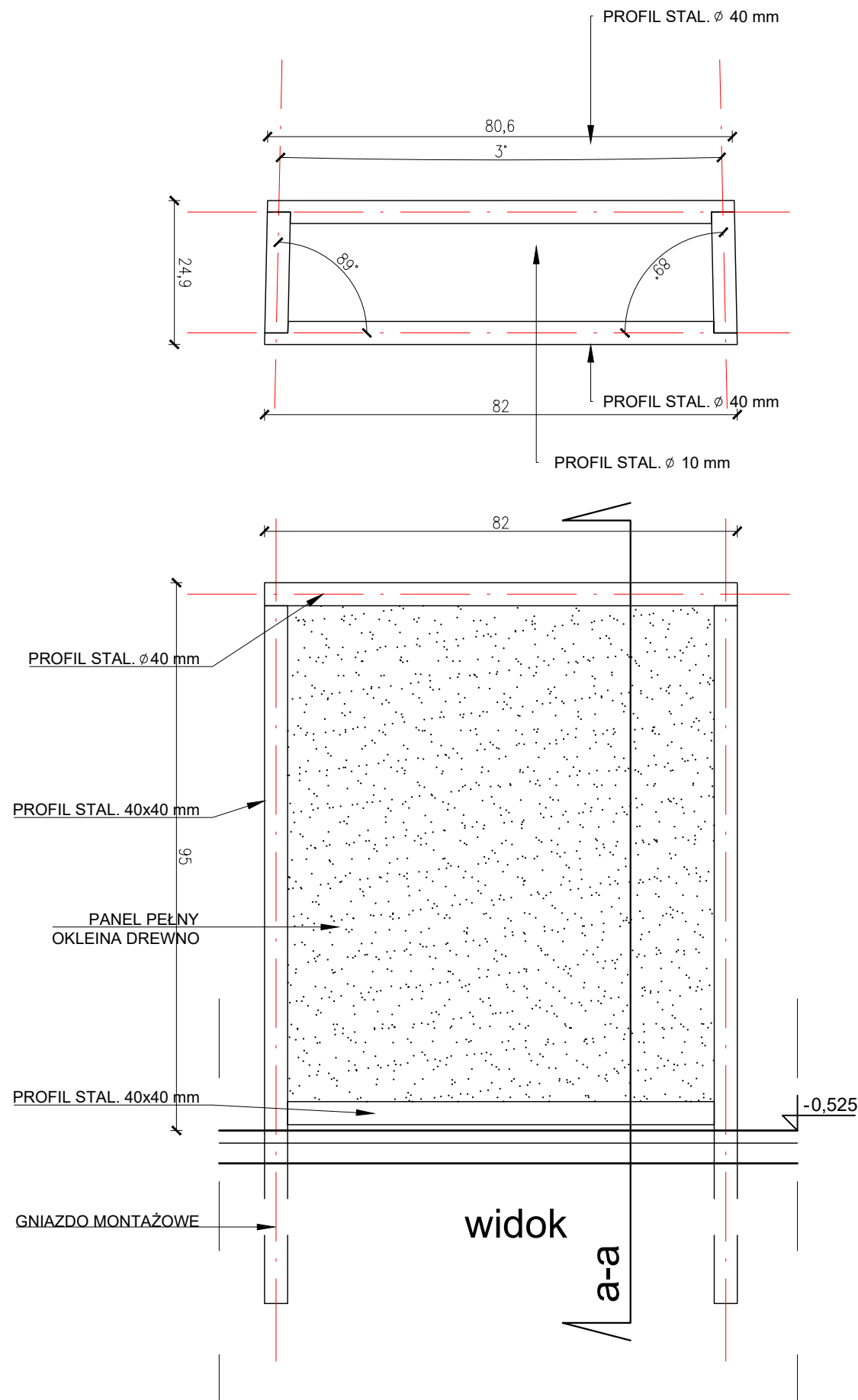

moduł skrajny

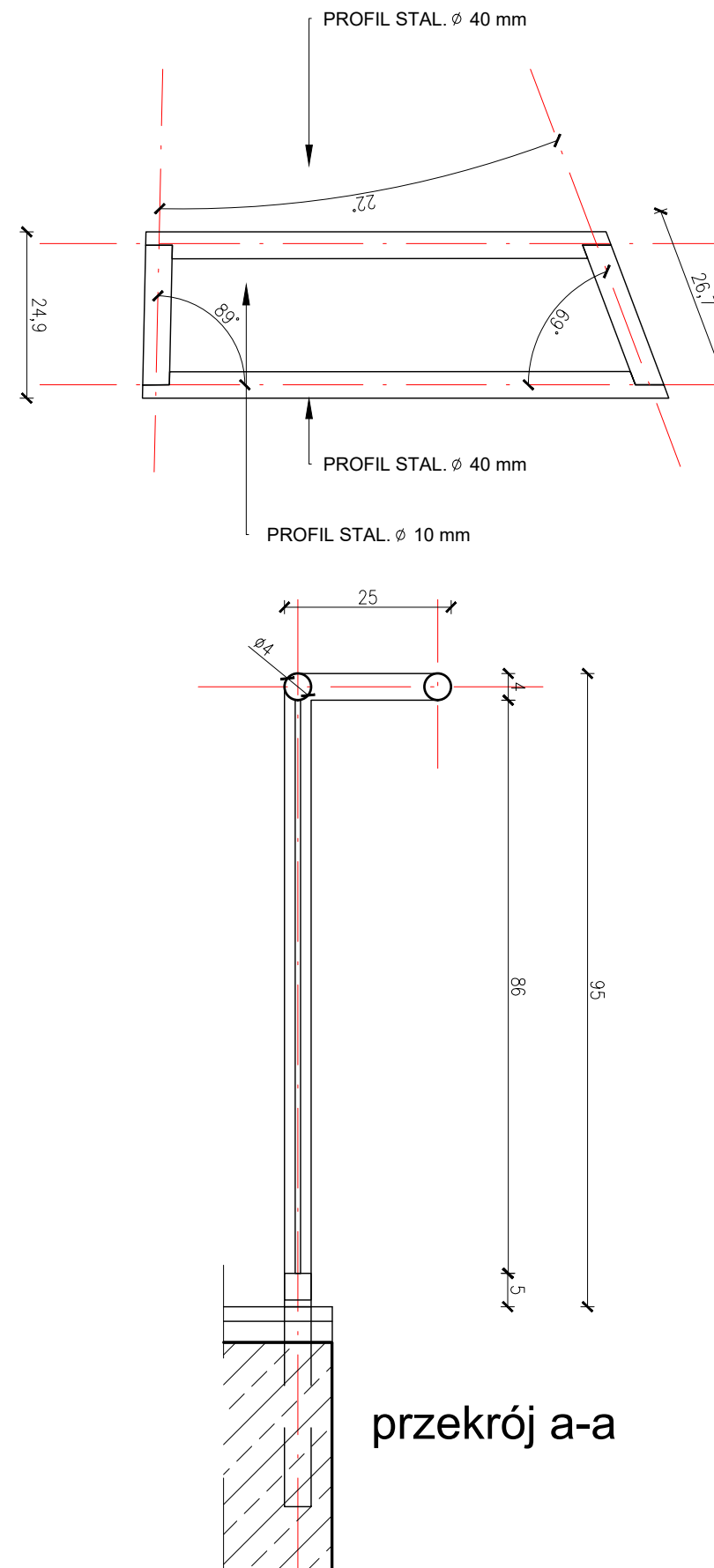

Balustrada na krawędzi widowni przy zapadni, moduł podstawowy do zastosowania w obu wariantach orchesterony, moduły skrajne należy dostosować dla każdego wariantu (kształt lustrzany) konstrukcja stalowa malowana proszkowo w kolorze dopasowanym do okleiny wypełnienia i uzgodnionym z Inwestorem.

UWAGI:

1. Przed przystąpieniem do realizacji, sprawdzić wszystkie elementy i istotne wymiary na budowie,
2. Projekt rozpatrywać łącznie z projektami pozostałych branż,
3. Rysunki należy rozpatrywać łącznie z opisem technicznym i zestawieniem materiałów,
4. Zmiany w projekcie podlegają akceptacji projektanta.

Przebudowa widowni sceny głównej i rozbudowa Teatru Polskiego we Wrocławiu wraz z dostosowaniem całego obiektu do aktualnych wymagań przeciwpożarowych

ul. G. Zapolskiej 3, 50-032 WROCLAW

Inwestor
Teatr Polski we Wrocławiu
ul. G. Zapolskiej 3
50-032 Wrocław

Stadium
PROJEKT WYKONAWCZY

Rysunek
Balustrada demontowalna [B01]

Skala
1:10

Data
Lipiec 2023

Współpraca

Nr rys.

A.27

Architektura	mgr inż. arch. Robert Lebioda	Nr uprawnień 704/01/DUW	Podpis
	mgr inż. arch. Piotr Kaczmarek	Nr uprawnień OKK/UpB/30/2005	Podpis

„Sound & Space” Sp. z o.o.
60-682 POZNAŃ
Ul. W. BIEGAŃSKIEGO 61A
Tel. /Fax.: (061) 825-65-27
sound@space.pl

Panel rozpraszający zamknięcia wnęki do chowania foteli przy orchesteronie w wariantcie dużym, kolor należy uzgodnić z Inwestorem

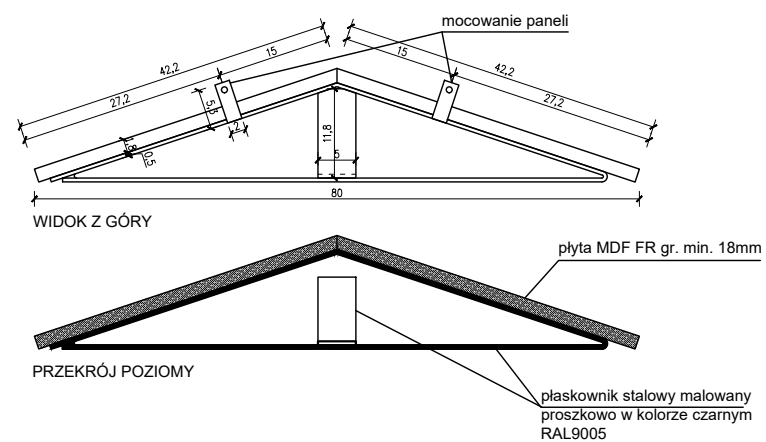
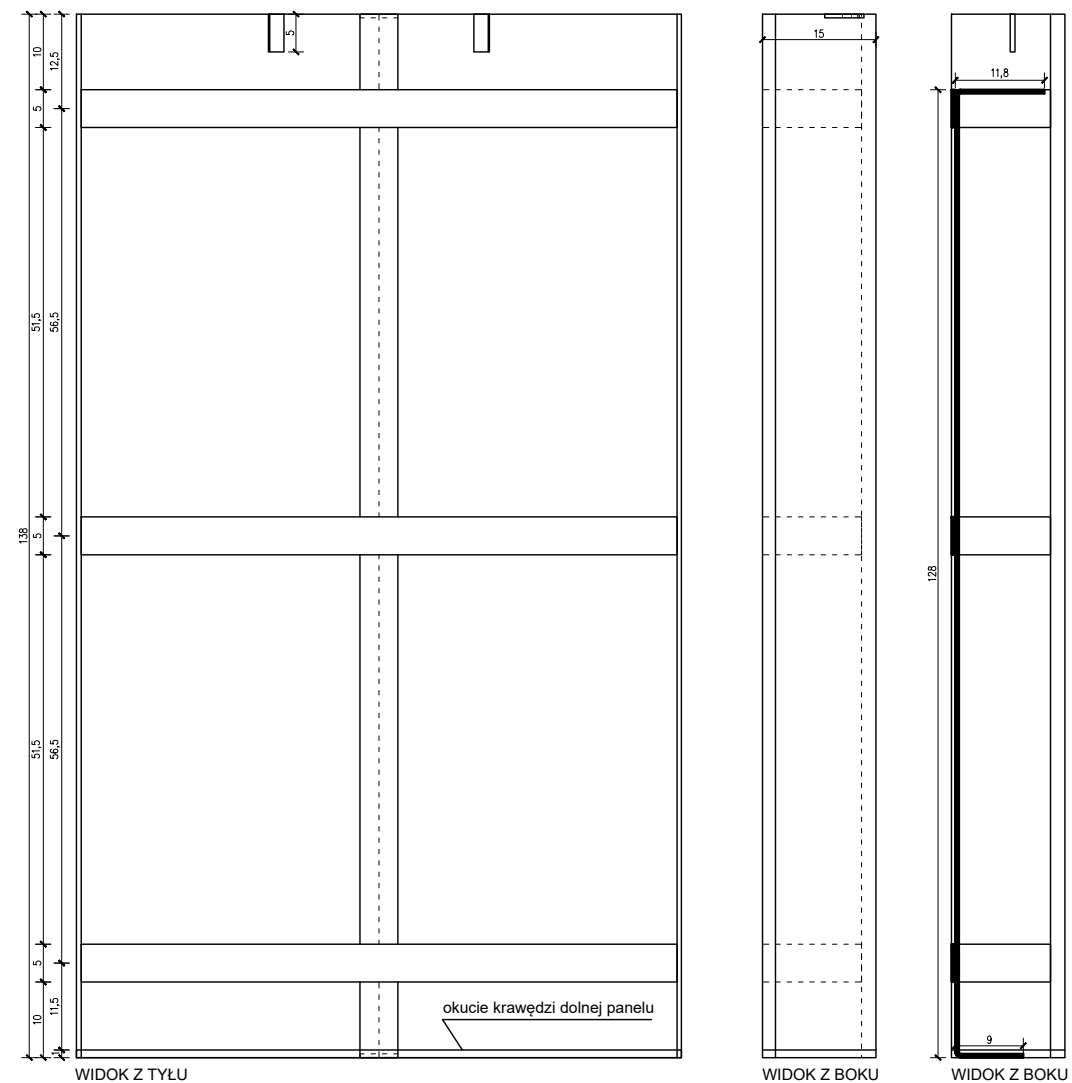

UWAGI:

1. Przed przystąpieniem do realizacji, sprawdzić wszystkie elementy i istotne wymiary na budowie,
2. Projekt rozpatrywać łącznie z projektami pozostałych branż,
3. Rysunki należy rozpatrywać łącznie z opisem technicznym i zestawieniem materiałów,
4. Zmiany w projekcie podlegają akceptacji projektanta.

Przebudowa widowni sceny głównej i rozbudowa Teatru Polskiego we Wrocławiu wraz z dostosowaniem całego obiektu do aktualnych wymagań przeciwpożarowych

ul. G. Zapolskiej 3, 50-032 WROCLAW

Inwestor
Teatr Polski we Wrocławiu
ul. G. Zapolskiej 3
50-032 Wrocław

Stadium
PROJEKT WYKONAWCZY

Rysunek
Panel rozpraszający PR1

Skala
1:10

Data
Lipiec 2023

Współpraca

Nr rys.

A.28

Architektura	mgr inż. arch. Robert Lebioda	Nr uprawnień	Podpis
		704/01/DUW	
Architektura	mgr inż. arch. Piotr Kaczmarek	Nr uprawnień	Podpis
		OKK/UpB/30/2005	

„Sound & Space” Sp. z o.o.
60-682 POZNAŃ
Ul. W. BIEGAŃSKIEGO 61A
Tel. /Fax.: (061) 825-65-27
sound@space.pl

