



Państwowy Instytut Geologiczny
Państwowy Instytut Badawczy
państwowa służba geologiczna
państwowa służba hydrogeologiczna

SPECYFIKACJA WARUNKÓW ZAMÓWIENIA

w postępowaniu o udzielenie zamówienia publicznego prowadzonym w trybie

PODSTAWOWYM Z MOŻLIWOŚCIĄ PROWADZENIA NEGOCJACJI

na podstawie art. 275 pkt 2 ustawy z dnia 11 września 2019 r. - Prawo zamówień publicznych
(t.j. Dz. U. z 2023 r. poz. 1605 z późn. zm.), o wartości szacunkowej zamówienia poniżej 215 000 EURO

oznaczenie sprawy: **EZP.26.117.2023**

PRZEDMIOT ZAMÓWIENIA:

**Dostawa materiałów archiwizacyjnych do
Państwowego Instytutu Geologicznego – Państwowego Instytutu Badawczego**

ZATWIERDZAM:

Pełnomocnik Dyrektora PIG-PIB
ds. Zamówień Publicznych
Piotr Grochot
Warszawa, dnia 03.10.2023 r.

pgi.gov.pl

ul. Rakowiecka 4, 00-975 Warszawa
tel. (+48) 22 45 92 000, biuro@pgi.gov.pl

Sąd Rejonowy dla m. st. Warszawy w Warszawie
XIII Wydział Gospodarczy KRS, Nr 0000122099
NIP 525-000-80-40

1. ZAMAWIAJĄCY

Państwowy Instytut Geologiczny – Państwowy Instytut Badawczy, ul. Rakowiecka 4, 00-975 Warszawa.

NIP: 525-000-80-40, REGON: 000332133

wpisany do rejestru przedsiębiorców Krajowego Rejestru Sądowego prowadzonego przez Sąd Rejonowy dla m.st. Warszawy w Warszawie, XIII Wydział Gospodarczy Krajowego Rejestru Sądowego pod nr KRS 0000122099.

Numer telefonu: 22 45 92 992

Adres strony internetowej prowadzonego postępowania: <https://platformazakupowa.pl/pn/pgi>, zwaną dalej również „Platformą”.

2. ADRES STRONY INTERNETOWEJ, NA KTÓREJ UDOSTĘPNIANE BĘDĄ ZMIANY I WYJAŚNIENIA TREŚCI SWZ ORAZ INNE DOKUMENTY ZAMÓWIENIA BEZPOŚREDNIO ZWIĄZANE Z POSTĘPOWANIEM O UDZIELENIE ZAMÓWIENIA

Zmiany i wyjaśnienia SWZ oraz inne dokumenty zamówienia bezpośrednio związane z postępowaniem o udzielenie zamówienia będą udostępniane na stronie internetowej: <https://platformazakupowa.pl/pn/pgi>.

3. TRYB UDZIELENIA ZAMÓWIENIA

- 3.1. Postępowanie o udzielenie przedmiotowego zamówienia publicznego prowadzone jest na podstawie przepisów ustawy z dnia 11 września 2019 Prawo zamówień publicznych (Dz. U. 2023 poz.1605 z późn. zm.) - zwanej dalej "ustawą Pzp" – oraz przepisów wykonawczych wydanych na jej podstawie, w szczególności rozporządzenia Ministra Rozwoju, Pracy i Technologii z dnia 23 grudnia 2020 r. w sprawie podmiotowych środków dowodowych oraz innych dokumentów lub oświadczeń, jakich może żądać Zamawiający od Wykonawcy – zwanego dalej „rozporządzeniem MR”- w trybie podstawowym na podstawie art. 275 pkt 2 ustawy Pzp oraz niniejszej Specyfikacji Warunków Zamówienia, zwaną dalej „SWZ”.
- 3.2. Zamawiający przewiduje wybór najkorzystniejszej oferty z możliwością prowadzenia negocjacji w celu ulepszenia treści ofert, które podlegać będą ocenie w ramach kryterium oceny ofert.
- 3.3. W przypadku skorzystania przez Zamawiającego z uprawnienia wynikającego z art. 275 pkt. 2 ustawy Pzp, Zamawiający przewiduje możliwość ograniczenia liczby wykonawców, których zaprosi do negocjacji do liczby zapewniającej konkurencję – **nie mniej jednak niż 3 i nie więcej niż 5**. Jeśli liczba złożonych ofert będzie mniejsza niż 3, Zamawiający zaprosi do negocjacji wszystkich Wykonawców, których oferty nie podlegały odrzuceniu.
- 3.4. Zamawiający, w celu ograniczenia liczby Wykonawców zaproszonych do negocjacji ofert, zastosuje kryterium oceny ofert opisane w pkt 16 SWZ.
- 3.5. Zamawiający poinformuje równocześnie, wszystkich Wykonawców, którzy w odpowiedzi na ogłoszenie o zamówieniu złożą ofertę, o Wykonawcach:
 - 3.5.1. których oferty nie zostały odrzucone oraz punktacji przyznanej ofertom w każdym kryterium oceny ofert i łącznej punktacji;
 - 3.5.2. których oferty zostały odrzucone;
 - 3.5.3. którzy nie zostali zakwalifikowani do negocjacji oraz punktacji przyznanej ich oferentom w każdym kryterium oceny ofert i łącznej punktacji, w przypadku, o którym mowa w art. 288 ust. 1 ustawy Pzp.
- 3.6. Zamawiający, w zaproszeniu do negocjacji, wskaże miejsce, termin i sposób prowadzenia negocjacji oraz kryteria oceny ofert, w ramach których będą prowadzone negocjacje w celu ulepszenia treści ofert.
- 3.7. Prowadzone negocjacje będą miały charakter poufny.
- 3.8. Zamawiający poinformuje równocześnie wszystkich Wykonawców, których oferty złożono w odpowiedzi na ogłoszenie o zamówieniu nie zostaną odrzucone i którzy brali udział w negocjacjach, o zakończeniu negocjacji oraz zaprosi ich do składania ofert dodatkowych.
- 3.9. Zamawiający wyznaczy termin na złożenie ofert dodatkowych z uwzględnieniem czasu potrzebnego na przygotowanie tych ofert, z tym, że termin ten nie będzie krótszy niż 5 dni od dnia przekazania zaproszenia, do składania ofert dodatkowych.
- 3.10. Wykonawca będzie mógł złożyć ofertę dodatkową, która zawierać będzie nowe propozycje w zakresie treści oferty podlegającej ocenie w ramach kryteriów oceny ofert wskazanych przez Zamawiającego w zaproszeniu do negocjacji.

- 3.11. Oferta dodatkowa nie będzie mogła być mniej korzystna w żadnym z kryteriów oceny ofert wskazanych w zaproszeniu do negocjacji niż oferta złożona w odpowiedzi na ogłoszenie o zamówieniu.
- 3.12. Oferta przestaje wiązać Wykonawców z zakresie, w jakim złoży on ofertę dodatkową zawierającą korzystniejsze propozycje w ramach każdego z kryteriów oceny ofert wskazanych w zaproszeniu do negocjacji.
- 3.13. Oferta dodatkowa, która będzie mniej korzystna w którymkolwiek z kryterium oceny ofert wskazanych w zaproszeniu do negocjacji niż oferta złożona w odpowiedzi na ogłoszenie o zamówieniu, podlegać będzie odrzuceniu.
- 3.14. Ofertę Wykonawcy niezaproszonego do negocjacji uznaje się za odrzuconą.
- 3.15. Jeżeli Zamawiający uzna, po otwarciu ofert, że nie będzie prowadził negocjacji, dokona wyboru najkorzystniejszej oferty spośród niepodlegających odrzuceniu ofert złożonych w odpowiedzi na ogłoszenie o zamówieniu.
- 3.16. Szacunkowa wartość przedmiotowego zamówienia nie przekracza progów unijnych o jakich mowa w art. 3 ustawy Pzp.
- 3.17. **Zgodnie z art. 310 pkt 1 ustawy Pzp Zamawiający przewiduje możliwość unieważnienia przedmiotowego postępowania, jeżeli środki, które Zamawiający zamierzał przeznaczyć na sfinansowanie w całości lub części zamówienia, nie zostały mu przyznane.**
- 3.18. Zamawiający nie przewiduje aukcji elektronicznej.
- 3.19. Zamawiający nie przewiduje złożenia oferty w postaci katalogów elektronicznych.
- 3.20. Zamawiający nie prowadzi postępowania w celu zawarcia umowy ramowej.
- 3.21. Zamawiający nie zastrzega możliwości ubiegania się o udzielenie zamówienia wyłącznie przez Wykonawców, o których mowa w art. 94 ustawy Pzp

4. OPIS PRZEDMIOTU ZAMÓWIENIA

- 4.1. Przedmiotem zamówienia jest **dostawa materiałów archiwizacyjnych do Państwowego Instytutu Geologicznego – Państwowego Instytutu Badawczego.**
- 4.2. Szczegółowy zakres oraz sposób realizacji przedmiotu zamówienia został określony w:
- załączniku nr 1 do SWZ – Opis przedmiotu zamówienia,
 - załączniku nr 2 do SWZ – Projektowane postanowienia umowy.
- 4.3. Zamawiający nie dopuszcza możliwości składania ofert częściowych.
- Uzasadnienie: zamówienia nie dzieli się na części ze względu na to, że zamówienie dotyczy asortymentu, którego przeważająca część jest jednorodna i brak jest uzasadnienia do jego podziału na części.
- 4.4. Zamawiający nie dopuszcza możliwości składania ofert wariantowych.
- 4.5. Zamawiający nie przewiduje udzielania zamówień, o których mowa w art. 214 ust. 1 pkt 8 ustawy Pzp.
- 4.6. Oznaczenie przedmiotu zamówienia wg Wspólnego Słownika Zamówień (CPV):
- 44617100-9 – Pudła kartonowe
 - 44424200-0 – Taśma Przylepna
 - 30199700-7 – Zadrukowane wyroby papiernicze z wyjątkiem formularzy.

5. TERMIN WYKONANIA ZAMÓWIENIA

- 5.1. Termin realizacja zamówienia – **do 65 dni od daty zawarcia umowy.**
- 5.2. Za dni robocze przyjmuje się dni od poniedziałku do piątku, z wyjątkiem dni ustawowo wolnych od pracy.

6. PODWYKONAWSTWO

- 6.1. Wykonawca może powierzyć wykonanie części zamówienia podwykonawcy (podwykonawcom).
- 6.2. Zamawiający nie zastrzega obowiązku osobistego wykonania przez wykonawcę kluczowych części zamówienia.
- 6.3. Zamawiający wymaga, aby w przypadku powierzenia części zamówienia podwykonawcom, Wykonawca wskazał w ofercie części zamówienia, których wykonanie zamierza powierzyć podwykonawcom oraz podał (o ile są mu wiadome na tym etapie) nazwy (firmy) tych podwykonawców.

- 6.4. W przypadku niewskazania części zamówienia, których wykonanie zamierza powierzyć podwykonawcom i firm podwykonawców, przyjmuje się, iż przedmiot zamówienia zostanie w całości wykonany samodzielnie przez Wykonawcę.
- 6.5. Jeżeli zmiana albo rezygnacja z podwykonawcy dotyczy podmiotu, na którego zasoby Wykonawca powoływał się, na zasadach określonych w art. 118 ust. 1 ustawy Pzp w celu wykazania spełniania warunków udziału w postępowaniu, Wykonawca jest obowiązany wykazać Zamawiającemu, że proponowany inny podwykonawca samodzielnie spełnia je w stopniu nie mniejszym niż podwykonawca, na którego zasoby Wykonawca powoływał się w trakcie postępowania o udzielenie zamówienia.
- 6.6. Powierzenie wykonania części zamówienia podwykonawcom nie zwalnia Wykonawcy z odpowiedzialności za należyte wykonanie tego zamówienia.

7. PODSTAWY WYKLUCZENIA ORAZ WARUNKI UDZIAŁU W POSTĘPOWANIU

- 7.1. Z postępowania o udzielenie zamówienia wyklucza się Wykonawców, w stosunku do których zachodzi którakolwiek z okoliczności wskazanych w art. 108 ust. 1 oraz art. 109 ust. 1 pkt 4 ustawy Pzp oraz o których mowa w art. 7 ust. 1 ustawy z dnia 13 kwietnia 2022 r. o szczególnych rozwiązaniach w zakresie przeciwdziałania wspieraniu agresji na Ukrainę oraz służących ochronie bezpieczeństwa narodowego (Dz. U. 2022 poz. 835).
- 7.2. Wykluczenie Wykonawcy następuje zgodnie z art. 111 ustawy Pzp, a w przypadku Wykonawców wykluczonych na podstawie art. 7 ust. 1 *ustawy o szczególnych rozwiązaniach w zakresie przeciwdziałania wspieraniu agresji na Ukrainę oraz służących ochronie bezpieczeństwa narodowego*, wykluczenie nastąpi na podstawie art. 7 ust. 3 ww. Ustawy.
- 7.3. W postępowaniu mogą wziąć udział Wykonawcy, którzy spełniają następujące warunki udziału w postępowaniu:
- 7.3.1. **zdolności do występowania w obrocie gospodarczym:**
Zamawiający nie stawia warunku w powyższym zakresie;
- 7.3.2. **uprawnień do prowadzenia określonej działalności gospodarczej lub zawodowej, o ile wynika to z odrębnych przepisów:**
Zamawiający nie stawia warunku w powyższym zakresie;
- 7.3.3. **sytuacji ekonomicznej lub finansowej:**
Zamawiający nie stawia warunku w powyższym zakresie;
- 7.3.4. **zdolności technicznej lub zawodowej:**
Zamawiający nie stawia warunku w powyższym zakresie.

8. PRZEDMIOTOWE ŚRODKI DOWODOWE

- 8.1. W celu potwierdzenia, że oferowane w ramach realizacji przedmiotu zamówienia dostawy spełniają wymagania określone przez Zamawiającego w OPZ, **Wykonawca złoży wraz z ofertą:**
- **certyfikaty dla tektur**, z których zostaną wykonane produkty z opisu przedmiotu zamówienia, poświadczające spełnianie normy ISO 9706 w zakresie pH, rezerwy alkalicznej, odporności na utlenianie (liczba Kappa) i odporności na przedarcie. Certyfikat musi być wystawiony przez instytucję uprawnioną do jego wystawiania.
- 8.2. W przypadku złożenia dokumentów przedmiotowych w języku innym niż polski, Zamawiający wymaga złożenia wraz z nimi tłumaczenia.
- 8.3. W przypadku, gdy Wykonawca nie złoży przedmiotowych środków dowodowych lub złożone przedmiotowe środki dowodowe będą niekompletne, Zamawiający wezwie Wykonawcę do ich złożenia lub uzupełnienia w wyznaczonym terminie z wyłączeniem przypadku, gdy oferta podlega odrzuceniu lub zachodzą przesłanki unieważnienia postępowania.

9. OŚWIADCZENIA I DOKUMENTY, JAKIE ZOBOWIĄZANI SĄ DOSTARCZYĆ WYKONAWCY W CELU POTWIERDZENIA SPEŁNIANIA WARUNKÓW UDZIAŁU W POSTĘPOWANIU ORAZ WYKAZANIA BRAKU PODSTAW WYKLUCZENIA (PODMIOTOWE ŚRODKI DOWODOWE)

- 9.1. Na ofertę składa się:
- 9.1.1. formularz „**Oferta**” stanowiący załącznik nr 3 do SWZ.
- 9.2. Oświadczenia lub dokumenty składane **razem z ofertą:**
- 9.2.1. przedmiotowe środki dowodowe o których mowa w pkt 8 SWZ;

- 9.2.2. oświadczenie o niepodleganiu wykluczeniu oraz spełnianiu warunków udziału w postępowaniu – zgodnie z Załącznikiem nr 4 do SWZ;
- 9.2.3. dokumenty, z których wynika prawo do podpisania oferty; odpowiednie pełnomocnictwa (jeżeli dotyczy);
- 9.2.4. oświadczenie Wykonawców występujących wspólnie, z którego treści wynika, które dostawy wykonają poszczególni Wykonawcy, o którym mowa w pkt 10.4 SWZ (jeżeli dotyczy);
- 9.2.5. uzasadnienie dotyczące zastrzeżenia dokumentów jako tajemnica przedsiębiorstwa (jeżeli dotyczy);
- 9.3. Informacje zawarte w oświadczeniu, o którym mowa w pkt 9.2.2 SWZ stanowią wstępne potwierdzenie, że Wykonawca nie podlega wykluczeniu i spełnia warunki udziału w postępowaniu.
- 9.4. Podmiotowe środki dowodowe wymagane od Wykonawcy na potwierdzenie nie podlegania wykluczeniu obejmują:
 - 9.4.1. oświadczenie Wykonawcy, w zakresie art. 108 ust. 1 pkt 5 ustawy Pzp, o braku przynależności do tej samej grupy kapitałowej, w rozumieniu ustawy z dnia 16 lutego 2007 r. o ochronie konkurencji i konsumentów (Dz. U. z 2021 r. poz. 275), z innym Wykonawcą, który złożył odrębną ofertę, albo oświadczenia o przynależności do tej samej grupy kapitałowej wraz z dokumentami lub informacjami potwierdzającymi przygotowanie oferty, niezależnie od innego Wykonawcy należącego do tej samej grupy kapitałowej Zamawiający odstąpi od wezwania do złożenia oświadczenia jeżeli w postępowaniu zostanie złożona 1 oferta;
 - 9.4.2. odpis lub informacja z Krajowego Rejestru Sądowego lub z Centralnej Ewidencji i Informacji o Działalności Gospodarczej, w zakresie art. 109 ust. 1 pkt 4 ustawy Pzp, sporządzone nie wcześniej niż 3 miesiące przed ich złożeniem, jeżeli odrębne przepisy wymagają wpisu do rejestru lub ewidencji;
 - 9.4.3. jeżeli Wykonawca ma siedzibę lub miejsce zamieszkania poza granicami Rzeczypospolitej Polskiej, zamiast dokumentów, o których mowa w pkt 9.4.2 SWZ, składa się informację z odpowiedniego rejestru, takiego jak rejestr sądowy, albo, w przypadku braku takiego rejestru, inny równoważny dokument wydany przez właściwy organ sądowy lub administracyjny kraju, w którym Wykonawca ma siedzibę lub miejsce zamieszkania lub miejsce zamieszkania ma osoba, której dotyczy informacja albo dokument, w zakresie, o którym mowa w art. 108 ust. 1 pkt 1, 2 i 4 ustawy Pzp. Dokumenty, o których mowa powinny być wystawione nie wcześniej niż 6 miesięcy przed ich złożeniem;
 - 9.4.4. jeżeli w kraju, w którym Wykonawca ma siedzibę lub miejsce zamieszkania lub miejsce zamieszkania ma osoba, której dotyczy informacja albo dokument, nie wydaje się dokumentów, o których mowa pkt 9.4.3 SWZ, lub gdy dokumenty te nie odnoszą się do wszystkich przypadków, o których mowa w art. 108 ust. 1 pkt 1, 2 i 4 ustawy Pzp, zastępuje się je odpowiednio w całości lub w części dokumentem zawierającym odpowiednio oświadczenie Wykonawcy, ze wskazaniem osoby albo osób uprawnionych do jego reprezentacji, lub oświadczenie osoby, której dokument miał dotyczyć, złożone pod przysięgą, lub, jeżeli w kraju, w którym Wykonawca ma siedzibę lub miejsce zamieszkania lub miejsce zamieszkania ma osoba, której dotyczy informacja albo dokument nie ma przepisów o oświadczeniu pod przysięgą, złożone przed organem sądowym lub administracyjnym, notariuszem, organem samorządu zawodowego lub gospodarczego, właściwym ze względu na siedzibę lub miejsce zamieszkania Wykonawcy lub miejsce zamieszkania osoby, której dokument miał dotyczyć. Dokumenty, o których mowa powinny być wystawione nie wcześniej niż 6 miesięcy przed ich złożeniem;
- 9.5. Zamawiający wezwie Wykonawcę, którego oferta została najwyżej oceniona, do złożenia w wyznaczonym terminie, nie krótszym niż 5 dni od dnia wezwania, podmiotowych środków dowodowych, aktualnych na dzień ich złożenia.
- 9.6. Zamawiający nie wzywa do złożenia podmiotowych środków dowodowych, jeżeli:
 - 9.6.1. może je uzyskać za pomocą bezpłatnych i ogólnodostępnych baz danych, w szczególności rejestrów publicznych w rozumieniu ustawy z dnia 17 lutego 2005 r. o informatyzacji działalności podmiotów realizujących zadania publiczne, o ile Wykonawca wskazał w oświadczeniu, o którym mowa w pkt 9.2.2 SWZ dane umożliwiające dostęp do tych środków;
 - 9.6.2. podmiotowym środkiem dowodowym jest oświadczenie, którego treść odpowiada zakresowi oświadczenia, o którym mowa w pkt 9.2.2 SWZ.

Wykonawca nie jest zobowiązany do złożenia podmiotowych środków dowodowych, które Zamawiający posiada, jeżeli Wykonawca wskaże te środki oraz potwierdzi ich prawidłowość i aktualność.

- 9.7. W zakresie nieuregulowanym ustawą Pzp lub niniejszą SWZ do oświadczeń i dokumentów składanych przez Wykonawcę w postępowaniu zastosowanie mają w szczególności przepisy rozporządzenia Ministra Rozwoju Pracy i Technologii z dnia 23 grudnia 2020 r. w sprawie podmiotowych środków dowodowych oraz rozporządzenia Prezesa Rady Ministrów z dnia 30 grudnia 2020 r. w sprawie sposobu sporządzania i przekazywania informacji

oraz wymagań technicznych dla dokumentów elektronicznych oraz środków komunikacji elektronicznej w postępowaniu o udzielenie zamówienia publicznego lub konkursie.

10. INFORMACJA DLA WYKONAWCÓW WSPÓLNIE UBIEGAJĄCYCH SIĘ O UDZIELENIE ZAMÓWIENIA (SPÓŁKI CYWILNE/ KONSORCJA)

- 10.1. Wykonawcy mogą wspólnie ubiegać się o udzielenie zamówienia. W takim przypadku Wykonawcy ustanawiają pełnomocnika do reprezentowania ich w postępowaniu albo do reprezentowania i zawarcia umowy w sprawie zamówienia publicznego. Pełnomocnictwo winno być załączone do oferty.
- 10.2. W przypadku Wykonawców wspólnie ubiegających się o udzielenie zamówienia, oświadczenia, o których mowa w pkt 9.2.2. SWZ, składa każdy z Wykonawców. Oświadczenia te potwierdzają brak podstaw wykluczenia oraz spełnianie warunków udziału w zakresie, w jakim każdy z Wykonawców wykazuje spełnianie warunków udziału w postępowaniu.
- 10.3. Wszelka korespondencja prowadzona będzie przez Zamawiającego wyłącznie z pełnomocnikiem, którego adres e-mail należy wpisać w formularzu "Oferta".
- 10.4. Wykonawcy wspólnie ubiegający się o udzielenie zamówienia dołączają do oferty oświadczenie, z którego wynika, które dostawy wykonają poszczególni Wykonawcy (wzór oświadczenia stanowi **załącznik nr 5 do SWZ**).
- 10.5. Oświadczenia i dokumenty potwierdzające brak podstaw do wykluczenia z postępowania składa każdy z Wykonawców wspólnie ubiegających się o zamówienie.

11. SPOSÓB KOMUNIKACJI

- 11.1. Komunikacja w postępowaniu o udzielenie zamówienia, z uwzględnieniem wyjątków określonych w ustawie Pzp, odbywa się przy użyciu środków komunikacji elektronicznej. Przez środki komunikacji elektronicznej rozumie się środki komunikacji elektronicznej zdefiniowane w ustawie z dnia 18 lipca 2002 r. o świadczeniu usług drogą elektroniczną (Dz.U. z 2020 r. poz. 344).
- 11.2. Komunikacja między Zamawiającym a Wykonawcami, w szczególności składanie oświadczeń, wniosków, zawiadomień oraz przekazywanie informacji odbywa się za pośrednictwem Platformy, o której mowa w pkt 1 SWZ i formularza „Wyślij wiadomość do zamawiającego” dostępnego na stronie Platformy dotyczącej danego postępowania. Za datę przekazania (wpływu) oświadczeń, wniosków, zawiadomień oraz informacji przyjmuje się datę ich przesłania za pośrednictwem Platformy poprzez kliknięcie przycisku „Wyślij wiadomość do zamawiającego” po których pojawi się komunikat, że wiadomość została wysłana do Zamawiającego.
- 11.3. Zamawiający informuje, że instrukcje korzystania z Platformy znajdują się w zakładce „Instrukcje dla Wykonawców” na stronie internetowej pod adresem: <https://platformazakupowa.pl/strona/45-instrukcje>.
- 11.4. Wykonawca, przystępując do przedmiotowego postępowania o udzielenie zamówienia:
 - 11.4.1. akceptuje warunki korzystania z Platformy określone w Regulaminie dostępnym w zakładce „Regulamin” na stronie internetowej pod adresem: <https://platformazakupowa.pl/strona/1-regulamin> oraz uznaje go za wiążący;
 - 11.4.2. zapoznał i stosuje się do Instrukcji składania ofert dostępnej w zakładce „Instrukcje dla Wykonawców” na stronie internetowej pod adresem: <https://platformazakupowa.pl/strona/45-instrukcje>.
- 11.5. Zamawiający będzie przekazywał Wykonawcom informacje w postaci elektronicznej za pośrednictwem Platformy. Informacje dotyczące przedmiotowego postępowania Zamawiający będzie zamieszczał na platformie w sekcji “Komunikaty”. Korespondencja, której zgodnie z obowiązującymi przepisami adresatem jest konkretny Wykonawca, będzie przekazywana w postaci elektronicznej za pośrednictwem Platformy do konkretnego Wykonawcy. Wykonawca w trakcie toczącego się postępowania powinien sprawdzać komunikaty i wiadomości przesłane przez Zamawiającego bezpośrednio na Platformie, gdyż system powiadomień Platformy może ulec awarii lub powiadomienie może trafić do folderu SPAM.
- 11.6. Maksymalny rozmiar jednego pliku przesyłanego za pośrednictwem dedykowanych formularzy do: złożenia, zmiany, wycofania oferty wynosi 150 MB, natomiast przy komunikacji wielkość pliku to maksymalnie 500 MB.
- 11.7. Zamawiający określa niezbędne wymagania sprzętowe – aplikacyjne umożliwiające pracę na Platformie, tj.:
 - 11.7.1. stały dostęp do sieci Internet o gwarantowanej przepustowości nie mniejszej niż 512 kb/s;
 - 11.7.2. komputer klasy PC lub MAC o następującej konfiguracji: pamięć min. 2 GB Ram, procesor Intel IV 2 GHZ lub jego nowsza wersja, jeden z systemów operacyjnych - MS Windows 7, Mac Os x 10.4, Linux, lub ich nowsze wersje;
 - 11.7.3. zainstalowana dowolna przeglądarka internetowa, w przypadku Internet Explorer minimalnie wersja 10.0.;
 - 11.7.4. włączona obsługa JavaScript;

- 11.7.5. zainstalowany program Adobe Acrobat Reader lub inny obsługujący format plików .pdf;
- 11.7.6. Platforma działa według standardu przyjętego w komunikacji sieciowej - kodowanie UTF8;
- 11.7.7. oznaczenie czasu odbioru danych przez Platformę stanowi datę oraz dokładny czas (hh:mm:ss) generowany wg. czasu lokalnego serwera synchronizowanego z zegarem Głównego Urzędu Miar.
- 11.8. Ofertę, a także oświadczenie o jakim mowa w pkt 9.2.2. SWZ składa się w oryginale, pod rygorem nieważności, w formie elektronicznej podpisanej kwalifikowanym podpisem elektronicznym lub w postaci elektronicznej opatrzonej podpisem zaufanym lub podpisem osobistym. Podmiotowe środki dowodowe, pełnomocnictwa, zobowiązanie podmiotu udostępniającego zasoby sporządza się w formie elektronicznej lub w postaci elektronicznej opatrzonej kwalifikowanym podpisem elektronicznym, podpisem zaufanym lub podpisem osobistym.
- 11.9. Dokumenty elektroniczne, oświadczenia lub elektroniczne kopie dokumentów lub oświadczeń składane przez Wykonawcę muszą być zgodne z obowiązującym Rozporządzeniem Rady Ministrów z dnia 12 kwietnia 2012 r. w sprawie Krajowych Ram Interoperacyjności, minimalnych wymagań dla rejestrów publicznych i wymiany informacji w postaci elektronicznej oraz minimalnych wymagań dla systemów teleinformatycznych.
- 11.10. Sposób sporządzenia dokumentów elektronicznych, oświadczeń lub elektronicznych kopii dokumentów lub oświadczeń musi być zgodny z wymaganiami określonymi w rozporządzeniu Prezesa Rady Ministrów z dnia 30 grudnia 2020 r. w sprawie sposobu sporządzania i przekazywania informacji oraz wymagań technicznych dla dokumentów elektronicznych oraz środków komunikacji elektronicznej w postępowaniu o udzielenie zamówienia publicznego lub konkursie (Dz.U. 2020 r., poz. 2452).

12. OPIS SPOSOBU PRZYGOTOWANIA OFERT ORAZ WYMAGANIA FORMALNE DOTYCZĄCE SKŁADANYCH OŚWIADCZEŃ I DOKUMENTÓW

- 12.1. Wykonawca może złożyć tylko jedną ofertę.
- 12.2. Treść oferty musi odpowiadać treści SWZ.
- 12.3. Oferta powinna być podpisana przez osobę upoważnioną do reprezentowania Wykonawcy, zgodnie z formą reprezentacji Wykonawcy określoną w rejestrze lub innym dokumencie, właściwym dla danej formy organizacyjnej Wykonawcy albo przez uprawnionego przedstawiciela Wykonawcy. W celu potwierdzenia, że osoba działająca w imieniu Wykonawcy jest umocowana do jego reprezentowania, Zamawiający żąda od Wykonawcy odpisu lub informacji z Krajowego Rejestru Sądowego, Centralnej Ewidencji i Informacji o Działalności Gospodarczej lub innego właściwego rejestru. Cyfrowe odwzorowania dokumentu lub oświadczenia, o których mowa w SWZ, są to cyfrowe odwzorowania dokumentów lub oświadczeń sporządzonych w postaci papierowej poświadczane za zgodność z oryginałem.
- 12.4. Poświadczenia za zgodność z oryginałem cyfrowego odwzorowania dokumentu lub oświadczenia dokonuje się w formie elektronicznej, tj. kwalifikowanym podpisem elektronicznym, podpisem zaufanym lub podpisem osobistym.
- 12.5. Oferta oraz pozostałe oświadczenia i dokumenty, dla których Zamawiający określił wzory w formie formularzy zamieszczonych w załącznikach do SWZ, powinny być sporządzone zgodnie z tymi wzorami.
- 12.6. Oferta wraz z załącznikami musi być sformułowana w języku polskim lub angielskim (ofertę w języku angielskim Wykonawca musi złożyć wraz z tłumaczeniem na język polski - Zamawiający będzie się opierał na tekście przetłumaczonym na język polski), w sposób czytelny, logiczny, z zachowaniem postaci elektronicznej (Zamawiający rekomenduje następujące formaty danych .doc, .docx, .pdf) i podpisana kwalifikowanym podpisem elektronicznym lub podpisem zaufanym lub podpisem osobistym.
- 12.7. Ofertę wraz z wymaganymi dokumentami należy umieścić na Platformie pod adresem: <https://platformazakupowa.pl/pn/pgi>. Do oferty należy dołączyć wszystkie wymagane w SWZ dokumenty. Po wypełnieniu Formularza składania oferty lub wniosku i dołączenia wszystkich wymaganych załączników należy kliknąć przycisk „Przejdź do podsumowania”. Szczegółowa instrukcja dla Wykonawców dotycząca złożenia, zmiany i wycofania oferty znajduje się na stronie internetowej pod adresem: <https://platformazakupowa.pl/strona/45-instrukcje>.
- 12.8. Oferta lub wniosek składana elektronicznie musi zostać podpisana elektronicznym podpisem kwalifikowanym, podpisem zaufanym lub podpisem osobistym. W procesie składania oferty za pośrednictwem platformazakupowa.pl, Wykonawca powinien złożyć podpis bezpośrednio na dokumentach przesłanych za pośrednictwem platformazakupowa.pl. Zalecamy stosowanie podpisu na każdym załączonym pliku osobno.
- 12.9. W przypadku konieczności skompresowania w ofercie kilku dokumentów, użytkownik powinien te dokumenty zapisać jako .zip, .7Z, .tar, .gz (Zamawiający rekomenduje zapisać dokumenty jako .zip). Jeżeli Oferta zostanie skompresowana do innego formatu danych niż .zip, .7Z, .tar, .gz, a w trakcie sesji otwarcia Zamawiający nie

będzie mógł się z nią zapoznać stosując posiadane nieodpłatne programy do dekompresji, to Oferta ta zostanie odrzucona na podstawie art. 226 ust. 1 pkt. 6 ustawy Pzp.

- 12.10. Za datę złożenia oferty przyjmuje się datę jej przekazania w systemie (platformie) w drugim kroku składania oferty poprzez kliknięcie przycisku "Złóż ofertę" i wyświetlenie się komunikatu, że oferta została zaszyfrowana i złożona.
- 12.11. Dokumenty lub oświadczenia sporządzone w języku obcym Wykonawca musi złożyć wraz z tłumaczeniem na język polski. Podczas oceny ofert Zamawiający będzie się opierał na tekście przetłumaczonym na język polski.
- 12.12. Jeśli oferta zawiera informacje stanowiące tajemnicę przedsiębiorstwa w rozumieniu ustawy z dnia 16 kwietnia 1993 r. o zwalczaniu nieuczciwej konkurencji (Dz.U. z 2022 r. poz. 1233), Wykonawca powinien nie później niż w terminie składania ofert, zastrzec, że nie mogą one być udostępnione oraz wykazać, iż zastrzeżone informacje stanowią tajemnicę przedsiębiorstwa. Na Platformie w formularzu składania oferty znajduje się miejsce wyznaczone do dołączenia części oferty stanowiącej tajemnicę przedsiębiorstwa.
- 12.13. Stosownie do powyższego, jeśli Wykonawca nie dopełni ww. obowiązków wynikających z ustawy, Zamawiający będzie miał podstawę do uznania, że zastrzeżenie tajemnicy przedsiębiorstwa jest bezskuteczne i w związku z tym potraktuje daną informację, jako niepodlegającą ochronie i niestanowiącą tajemnicy przedsiębiorstwa w rozumieniu ustawy o zwalczaniu nieuczciwej konkurencji.
- 12.14. Wykonawca może przed upływem terminu do składania ofert zmienić lub wycofać ofertę za pośrednictwem Platformy.
- 12.15. Wszystkie koszty związane z uczestnictwem w postępowaniu, w szczególności z przygotowaniem i złożeniem oferty ponosi Wykonawca składający ofertę. Zamawiający nie przewiduje zwrotu kosztów udziału w postępowaniu.

13. TERMIN ZWIĄZANIA OFERTĄ

Wykonawca będzie związany ofertą przez okres **30 dni**, tj. do dnia **10.11.2023 r.** Bieg terminu związania ofertą rozpoczyna się wraz z upływem terminu składania ofert.

14. SPOSÓB I TERMIN SKŁADANIA I OTWARCIA OFERT

- 14.1. Wykonawca składa ofertę za pośrednictwem Platformy pod adresem: <https://platformazakupowa.pl/pn/pgi>.
- 14.2. Termin składania ofert upływa w dniu **12.10.2023 r. o godz. 10:00**.
- 14.3. Termin otwarcia ofert upływa w dniu **12.10.2023 r. o godz. 10:05**.
- 14.4. Najpóźniej przed otwarciem ofert, udostępnia się na stronie internetowej prowadzonego postępowania informację o kwocie, jaką zamierza się przeznaczyć na sfinansowanie zamówienia.
- 14.5. Niezwłocznie po otwarciu ofert, udostępnia się na stronie internetowej prowadzonego postępowania w sekcji „Komunikaty” informacje o:
 - 14.5.1. nazwach albo imionach i nazwiskach oraz siedzibach lub miejscach prowadzonej działalności gospodarczej albo miejscach zamieszkania wykonawców, których oferty zostały otwarte;
 - 14.5.2. cenach zawartych w ofertach.

15. OPIS SPOSOBU OBLICZANIA CENY OFERTY

- 15.1. Wykonawca podaje cenę za realizację przedmiotu zamówienia zgodnie ze wzorem **formularza „Oferta” stanowiącym Załącznik nr 3 do SWZ**.
- 15.2. Cena w formularzu „Oferta” musi uwzględniać wszystkie wymagania niniejszej SWZ oraz obejmować wszystkie koszty, jakie poniesie Wykonawca z tytułu należytej oraz zgodnej z obowiązującymi przepisami realizacji przedmiotu zamówienia.
- 15.3. Wszystkie ceny netto określone przez Wykonawcę w **formularzu „Oferta”** zostaną ustalone na okres ważności umowy i nie będą podlegały zmianom.
- 15.4. Zamawiający będzie poprawiał oczywiste omyłki rachunkowe, z uwzględnieniem konsekwencji rachunkowych dokonanych poprawek.
- 15.5. Wszystkie ceny będą określone w złotych polskich (PLN) z dokładnością do dwóch miejsc po przecinku, a wszystkie płatności będą realizowane w złotych polskich, zgodnie z obowiązującymi przepisami.
- 15.6. Zamawiający nie przewiduje rozliczeń w walucie obcej.
- 15.7. Jeżeli została złożona oferta, której wybór prowadziłby do powstania u Zamawiającego obowiązku podatkowego zgodnie z ustawą z dnia 11 marca 2004 r. o podatku od towarów i usług (Dz. U. z 2023 r. poz. 1598 z późn. zm.), dla celów zastosowania kryterium ceny Zamawiający dolicza do przedstawionej w tej ofercie ceny kwotę podatku

od towarów i usług, którą miałby obowiązek rozliczyć. W ofercie, o której mowa w pkt 9.1.1. SWZ, Wykonawca ma obowiązek:

- 15.7.1. poinformowania Zamawiającego, że wybór jego oferty będzie prowadził do powstania u Zamawiającego obowiązku podatkowego;
 - 15.7.2. wskazania nazwy (rodzaju) towaru lub usługi, których dostawa lub świadczenie będą prowadziły do powstania obowiązku podatkowego;
 - 15.7.3. wskazania wartości towaru lub usługi objętego obowiązkiem podatkowym Zamawiającego, bez kwoty podatku;
 - 15.7.4. wskazania stawki podatku od towarów i usług, która zgodnie z wiedzą Wykonawcy, będzie miała zastosowanie.
- 15.8. Wzór formularza „Oferta” został opracowany przy założeniu, iż wybór oferty nie będzie prowadzić do powstania u Zamawiającego obowiązku podatkowego w zakresie podatku VAT. W przypadku, gdy Wykonawca zobowiązany jest złożyć oświadczenie o powstaniu u Zamawiającego obowiązku podatkowego, to winien odpowiednio zmodyfikować treść formularza.
- 15.9. W przypadku gdy ofertę składa osoba fizyczna nieprowadząca działalności gospodarczej cena oferty powinna zawierać zaliczkę na podatek dochodowy oraz wszelkie należne składki, które to Zamawiający, zgodnie z obowiązującymi przepisami, będzie zobowiązany naliczyć i odprowadzić. Tym samym, Wykonawca będący osobą fizyczną nieprowadzącą działalności gospodarczej wyrazi zgodę na pomniejszenie swoich należności (ceny oferty) o zaliczki i składki, które Zamawiający będzie zobowiązany naliczyć i odprowadzić w związku z realizacją umowy. Należność wypłacona bezpośrednio Wykonawcy nie będzie wówczas równa cenie oferty. Wobec powyższego w celu zapewnienia porównywalności ofert cena oferty złożonej przez osobę fizyczną nieprowadzącą działalności gospodarczej powinna zawierać zaliczkę na podatek dochodowy oraz wszelkie należne składki, które to Zamawiający, zgodnie z obowiązującymi przepisami, byłby zobowiązany naliczyć i odprowadzić.
- 15.10. Zamawiający zwróci się o udzielenie wyjaśnień (w tym złożenie dowodów) jeżeli cena oferty lub jej istotne części składowe wydadzą się rażąco niskie w stosunku do przedmiotu zamówienia i będą budziły wątpliwości Zamawiającego co do możliwości wykonania przedmiotu zamówienia zgodnie z wymaganiami określonymi przez Zamawiającego lub wynikającymi z odrębnych przepisów.

16. OPIS KRYTERIÓW, KTÓRYMI ZAMAWIAJĄCY BĘDZIE SIĘ KIEROWAŁ PRZY WYBORZE OFERTY WRAZ Z PODANIEM ZNACZENIA KRYTERIÓW I SPOSOBU OCENY OFERT

- 16.1. Ocenie zostaną poddane oferty nie podlegające odrzuceniu.
- 16.2. Przy wyborze najkorzystniejszej oferty Zamawiający będzie się kierował określonym następującymi kryteriami i ich znaczeniem:

Nazwa kryterium	Waga podana w punktach
Cena brutto (C)	100

- 16.3. Liczba punktów przyznana poszczególnym ofertom zostanie obliczona z dokładnością do dwóch miejsc po przecinku.
- 16.4. Oferty oceniane będą w następujący sposób:

- 1) Sposób obliczenia wartości punktowej w kryterium **Cena (C)**:

$$C = \frac{\text{najniższa cena}}{\text{cena oferty badanej}} \times 100 \text{ pkt}$$

Maksymalna liczba punktów w tym kryterium wynosi 100 pkt.

Za ofertę najkorzystniejszą uznana zostanie oferta, która otrzyma najwyższą liczbę przyznanych punktów, pozostałe oferty zostaną sklasyfikowane zgodnie z ilością uzyskanych punktów.

- 16.5. W toku badania i oceny ofert Zamawiający może żądać od Wykonawcy wyjaśnień dotyczących treści złożonej oferty, w tym zaoferowanej ceny.

17. WYMAGANIA DOTYCZĄCE WADIUM

Zamawiający nie wymaga wniesienia wadium.

18. WYMAGANIA DOTYCZĄCE ZABEZPIECZENIA NALEŻYTEGO WYKONANIA UMOWY

Zamawiający nie wymaga wniesienia zabezpieczenia należytego wykonania umowy.

19. INFORMACJA O FORMALNOŚCIACH JAKIE POWINNY ZOSTAĆ DOPEŁNIONE PO WYBORZE OFERTY W CELU ZAWARCIA UMOWY W SPRAWIE ZAMÓWIENIA PUBLICZNEGO

- 19.1. Zamawiający zawiera umowę w sprawie zamówienia publicznego w terminie nie krótszym niż 5 dni od dnia przesłania zawiadomienia o wyborze najkorzystniejszej oferty.
- 19.2. Zamawiający może zawrzeć umowę w sprawie zamówienia publicznego przed upływem terminu, o którym mowa w pkt 19.1. SWZ, jeżeli w postępowaniu o udzielenie zamówienia prowadzonym w trybie podstawowym złożono tylko jedną ofertę.
- 19.3. W przypadku wyboru oferty złożonej przez Wykonawców wspólnie ubiegających się o udzielenie zamówienia Zamawiający zastrzega sobie prawo żądania przed zawarciem umowy w sprawie zamówienia publicznego umowy regulującej współpracę tych Wykonawców.
- 19.4. Wykonawca będzie zobowiązany do podpisania umowy w miejscu i terminie wskazanym przez Zamawiającego.
- 19.5. Przed podpisaniem umowy Wykonawca powinien przedstawić pełnomocnictwo do jej podpisania, jeżeli nie wynika ono z załączonych do oferty dokumentów.

20. INFORMACJE O TREŚCI ZAWIERANEJ UMOWY ORAZ MOŻLIWOŚCI JEJ ZMIANY

- 20.1. Wybrany Wykonawca jest zobowiązany do zawarcia umowy w sprawie zamówienia publicznego na warunkach określonych w Projektowych postanowieniach umowy, stanowiącym Załącznik nr 2 do SWZ.
- 20.2. Zakres świadczenia Wykonawcy wynikający z umowy jest tożsamy z jego zobowiązaniem zawartym w ofercie.
- 20.3. Na podstawie art. 455 ustawy Pzp, Zamawiający przewiduje możliwość zmian zawartej umowy w stosunku do treści wybranej oferty w zakresie wskazanym w Projektowych postanowieniach umowy, stanowiących Załącznik nr 2 do SWZ.
- 20.4. Zmiana umowy wymaga dla swej ważności, pod rygorem nieważności, zachowania formy pisemnej.

21. POUCZENIE O ŚRODKACH OCHRONY PRAWNEJ PRZYSŁUGUJĄCYCH WYKONAWCY

Wykonawcom, a także innemu podmiotowi, jeżeli ma lub miał interes w uzyskaniu zamówienia oraz poniósł lub może ponieść szkodę w wyniku naruszenia przez zamawiającego przepisów ustawy, przysługują środki ochrony prawnej na zasadach przewidzianych w dziale IX ustawy Pzp (art. 505–590).

22. DANE OSOBOWE

Zgodnie z art. 13 ust. 1 i 2 rozporządzenia Parlamentu Europejskiego i Rady (UE) 2016/679 z dnia 27 kwietnia 2016 r. w sprawie ochrony osób fizycznych w związku z przetwarzaniem danych osobowych i w sprawie swobodnego przepływu takich danych oraz uchylenia dyrektywy 95/46/WE (ogólne rozporządzenie o ochronie danych) (Dz. Urz. UE L 119 z 04.05.2016, str. 1), dalej „RODO”, Zamawiający informuje, że:

- administratorem Pani/Pana danych osobowych jest Państwowy Instytut Geologiczny – Państwowy Instytut Badawczy, ul. Rakowiecka 4, 00-975 Warszawa, tel. (+48) 22 45 92 000, fax. tel. (+48) 22 45 92 001, email biuro@pgi.gov.pl;
- administrator wyznaczył inspektora ochrony danych, z którym może się Pani/Pan skontaktować w sprawach ochrony i przetwarzania danych osobowych pod adresem poczty elektronicznej: iod@pgi.gov.pl lub pisemnie na adres siedziby PIG-PIB;
- Pani/Pana dane osobowe przetwarzane będą na podstawie **art. 6 ust. 1 lit. c RODO** w celu prowadzenia przedmiotowego postępowania o udzielenie zamówienia publicznego oraz zawarcia umowy, a podstawą prawną ich przetwarzania jest obowiązek prawny stosowania sformalizowanych procedur udzielania zamówień publicznych spoczywających na **Zamawiającym**;
- odbiorcami Pani/Pana danych osobowych będą osoby lub podmioty, którym udostępniona zostanie dokumentacja postępowania w oparciu o **art.18 oraz art. 74 ustawy PZP**;
- Pani/Pana dane osobowe będą przechowywane, zgodnie z **art. 78 ust. 1 PZP**, przez okres **4 lat** od dnia zakończenia postępowania o udzielenie zamówienia, a jeżeli czas trwania umowy przekracza 4 lata, okres przechowywania obejmuje cały czas trwania umowy;
- obowiązek podania przez Panią/Pana danych osobowych bezpośrednio Pani/Pana dotyczących jest wymogiem określonym w przepisach ustawy PZP, związanym z udziałem w postępowaniu o udzielenie zamówienia publicznego; konsekwencje niepodania określonych danych wynikają z ustawy Pzp;

- w odniesieniu do Pani/Pana danych osobowych decyzje nie będą podejmowane w sposób zautomatyzowany, stosownie do **art. 22 RODO**;
- posiada Pani/Pan:
 - a. na podstawie **art. 15 RODO** prawo dostępu do danych osobowych Pani/Pana dotyczących;
 - b. na podstawie **art. 16 RODO** prawo do sprostowania lub uzupełnienia Pani/Pana danych osobowych przy czym skorzystanie z prawa do sprostowania lub uzupełnienia nie może skutkować zmianą wyniku postępowania o udzielenie zamówienia publicznego ani zmianą postanowień umowy w zakresie niezgodnym z ustawą PZP oraz nie może naruszać integralności protokołu oraz jego załączników);
 - c. na podstawie **art. 18 RODO** prawo żądania od administratora ograniczenia przetwarzania danych osobowych z zastrzeżeniem przypadków, o których mowa w **art. 18 ust. 2 RODO**, przy czym prawo do ograniczenia przetwarzania nie ma zastosowania w odniesieniu do przechowywania, w celu zapewnienia korzystania ze środków ochrony prawnej lub w celu ochrony praw innej osoby fizycznej lub prawnej, lub z uwagi na ważne względy interesu publicznego Unii Europejskiej lub państwa członkowskiego, a także nie ogranicza przetwarzania danych osobowych do czasu zakończenia postępowania o udzielenie zamówienia;
 - d. prawo do wniesienia skargi do **Prezesa Urzędu Ochrony Danych Osobowych**, gdy uzna Pani/Pan, że przetwarzanie danych osobowych Pani/Pana dotyczących narusza przepisy **RODO**;
- nie przysługuje Pani/Panu:
 - a. w związku z **art. 17 ust. 3 lit. b, d lub e RODO** prawo do usunięcia danych osobowych;
 - b. prawo do przenoszenia danych osobowych, o którym mowa w art. 20 RODO;
 - c. na podstawie **art. 21 RODO** prawo sprzeciwu, wobec przetwarzania danych osobowych, gdyż podstawą prawną przetwarzania Pani/Pana danych osobowych jest **art. 6 ust. 1 lit. c RODO**;

Jednocześnie **Zamawiający** przypomina o ciążyącym na Pani/Panu obowiązku informacyjnym wynikającym z art. 14 RODO względem osób fizycznych, których dane przekazane zostaną **Zamawiającemu** w związku z prowadzonym postępowaniem i które **Zamawiający** pośrednio pozyska od wykonawcy biorącego udział w postępowaniu, chyba że ma zastosowanie co najmniej jedno z włączeń, o których mowa w **art. 14 ust. 5 RODO**.

23. ZAŁĄCZNIKI:

- 23.1. Załącznik nr 1 do SWZ – Opis przedmiotu zamówienia;
- 23.2. Załącznik nr 2 do SWZ – Projektowane postanowienia umowy;
- 23.3. Załącznik nr 3 do SWZ – Formularz Oferta;
- 23.4. Załącznik nr 4 do SWZ – Oświadczenie o niepodleganiu wykluczeniu oraz spełnianiu warunków udziału w postępowaniu;
- 23.5. Załącznik nr 5 do SWZ – Oświadczenie Wykonawców wspólnie ubiegających się o udzielenie zamówienia;

OPIS PRZEDMIOTU ZAMÓWIENIA

1. Przedmiotem zamówienia jest zakup i dostawa z rozładunkiem w siedzibie Zamawiającego: materiałów archiwizacyjnych, tj. w szczególności teczek oraz pudeł i kopert z nadrukiem i bez, wg wskazań Zamawiającego, przeznaczonych do przechowywania, zabezpieczania i ochrony gromadzonych archiwaliów.
2. Dla tektur, z jakich zostaną wykonane produkty Zamawiający wymaga spełniania:
 - normy ISO 9706 i
 - Rozporządzenia Ministra Kultury i Dziedzictwa Narodowego z dnia 20 października 2015 r. w sprawie klasyfikowania i kwalifikowania dokumentacji, przekazywania materiałów archiwalnych do archiwów państwowych i brakowania dokumentacji niearchiwalnej (Dz.U. 2015 poz. 1743)

w zakresie wartości parametrów określonych w poniższej Tabeli 1.

Parametr	Dotyczy produktów o numerach	Wartość	Odniesienie do źródła wskazanych wartości parametrów
pH	wszystkie	7,5 – 10,00	ISO 9706 i Dz.U. 2015 poz. 1743
Rezerwa alkaliczna	wszystkie	≥ 0,4 mola na kg papier z zawartością ≥ 2% CaCO ₃	ISO 9706 i Dz.U. 2015 poz. 1743
Odporność na utlenianie (liczba Kappa)	1 i od 6 do 14	< 5	ISO 9706 i Dz.U. 2015 poz. 1743
Odporność na przedarcie	wszystkie	≥ 350 mN dla papierów o gramaturze ≥ 70 g/m ²	ISO 9706

Tabela 1. Zakresy wartości parametrów wymagane w odniesieniu do tektur produktów w Tabeli 2

3. Wskazane przez Zamawiającego nazwy własne producentów zamieszczone w *Opisie przedmiotu zamówienia* w odpowiednich częściach zamówienia, zostały podane wyłącznie w celu określenia wymaganych parametrów jakościowych, jakimi co najmniej powinny odpowiadać zamawiane produkty. Takie parametry, gwarantowane przez określonych producentów pozwolą Zamawiającemu na utrzymanie standardów koniecznych do zapewnienia wymaganej jakości wykonywanych prac. Zamawiający opisując przedmiot zamówienia poprzez wskazanie nazw handlowych, dopuszcza jednocześnie wszelkie ich odpowiedniki rynkowe, nie gorsze niż wskazane w tym opisie.
4. Zastosowanie produktów równoważnych nie może pogorszyć jakości osiąganych wyników w pracach Zamawiającego. W przypadku zaproponowania przez Wykonawcę w ofercie produktów równoważnych jakościowo do produktów wskazanych przez Zamawiającego, Wykonawca jest zobowiązany do wykazania, że oferowany przez niego dany produkt równoważny spełnia wymagania określone przez Zamawiającego. Wykonawca ponosi pełną odpowiedzialność za szkody powstałe w przechowywanych przez Zamawiającego archiwaliach, będące wynikiem dostarczanych przez Wykonawcę produktów równoważnych, a w szczególności za uszkodzenia materiałów archiwalnych Zamawiającego przechowywanych w materiałach archiwizacyjnych dostarczonych przez Wykonawcę.
5. Wykonawca zobowiązuje się do dostarczenia przedmiotu zamówienia w terminie **65 dni od dnia zawarcia Umowy**.
6. Ilekroć w niniejszej umowie i załącznikach do niej jest mowa o wymiarach materiałów archiwizacyjnych, dotyczą one materiałów złożonych, gotowych do użytku, i są podawane (tj. wymiary) w milimetrach, wg schematu: X x Y x Z (tj. wysokość x głębokość x szerokość; Rysunek 1).

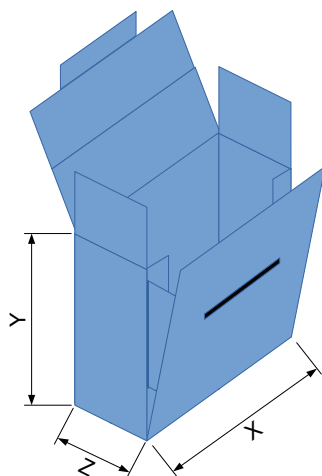

Rysunek 1. Schemat oznaczania wymiarów

7. Liczba i rodzaje materiałów archiwizacyjnych objętych zamówieniem podano poniżej w Tabeli 2.

Nr produktu	Nazwa produktu i jego opis	Wzory opakowań i nadruków	Zamawiana liczba
1.	<p>Teczka bezkwasowa biała wiązana (z nadrukiem naniesionym na karton przed wykonaniem bigów):</p> <ul style="list-style-type: none"> - na dokumenty formatu A4 – wymiary po złożeniu teczki: 320 x 250 x 55 mm; - materiał wykonania i jego parametry: karton biały w pełni spełniający normę ISO 9706; o pH > 7,5; wykonany w 100% z czystej celulozy; z rezerwą alkaliczną > 0,4 mol/kg; gramatura: 450 g/m² (np. biały karton Carta Rocca lub równoważny); - o wiązana tasiemką wykonaną w 100% z celulozy bawełnianej, o włóknach niebielonych chemicznie i nie pochodzących z recyklingu (szerokość: 10 mm i długość nie mniejsza niż 220 mm od miejsca jej wpuszczenia w teczkę); - w przypadku wykonania teczki nie z jednego, ale kilku kawałków kartonu, do połączenia elementów teczki użyty zostanie klej introligatorski, bezkwasowy (o wartości pH od 7,0 do 8,0), bez zmiękczaczy, a skrzydełka będą połączone z okładką teczki przez sklejenie prostokątnego fragmentu tektury skrzydełka o szerokości 25 mm z wewnętrzną częścią okładki wzdłuż wymiaru Y teczki (klej będzie równomiernie pokrywał całą powierzchnię tekturowego, prostokątnego fragmentu danego skrzydełka sklejonego z okładką teczki); - wysokość bocznego skrzydełka teczki mierzona wzdłuż wysokości teczki – równa wysokości teczki (320 mm); - szerokość dolnego i górnego skrzydełka teczki mierzona wzdłuż głębokości teczki – 160 mm; - szerokość bocznego oraz wysokość dolnego i górnego skrzydełka teczki mierzona od bigi w położeniu 0 mm od krawędzi teczki, do której przylega dane skrzydełko – 140 mm; - czarny nadruk na przedniej, zewnętrznej stronie okładki (w tym na grzbiecie teczki pionowy nadruk zawierający grafikę wg dostarczonego przez Zamawiającego wzoru); - użyta do nadruku czcionka: Myriad Pro; - bigowanie: na przedniej, zewnętrznej stronie okładki 6 big w położeniu: 0 mm, 15 mm, 25 mm, 35 mm, 45 mm, 55 mm od lewej krawędzi teczki oraz odpowiednio 6 big na skrzydełkach górnym, dolnym i bocznym w położeniu: 0 mm, 15 mm, 25 mm, 35 mm, 45 mm, 55 mm od tej krawędzi teczki, do której przylega dane skrzydełko. 	<p>Numery wzorów:</p> <p>1a, 1b, 1c, 1d;</p> <p>Pola nadruku: „NAG-1” i „NAG-2”</p>	15000 sztuk
2.	Pudło archiwizacyjne typu kopertowego z tektury bezkwasowej	Numery	250 sztuk

Nr produktu	Nazwa produktu i jego opis	Wzory opakowań i nadruków	Zamawiana liczba
	<p>wariant 1 – wymiary po złożeniu pudła: 330 x 260 x 60 mm</p> <ul style="list-style-type: none"> – materiał wykonania i jego parametry: tektura szaro-brązowa (ew. szaro-niebieska lub szaro-zielona), lita, spełniająca normę ISO 9706 w zakresie pH, rezerwy alkalicznej i wytrzymałości mechanicznej; bezkwasowa o pH > 8,0, z rezerwą alkaliczną > 0,4 mol/kg, odporna mechanicznie i trudnopalna, gramatura: 1300 g/m² (np. tektura Prior lub równoważna); – wykonane z jednego kawałka tektury składanej według wyznaczonych linii do pudła gotowego do użytku; – z 2 otworami o średnicy 20-25 mm na ściankach pudła o najmniejszej powierzchni wyznaczonych wymiarami Y i Z – po jednym otworze na przeciwległych ściankach; – konstrukcja pudła, po jego złożeniu i całkowitym wypełnieniu papierowymi dokumentami, jest stabilna i nie rozpada się (również podczas przenoszenia pudła wypełnionego dokumentami) – pudło z tzw. zamkiem; – dla wzmocnienia stabilności złożonego i gotowego do użytku pudła, miejsca wzajemnego klinowania się jego elementów konstrukcji będą zakończone zaokrąglonymi wcięciami w tekturze o nieznaczonej wielkości; – czarny nadruk (w tym na grzbiecie pionowy nadruk zawierający grafikę wg dostarczonego przez Zamawiającego wzoru); – użyta do nadruku czcionka: Myriad Pro 	<p>wzorów:</p> <p>2a, 2b, 2c;</p> <p>Pola nadruku: „NAG-1” i „NAG-2”</p>	
3.	<p>Pudło archiwizacyjne typu kopertowego z tektury bezkwasowej wariant 2 – wymiary po złożeniu pudła: 330 x 260 x 90 mm Pozostałe parametry takie, jak wyżej w wariancie 1 pudła archiwizacyjnego typu kopertowego z tektury bezkwasowej</p>	<p>Numery wzorów: jak wyżej</p>	360 sztuk
4.	<p>Pudło archiwizacyjne typu kopertowego z tektury bezkwasowej wariant 3 – wymiary po złożeniu pudła: 330 x 260 x 110 mm Pozostałe parametry takie, jak wyżej w wariancie 1 pudła archiwizacyjnego typu kopertowego z tektury bezkwasowej</p>	<p>Numery wzorów: jak wyżej</p>	100 sztuk
5.	<p>Pudło archiwizacyjne typu kopertowego z tektury bezkwasowej wariant 4 – wymiary po złożeniu pudła: 330 x 260 x 130 mm Pozostałe parametry takie, jak wyżej w wariancie 1 pudła archiwizacyjnego typu kopertowego z tektury bezkwasowej</p>	<p>Numery wzorów: jak wyżej</p>	100 sztuk
6.	<p>Teczka wiązana introligatorska z tektury bezkwasowej wariant 1 – wymiary po złożeniu: 620 x 500 x 30 mm</p> <ul style="list-style-type: none"> – materiały wykonania i jego parametry: <ul style="list-style-type: none"> o tektura z certyfikatem ISO 9706 oraz atestem PAT; wykonana w 100% z celulozy; kolor szary lub szaro-niebieski; wartość pH > 7,5; rezerwa alkaliczna > 0,4 mol/kg; liczba Kappa < 5; gramatura: 1500 g/m² (np. tektura Franciszek lub równoważna); o płótno łączące elementy teczki wykonane z naturalnych włókien; kolor granatowy; o teczka wiązana tasiemką wykonaną w 100% z celulozy bawełnianej, o włóknach niebielonych chemicznie i nie pochodzących z recyklingu; szerokość tasiemki 10 mm; długość tasiemki nie mniejsza niż 220 mm od miejsca jej wpuszczenia w teczkę; kolor biały; pH neutralny; o splocie jodełkowym; o klej użyty do połączenia elementów teczki to klej introligatorski, bezkwasowy (o wartości pH w przedziale 7,0 - 8,0), bez zmiękczaczy; – wszystkie skrzydełka wraz z płóciennymi połączeniami całkowicie zakrywające te krawędzie teczki, do których przylegają; – szerokość bocznego oraz wysokość dolnego i górnego tekturowego 	<p>Numery wzorów:</p> <p>3a, 3b</p> <p>Bez nadruku</p>	1200 sztuk

Nr produktu	Nazwa produktu i jego opis	Wzory opakowań i nadruków	Zamawiana liczba
	skrzydełka teczki wraz płóciennym 30-mm łączeniem (stanowiącym wymiar Z teczki) mierzona od krawędzi teczki, do której przylega dane skrzydełko, nie mniej niż 120 mm;		
7.	Teczka wiązana introligatorska z tektury bezkwasowej wariant 2 – wymiary po złożeniu: 800 x 550 x 30 mm Pozostałe parametry takie, jak wyżej w wariancie 1 teczki wiązanej introligatorskiej z tektury bezkwasowej	Numery wzorów: jak wyżej	4 sztuki
8.	Teczka wiązana introligatorska z tektury bezkwasowej wariant 3 – wymiary po złożeniu: 650 x 550 x 30 mm Pozostałe parametry takie, jak wyżej w wariancie 1 teczki wiązanej introligatorskiej z tektury bezkwasowej	Numery wzorów: jak wyżej	42 sztuki
9.	Teczka wiązana introligatorska z tektury bezkwasowej wariant 4 – wymiary po złożeniu: 1000 x 700 x 30 mm Pozostałe parametry takie, jak wyżej w wariancie 1 teczki wiązanej introligatorskiej z tektury bezkwasowej	Numery wzorów: jak wyżej	4 sztuki
10.	Teczka wiązana introligatorska z tektury bezkwasowej wariant 5 – wymiary po złożeniu: 450 x 380 x 30 mm Pozostałe parametry takie, jak wyżej w wariancie 1 teczki wiązanej introligatorskiej z tektury bezkwasowej	Numery wzorów: jak wyżej	12 sztuk
11.	Teczka wiązana introligatorska z tektury bezkwasowej wariant 6 – wymiary po złożeniu: 450 x 550 x 30 mm Pozostałe parametry takie, jak wyżej w wariancie 1 teczki wiązanej introligatorskiej z tektury bezkwasowej	Numery wzorów: jak wyżej	237 sztuk
12.	Teczka wiązana introligatorska z tektury bezkwasowej wariant 7 – wymiary po złożeniu: 550 x 550 x 30 mm Pozostałe parametry takie, jak wyżej w wariancie 1 teczki wiązanej introligatorskiej z tektury bezkwasowej	Numery wzorów: jak wyżej	9 sztuk
13.	Pudło na rulony w kształcie prostopadłościanu z tektury falistej – wymiary: 1100 x 105 x 105 mm ; – materiał wykonania i jego parametry: tektura falista; kolor szary, niebieski lub szaro-niebieski z białym spodem; w pełni zgodna z normą ISO 9706 i z atestami PAT i Color PAT; bezkwasowa o pH > 7,5; z rezerwą alkaliczną > 0,4 mol/kg; o gramaturze nie niższej niż 600 g/m ² ; – wykonane z jednego kawałka tektury składanej według wyznaczonych linii do pudła gotowego do użytku; – pudło otwierane na końcach	Numery wzorów: 4 Bez nadruku	150 sztuk
14.	Koperta na mapy – wymiary: 650 x 550 mm ; – wykonana karton biały w pełni zgodny z ISO 9706; o pH > 7,5; wykonany w 100% z czystej celulozy; z rezerwą alkaliczną > 0,4 mol/kg; gramatura: 450 g/m ² – do produkcji koperty zostanie użyty klej bezkwasowy; – skrzydełko zamykające kopertę umieszczone na dłuższej krawędzi koperty; – skrzydełko zamykające kopertę o szerokości 30 mm	Numery wzorów: 5 Bez nadruku	50 sztuk

Nr produktu	Nazwa produktu i jego opis	Wzory opakowań i nadruków	Zamawiana liczba
15.	<p>Teczka bezkwasowa biała wiązana (z czarnym nadrukiem na przedniej stronie teczki wynikającym z instrukcji kancelaryjnej według wzoru nr 1):</p> <p>-na dokumenty formatu A4 – wymiary po złożeniu teczki: 320 x 230 x 50 mm;</p> <p>- materiał wykonania i jego parametry: karton biały w pełni spełniający normę ISO 9706; o pH > 7,5; wykonany w 100% z czystej celulozy; z rezerwą alkaliczną > 0,4 mol/kg; gramatura: 300 g/m² (np. biały karton Carta Rocca lub równoważny);</p> <p>-wiązana tasiemką bawełnianą z surówki niebielonej (szerokość: 10 mm i długość ≥ 250 mm od miejsca jej wpuszczenia w teczkę);</p> <p>-w przypadku wykonania teczki nie z jednego, ale kilku kawałków kartonu, do połączenia elementów teczki użyty zostanie klej bezkwasowy,</p> <ul style="list-style-type: none"> - skrzydełka będą połączone z okładką teczki przez sklejenie prostokątnego fragmentu tektury skrzydełka o szerokości min. 15 mm z wewnętrzną częścią okładki wzdłuż wymiaru Y teczki (klej będzie równomiernie pokrywał całą powierzchnię tekturowego, prostokątnego fragmentu danego skrzydełka sklejonego z okładką teczki); - wysokość bocznego skrzydełka teczki mierzona wzdłuż wysokości teczki –równa wysokości teczki (320 mm); - szerokość dolnego i górnego skrzydełka teczki mierzona wzdłuż głębokości teczki –min. 160 mm; - szerokość bocznego oraz wysokość dolnego i górnego skrzydełka teczki mierzona od bigi w położeniu 0 mm od krawędzi teczki, do której przylega dane skrzydełko –min.90 mm; - bigowanie: na przedniej, zewnętrznej stronie okładki 6 big w położeniu: 0 mm, 10 mm, 20 mm, 30 mm, 40 mm, 50 mm od lewej krawędzi teczki oraz odpowiednio 6 big na skrzydełkach górnym, dolnym i bocznym w położeniu: 0 mm, 10 mm, 20 mm, 30 mm, 40 mm, 50 mm od tej krawędzi teczki, do której przylega dane skrzydełko. 	<p>Numery wzorów:</p> <p>6</p>	<p>2 000 sztuk</p>
16.	<p>Teczka bezkwasowa biała wiązana (z czarnym nadrukiem na przedniej stronie teczki wynikającym z instrukcji kancelaryjnej według wzoru nr 1):</p> <ul style="list-style-type: none"> - na dokumenty formatu A4 – wymiary po złożeniu teczki: 320 x 230 x 50 mm; - materiał wykonania i jego parametry: karton biały w pełni spełniający normę ISO 9706; o pH > 7,5; wykonany w 100% z czystej celulozy; z rezerwą alkaliczną > 0,4 mol/kg; gramatura: 450 g/m² (np. biały karton Carta Rocca lub równoważny); - wiązana tasiemką bawełnianą z surówki niebielonej (szerokość: 10 mm i długość ≥ 250 mm od miejsca jej wpuszczenia w teczkę); - w przypadku wykonania teczki nie z jednego, ale kilku kawałków kartonu, do połączenia elementów teczki użyty zostanie klej bezkwasowy, a skrzydełka będą połączone z okładką teczki przez sklejenie prostokątnego fragmentu tektury; - skrzydełka o szerokości 25 mm z wewnętrzną częścią okładki wzdłuż wymiaru Y teczki (klej będzie równomiernie pokrywał całą powierzchnię tekturowego, prostokątnego fragmentu danego skrzydełka sklejonego z okładką teczki);skrzydełka będą połączone z okładką teczki przez sklejenie prostokątnego fragmentu tektury skrzydełka o szerokości min. 15 mm z wewnętrzną częścią okładki wzdłuż wymiaru Y teczki (klej będzie równomiernie pokrywał całą powierzchnię tekturowego, prostokątnego fragmentu danego skrzydełka sklejonego z okładką teczki); - wysokość bocznego skrzydełka teczki mierzona wzdłuż wysokości 	<p>Numery wzorów:</p> <p>6</p>	<p>1 000 sztuk</p>

Nr produktu	Nazwa produktu i jego opis	Wzory opakowań i nadruków	Zamawiana liczba
	teczki –równa wysokości teczki (320 mm); – szerokość dolnego i górnego skrzydełka teczki mierzona wzdłuż głębokości teczki – min.160 mm; – szerokość bocznego oraz wysokość dolnego i górnego skrzydełka teczki mierzona od bigi w położeniu 0 mm od krawędzi teczki, do której przylega dane skrzydełko –min.90 mm; – bigowanie: na przedniej, zewnętrznej stronie okładki 6 big w położeniu: 0 mm, 10 mm, 20 mm, 30 mm, 40 mm, 50 mm od lewej krawędzi teczki oraz odpowiednio 6 big na skrzydełkach górnym, dolnym i bocznym w położeniu: 0 mm, 10 mm, 20 mm, 30 mm, 40 mm, 50 mm od tej krawędzi teczki, do której przylega dane skrzydełko.		
17.	Klipsy archiwizacyjne: –klipsy z zaczepami, –materiał: polipropylenowe kopolimery wysokoudarowe odporne na działanie promieniowania UV, –bardzo odporny na wielokrotne wyginanie, nawet przy niskich temperaturach, –duża odporność na starzenie, –kolor bezbarwny lub transparentny, bez barwników I bez plastyfikatorów, - surowiec nie pochodzi z recyklingu, - trwałość 50 lat –pakowane po 100 sztuk w opakowaniu.	-	25 opakowań
18.	Taśma do naprawy książek FP T- (rolka o dł. 50 mm x 10 000 mm). Bezkwasowa taśma tekstylna (240µm), samoprzylepna. Przeznaczona do wzmacniania i naprawy grzbietów książek, do zabezpieczania rewersów map, planów, obrazów...	kolor -1 x niebieski -1 x szary	2 opakowania

Tabela 2. Liczba i rodzaj materiałów archiwizacyjnych objętych zamówieniem.

8. Na produktach o numerach od 1 do 5 w Tabeli 2, powinny zostać umieszczone elementy graficzne według wskazań zawartych w poniższej Tabeli 3. Instrukcje wykonania wzorów pól nadruku. Uwaga: czerwonym kolorem w zaznaczono w Tabeli 3. tylko teksty objaśniające i linie wymiarowe (nie do druku na zamawianym produkcie).

Drukowany element	Instrukcje dotyczące druku
Tekst w polu „NAG-1”	Pole „NAG-1”
Państwowy Instytut Geologiczny Państwowy Instytut Badawczy Narodowe Archiwum Geologiczne ul. Rakowiecka 4 00-975 Warszawa Nr	Interlinia dla tekstu w całym polu: 1 Linijka 1. – tekst: „Państwowy Instytut Geologiczny”, czcionka Myriad Pro (pogrubiona), rozmiar czcionki: 26, kolor czcionki: czarny Linijka 2. – tekst: „Państwowy Instytut Badawczy”, czcionka Myriad Pro (pogrubiona), rozmiar czcionki: 26, kolor czcionki: czarny Linijka 3. – tekst: „Narodowe Archiwum Geologiczne”, czcionka Myriad Pro (normalna), rozmiar czcionki: 26, kolor czcionki: czarny Linijka 4. – tekst: „ul. Rakowiecka 4”, czcionka Myriad Pro (normalna), rozmiar czcionki: 26, kolor czcionki: czarny Linijka 5. – tekst: „00-975 Warszawa”, czcionka Myriad Pro (normalna), rozmiar czcionki: 26, kolor czcionki: czarny



Drukowany element	Instrukcje dotyczące druku
	<p>Linijka 6. – brak tekstu: czcionka Myriad Pro (normalna), rozmiar czcionki: 26</p> <p>Linijka 7. – tekst: „Nr”, czcionka Myriad Pro (normalna), rozmiar czcionki: 26, kolor czcionki: czarny</p> <p>Pole umieszczone na przedniej, zewnętrznej stronie okładki w odległości 45 mm ± 5 mm od jej górnej krawędzi oraz wyśrodkowane w poziomie między najbliższą polu „NAG-1” lewą bigą a prawą krawędzią okładki</p>
Grafika „NAG-2”	Pole „NAG-2”
	<p>Logo w kształcie prostokąta przeskalowane z zachowaniem proporcji kształtu do wymiaru krótszego boku logo – 25 mm, dla teczek logo obrócone o 90 stopni zgodnie z kierunkiem wskazówek zegara (na rysunku obok widok po obrocie),</p> <p>Od obu dłuższych krawędzi logo wychodzą dwie proste, równoległe, kropkowane czarne linie.</p> <p>Pole utworzone przez logo i kropkowane linie w przypadku teczek ma wymiary całkowite: 25 x 300 mm,</p> <p>Pole wyśrodkowane względem wymiaru X i umieszczone na grzbiecie wskazanych teczek na powierzchni wyznaczonej wymiarami X i Z.</p> <p>Na teczkach lewa krawędź pola umieszczona w odległości 5 mm, a prawa w odległości 30 mm od bigi w położeniu 0 mm na lewej krawędzi teczki (wyznaczonej wymiarem X).</p>
Logo	
	<p>Logo do wykorzystania w polu „NAG-2”</p>

Tabela 3. Instrukcje wykonania wzorów pól nadruku.

9. Pliki czcionki oraz logo (w przypadku logo pliki w formatach eps i png) przeznaczone do nadruku teczkach zostaną skompresowane do formatu zip i wysłane Wykonawcy przez Zamawiającego, na adres email wskazany przez Wykonawcę w umowie w terminie nie później niż 2 dni kalendarzowe od zawarcia umowy przez Strony.

**Projektowane postanowienia umowy
Umowa nr CRZP/26/00735/2023**

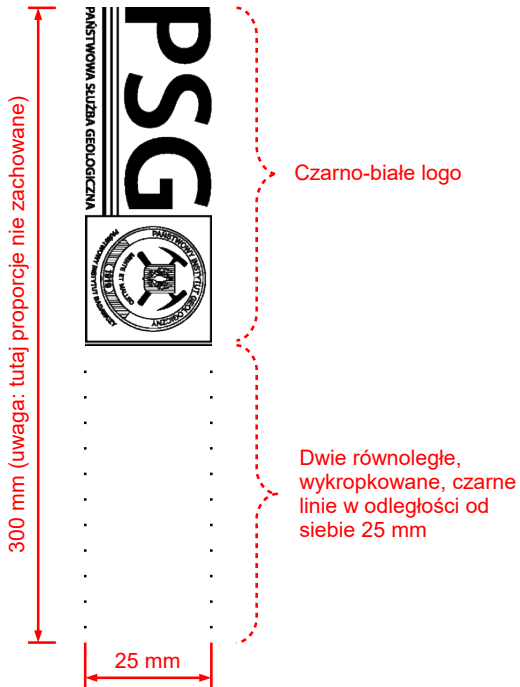
(zamówienie publiczne nr EZP.26.117.2023)

zawarta w dniu 2023 r. w Warszawie pomiędzy/zawarta pomiędzy:

Państwowym Instytutem Geologicznym - Państwowym Instytutem Badawczym z siedzibą w Warszawie (adres: 00-975 Warszawa, ul. Rakowiecka 4), wpisanym do rejestru przedsiębiorców Krajowego Rejestru Sądowego prowadzonego przez Sąd Rejonowy dla m. st. Warszawy w Warszawie, XIII Wydział Gospodarczy Krajowego Rejestru Sądowego pod nr KRS 0000122099, NIP 525-000-80-40, Regon 000332133, w imieniu którego działa/-ją:

.....
zwanym w dalszej części umowy „**Zamawiającym**” lub „**PIG-PIB**”,
a

(w przypadku przedsiębiorcy wpisanego do KRS)*

....., z siedzibą w przy ulicy, wpisaną do rejestru przedsiębiorców Krajowego Rejestru Sądowego prowadzonego przez Sąd Rejonowy w, Wydział Gospodarczy Krajowego Rejestru Sądowego pod numerem KRS:, NIP, Regon, kapitał zakładowy, reprezentowaną przez:

.....
zwaną w dalszej części umowy „**Wykonawcą**”,

(w przypadku przedsiębiorcy wpisanego do centralnej ewidencji i informacji o działalności gospodarczej)*

panem/panią zam., ul., legitymującym/ą się dowodem osobistym seria ... numer, działającym/ą na podstawie wpisu do Centralnej Ewidencji i Informacji o Działalności Gospodarczej pod firmą adres:, ul., NIP:....., reprezentowanym/ą przez: (na mocy)
zwanym/zwaną w dalszej części umowy „**Wykonawcą**”

(w przypadku spółki cywilnej)*

panem/panią zam., ul., legitymującym/ą się dowodem osobistym seria ... numer, działającym/ą na podstawie wpisu do Centralnej Ewidencji i Informacji o Działalności Gospodarczej pod firmą adres ul., NIP:....., reprezentowanym/ą przez: (na mocy)
panem/panią zam., ul., legitymującym/ą się dowodem osobistym seria ... numer, działającym/ą na podstawie wpisu do Centralnej Ewidencji i Informacji o Działalności Gospodarczej pod firmą adres ul., NIP:....., reprezentowanym/ą przez: (na mocy)
.....) wspólnikami spółki cywilnej adres, NIP
zwanymi w dalszej części umowy łącznie „**Wykonawcą**”

W rezultacie dokonanego przez Zamawiającego wyboru oferty w przetargu w trybie podstawowym z możliwością negocjacji pn. „Dostawa materiałów archiwizacyjnych do Państwowego Instytutu Geologicznego – Państwowego Instytutu Badawczego” (oznaczenie sprawy EZP.26.117.2023), zgodnie z ustawą z dnia 11 września 2019 r. Prawo zamówień publicznych (t.j. Dz.U. z 2023 roku, poz. 1605) – dalej „ustawa Pzp” – została zawarta umowa (dalej „Umowa”) o następującej treści:

§ 1. PRZEDMIOT UMOWY

1. Zamawiający kupuje i zamawia, a Wykonawca sprzedaje i zobowiązuje się do dostawy **materiałów archiwizacyjnych**, zwanych dalej „przedmiotem Umowy” do siedziby Zamawiającego przy ulicy Rakowieckiej 4 w Warszawie.
2. Umowa będzie wykonywana zgodnie z Opisem przedmiotu zamówienia, Wzorami opakowań i nadruków oraz Ofertą Wykonawcy z dnia2023 roku (stanowiącymi odpowiednio **Załączniki nr 1, 2 i 3**), jak również zgodnie z obowiązującymi przepisami prawa.
2. Przedmiot Umowy obejmuje w szczególności:
 - 1) dostawę wraz z wniesieniem do pomieszczenia wskazanego przez Zamawiającego materiałów archiwizacyjnych wykonanych z materiałów fabrycznie nowych, wyprodukowanych nie wcześniej niż w 2023 roku,
 - 2) dostarczenie przedmiotu Umowy na własny koszt do siedziby Zamawiającego, przy ul. Rakowieckiej 4 w Warszawie, z opakowaniem materiałów archiwizacyjnych w sposób zabezpieczający je przed uszkodzeniem lub pogorszeniem jakości w czasie transportu.

§ 2. TERMIN REALIZACJI UMOWY

1. Wykonawca zobowiązuje się do dostarczenia przedmiotu zamówienia w terminie **65 dni od dnia zawarcia Umowy**.

2. Za dni robocze uznaje się dni od poniedziałku do piątku w godz. 8:00 – 13:00, z wyłączeniem sobót oraz dni ustawowo wolnych o pracy.
3. Zamawiający jest uprawniony do wydłużenia terminu realizacji zamówienia.

§ 3. WYNAGRODZENIE I WARUNKI PŁATNOŚCI

1. Wartość Umowy wynosi:
 - a. netto zł (słownie złotych/100);
 - b. VATzł (słownie.....złotych/100);
 - c. brutto zł (słownie złotych/100),zgodnie z Ofertą Wykonawcy z dnia2023 r. stanowiącą **Załącznik nr 3** do niniejszej Umowy.
2. Wynagrodzenie, o którym mowa w ust. 1, obejmuje wszelkie koszty, jakie poniesie Wykonawca z tytułu należytego wykonania przedmiotu Umowy, w tym koszty dostawy i rozładunku w siedzibie Zamawiającego.
3. Podstawę do wystawienia faktury VAT będzie stanowił Protokół Odbioru podpisany przez przedstawiciela Zamawiającego „bez zastrzeżeń”, o którym mowa w § 4 Umowy.
4. Wynagrodzenie płatne będzie przelewem na rachunek bankowy Wykonawcy wskazany na fakturze, prawidłowo wystawionej i dostarczonej Zamawiającemu wraz z potwierdzonym przez Zamawiającego protokołem odbioru przedmiotu Umowy bez zastrzeżeń, w terminie 30 dni od daty jej otrzymania przez Zamawiającego.
5. Wykonawca zobowiązany jest do przekazania prawidłowo wystawionej faktury, elektronicznie na adres: faktury@pgi.gov.pl przy użyciu komunikatu zwrotnego/autorespondera lub papierowo na adres: Państwowy Instytut Geologiczny – Państwowy Instytut Badawczy, ul. Rakowiecka 4, 00 - 975 Warszawa. Zamawiający zobowiązuje się do zapłaty faktury wystawionej przez Wykonawcę w terminie 30 dni od daty otrzymania poprawnie wystawionej pod względem rachunkowym i formalnym faktury VAT z kserokopią potwierdzenia Zamawiającego wykonania przedmiotu Umowy bez zastrzeżeń zgodnie z jego treścią (protokół odbioru).
6. Wykonawca jest zobowiązany do wpisania na fakturze numeru Umowy.
7. Zamawiający oświadcza, że jest podatnikiem czynnym VAT i posiada numer NIP 525-000-80-40.
8. Wykonawca oświadcza, że jest podatnikiem czynnym VAT i posiada numer NIP:
9. Wykonawca zobowiązuje się do nieprzenoszenia wierzycielności, wynikającej z niniejszej Umowy na osoby trzecie, a także niedokonywania cesji na rzecz banku w związku z ubieganiem się o kredyt bankowy, bez uprzedniej zgody Zamawiającego wyrażonej w formie pisemnej. Płatność uważa się za zrealizowaną w dniu złożenia przez Zamawiającego dyspozycji przelewu.
10. W razie wystąpienia opóźnienia w płatności za przedmiot Umowy Zamawiający zapłaci Wykonawcy odsetki ustawowe.
11. Zamawiający niniejszym oświadcza, iż w rozumieniu art. 4c ustawy z dnia 8.03.2013 roku o przeciwdziałaniu nadmiernym opóźnieniom w transakcjach handlowych (t.j. Dz. U. z 2023 roku poz. 1790) posiada status dużego przedsiębiorcy.
12. *Wykonawca oświadcza, że jest osobą fizyczną wykonującą działalność gospodarczą, zatrudniającą pracowników, zawierającą umowy zlecenie lub umowy o świadczenie usług, i tym samym nie zachodzi konieczność przedkładania przez niego, na potrzeby Umowy, informacji, o której mowa w art 8b ust. 2 ustawy o minimalnym wynagrodzeniu za pracę. W przypadku zmiany w wyżej wymienionych warunkach wykonywania działalności, Wykonawca zobowiązuje się do niezwłocznego pisemnego poinformowania o tym fakcie Zamawiającego, oraz do przedłożenia w formie pisemnej, elektronicznej lub dokumentowej informacji o liczbie godzin wykonania zlecenia lub świadczenia usług, w terminie poprzedzającym termin wypłaty wynagrodzenia, nie później niż w terminie przedłożenia Zamawiającemu faktury lub innego dokumentu księgowego. (jeśli dotyczy).*

§ 4. WARUNKI REALIZACJI UMOWY

1. Przedmiot umowy zostanie dostarczony Zamawiającemu w ramach jednej dostawy.
2. Wykonawca poinformuje Zamawiającego (e-mailem) o terminie realizacji zamówienia na minimum dwa dni robocze przed terminem przewidywanej dostawy.
3. Do współpracy w zakresie realizacji przedmiotu Umowy upoważnieni są:
 - 1) ze strony Zamawiającego:
 -, tel., email:
 -, tel., email:
 - 2) ze strony Wykonawcy:, tel., email:.....
4. Zmiana osób upoważnionych wskazanych w ust. 3 powyżej następuje w formie pisemnej bez konieczności sporządzania aneksu do Umowy.
5. Dokumentem odbiorczym będzie protokół odbioru stanowiący **Załącznik nr 4** do Umowy, który podpisuje upoważniony przedstawiciel Zamawiającego.
6. Jeżeli w toku odbioru Zamawiający stwierdzi niezgodność dostarczonych produktów w zakresie asortymentu, ilości lub jakości, Wykonawca niezwłocznie – nie później jednak niż w terminie 10 dni od powiadomienia przez Zamawiającego – zobowiązuje się dostarczyć produkty zgodne z Umową. W takim przypadku za datę wykonania przedmiotu Umowy uważa się datę dostarczenia produktów po usunięciu nieprawidłowości.
7. W przypadku nie wykonania powyższego obowiązku, Zamawiający dokona zapłaty za faktyczną ilość dostawy, zachowując sobie prawo do naliczania kar umownych za nieterminową dostawę wynikającą z winy Wykonawcy.
8. Jeżeli z powodu wady prawnej dostarczonej partii przedmiotu Umowy Zamawiający będzie zmuszony wydać go osobie trzeciej, Wykonawca jest obowiązany do zwrotu otrzymanej za nie kwoty - bez względu na inne

postanowienia Umowy.

9. Nie później niż 4 dni od daty zrealizowanej dostawy Zamawiający wyśle Wykonawcy pocztą podpisaną przez upoważnionego przedstawiciela Zamawiającego protokół odbioru lub na adres e-mail wskazany w ust. 3 pkt 2 powyżej skan podpisanego protokołu.
10. W przypadku niewykonania lub nieprawidłowego wykonania niniejszej Umowy Zamawiającemu przysługuje prawo do zlecenia wykonania zastępczego na koszt i ryzyko Wykonawcy. Wykonawca zobowiązuje się zwrócić Zamawiającemu różnicę w kosztach i wydatkach poniesionych w związku ze zleceniem wykonania zastępczego w terminie 7 dni od doręczenia stosownego obciążenia notą księgową. Wykonawca wyraża zgodę na potrącanie kosztów wykonania zastępczego bezpośrednio z wynagrodzenia Wykonawcy.

§ 5. ODBIÓR PRZEDMIOTU UMOWY

1. W dniu i w miejscu dostawy Zamawiający dokona, odbioru ilościowo-jakościowego materiałów archiwizacyjnych, polegającego na sprawdzeniu ilościowym elementów dostawy, ich kompletności i stwierdzeniu braku uszkodzeń mechanicznych. Dokonanie bez zastrzeżeń odbioru, zostanie potwierdzone Protokołem odbioru podpisanym przez upoważnionego pracownika Zamawiającego (Protokół odbioru stanowi **Załącznik nr 4** do Umowy).
2. Dostarczone materiały archiwizacyjne, które nie przejdą pozytywnego odbioru, po usunięciu nieprawidłowości, mogą zostać ponownie przedstawione przez Wykonawcę do odbioru w terminie nie dłuższym niż 10 dni roboczych od wniesienia zastrzeżeń przez Zamawiającego.
3. Bez podpisu osoby upoważnionej do dokonania czynności odbioru, czynność odbioru jest bezskuteczna i nie stanowi podstawy do wystawienia przez Wykonawcę faktury.
4. Strony zobowiązują się do wzajemnego przekazywania sobie niezwłocznie wszelkich informacji mogących mieć wpływ na realizację Umowy. Wykonawca niezwłocznie udzieli odpowiedzi w formie pisemnej na zgłaszane przez Zamawiającego uwagi dotyczące realizacji Przedmiotu Umowy, w terminie nie dłuższym niż 2 dni robocze od dnia zgłoszenia uwag.

§ 6. GWARANCJA JAKOŚCI I RĘKOJMIA ORAZ SERWIS POGWARANCYJNY

1. Na dostarczone w ramach przedmiotu Umowy materiały archiwizacyjne Wykonawca udziela – licząc od daty podpisania Protokołu odbioru „bez uwag” – rękojmi oraz gwarancji jakości na okres 24 miesięcy (z wyłączeniem uszkodzeń mechanicznych wynikających z normalnego użycia).
2. Wykonawca dla dostarczanych materiałów archiwizacyjnych zapewnia niezmienną gwarancję jakości w okresie realizacji Umowy.
3. Odpowiedzialność z tytułu gwarancji jakości obejmuje wady powstałe z przyczyn tkwiących w dostarczonych materiałach archiwizacyjnych, wynikające w szczególności z ukrytych wad materiałów lub wadliwego wykonawstwa.
4. W okresie objętym gwarancją Wykonawca zobowiązuje się do usuwania wad produktów w terminie 14 dni od otrzymania zgłoszenia wad lub do dostarczania na swój koszt materiałów archiwizacyjnych wolnych od wad w terminie 14 dni licząc od dnia upływu terminu na usunięcie wad (dotyczy przypadku wad nieusuwalnych, tj. wymiany materiałów archiwizacyjnych na nowe).
5. Zamawiający będzie zgłaszał Wykonawcy reklamacje pisemnie lub pocztą elektroniczną na adres e-mail: w dni robocze. Wykonawca zobowiązany jest potwierdzić fakt otrzymania zgłoszenia reklamacyjnego e-mailem w terminie do 3 dni roboczych od otrzymania zgłoszenia reklamacyjnego.

§ 7. KARY UMOWNE, ODSTĄPIENIE OD UMOWY

1. W razie wystąpienia zwłoki w wykonaniu przedmiotu Umowy ponad termin określony w § 2 ust. 1 Umowy, Wykonawca zapłaci Zamawiającemu karę umowną w wysokości 0,5% wynagrodzenia brutto, o którym mowa w § 3 ust. 1 pkt. 3, za każdy dzień zwłoki, z zastrzeżeniem, że termin opóźnienia nie będzie dłuższy niż 3 dni, a po przekroczeniu terminu 3 dni – 1% za każdy dzień zwłoki, jednak nie więcej niż 10% tego wynagrodzenia.
2. W przypadku odstąpienia od Umowy – przez Zamawiającego lub Wykonawcę - z przyczyn leżących po stronie Wykonawcy, Wykonawca zapłaci Zamawiającemu karę umowną w wysokości 20% wynagrodzenia brutto, o którym mowa w § 3 ust. 1 pkt 3) Umowy.
3. Kary umowne mogą być dochodzone z każdego tytułu odrębnie i podlegają sumowaniu, przy czym łączna wysokość kar umownych nie może przekroczyć 20% łącznego wynagrodzenia umownego brutto, określonego w § 3 ust.1 pkt 3) Umowy.
4. Ponadto, niezależnie od kar umownych, w przypadku niewykonania lub nienależytego wykonania przez Wykonawcę jakichkolwiek zobowiązań wynikających z Umowy Zamawiający uprawniony będzie do zlecenia zastępczego wykonania lub usunięcia wad na koszt i ryzyko Wykonawcy.
5. Jeżeli kary Umowne nie pokryją poniesionej szkody, Zamawiający może dochodzić na zasadach ogólnych odszkodowania uzupełniającego przewyższającego kary Umowne.
6. W razie wystąpienia opóźnienia w płatności za przedmiot Umowy Zamawiający zapłaci Wykonawcy odsetki ustawowe za każdy dzień opóźnienia.
7. W razie wystąpienia istotnej zmiany okoliczności powodującej, że wykonanie Umowy nie leży w interesie publicznym, czego nie można było przewidzieć w chwili jej zawarcia, Zamawiający może – w terminie do 15 listopada 2023 r. – odstąpić od Umowy w terminie 30 dni od powzięcia wiadomości o powyższych okolicznościach. W takim przypadku Wykonawca może żądać jedynie wynagrodzenia należnego mu z tytułu wykonania części Umowy.
8. Niezależnie od zastrzeżenia z ust. 7, Zamawiający zastrzega sobie prawo do odstąpienia od Umowy – z przyczyn leżących po stronie Wykonawcy – w przypadku, gdy:
 - 1) dostarczone przez Wykonawcę materiały archiwizacyjne nie spełniają wymagań jakościowych Zamawiającego

- 2) zostanie wydany nakaz zajęcia majątku lub otwarta likwidacja Wykonawcy, w zakresie uniemożliwiającym wykonywanie przedmiotu niniejszej Umowy.
9. W każdym z przypadków określonych w ust. 7-8 powyżej odstąpienie od Umowy wywołuje wyłącznie skutki na przyszłość. W każdym z przypadków odstąpienia od Umowy Wykonawca zachowuje prawo do wynagrodzenia za dostawy prawidłowo wykonane do dnia rozwiązania Umowy i odebrane przez Zamawiającego.

§ 8. Zmiany w Umowie

1. Zamawiający przewiduje możliwość wprowadzenia zmian postanowień zawartej Umowy w stosunku do treści przedłożonej w niniejszym postępowaniu oferty, w następującym zakresie i przypadkach:
- 1) zmiany sposobu wykonania Umowy, w przypadku:
 - a) zmiany przepisów prawa (jej zaistnienia lub wejścia w życie) lub wydania przez odpowiednie organy nowych wytycznych lub interpretacji dotyczących stosowania przepisów prawa, opublikowanych w Dzienniku Urzędowym Unii Europejskiej, Dzienniku Ustaw, Monitorze Polskim, Dzienniku Urzędowym odpowiedniego ministra lub innych oficjalnych publikatorach w zakresie, w jakim zmiana przepisów prawa lub wydane wytyczne lub interpretacje wymagają zmiany sposobu realizacji Umowy, w tym mogą wymagać zmiany zakresu świadczeń Wykonawcy określonych w Umowie;
 - b) powstania możliwości zastosowania nowszych rozwiązań organizacyjnych, technologicznych lub technicznych, niż istniejących w chwili zawarcia Umowy, jeżeli te rozwiązania będą odpowiadały celom i wymaganiom Zamawiającego określonym w Umowie lub zapewnią prawidłowe wykonywanie Umowy, a okażą się korzystniejsze z punktu widzenia kosztów wykonywania Umowy, wydajności wyposażenia lub usprawnienia zastosowanych rozwiązań;
 - c) w zakresie zmiany wymagań funkcjonalnych lub niefunkcjonalnych, jeżeli rezygnacja z danego wymagania lub zastąpienie go innym, spowoduje zoptymalizowane, dopasowanie przedmiotu Umowy do potrzeb Zamawiającego;
 - d) poprawy jakości lub innych parametrów charakterystycznych dla danego elementu objętego przedmiotem Umowy lub zmiany technologii na równoważną lub lepszą, podniesienia wydajności urządzeń oraz klasy bezpieczeństwa – w sytuacji wycofania z rynku przez producenta lub zakończenia produkcji zaoferowanego przez Wykonawcę przedmiotu Umowy, pojawienia się na rynku urządzeń nowszej generacji pozwalających na zaoszczędzenie kosztów realizacji przedmiotu Umowy lub kosztów eksploatacji przedmiotu Umowy, pod warunkiem, że zmiany te nie spowodują zwiększenia ceny ofertowej;
 - 2) zmiany terminu wykonania przedmiotu Umowy, poszczególnych obowiązków Wykonawcy wynikających z Umowy lub terminu płatności, w przypadku:
 - a) wystąpienia przyczyn niezależnych od Wykonawcy, związanych z równoległe prowadzonymi przez Zamawiającego projektami, zadaniami, postępowaniami mającymi wpływ na realizację Umowy lub w związku ze zmianami okoliczności wynikającymi ze specyfiki działalności Zamawiającego;
 - b) zaistnienia co najmniej jednej z możliwości: a) usprawnienia wykonywania przedmiotu Umowy, b) zmniejszenia kosztów realizacji przedmiotu Umowy lub c) zwiększenia bezpieczeństwa wykonywania Przedmiotu Umowy, która to zmiana Umowy może nastąpić w zakresie terminów lub kolejności wykonywania poszczególnych czynności w ramach Umowy, oraz wyłącznie jeżeli nie zakłóci prawidłowej realizacji Umowy;
 - c) gdy niezbędna jest zmiana terminu realizacji Umowy lub poszczególnych przyjętych w Umowie terminów, w przypadku zaistnienia okoliczności lub zdarzeń uniemożliwiających realizację Umowy w wyznaczonym terminie, na które Strony nie miały wpływu, odpowiednio o czas trwania tych okoliczności lub zdarzeń;
 - 3) gdy niezbędna jest zmiana terminu realizacji Umowy z uwagi na wstrzymanie lub zawieszenie realizacji Umowy przez Zamawiającego, wynikające z przyczyn leżących wyłącznie po stronie infrastruktury technicznej Zamawiającego;
 - 4) zmiany terminu realizacji Umowy (lub jej części), zasad rozliczenia lub sposobu wykonania Umowy ze względu na:
 - a) przyczyny będące konsekwencją zaistnienia zdarzeń spowodowanych przez „siłę wyższą” (tj. zdarzenia nagłe powstałe niezależnie od Stron Umowy, które są poza kontrolą Stron Umowy, na których czas trwania Strony nie mają jakiegokolwiek wpływu, a których zaistnienie uniemożliwia wypełnienie któregoś z zobowiązań wynikających z Umowy) lub innych zdarzeń lub obiektywnych przeszkód o zbliżonym charakterze (tj. niezależnych do woli Stron Umowy), których rozmiaru i intensywności nie można - pomimo zachowania należytej staranności - przewidzieć w dniu zawarcia Umowy (np. pandemia koronawirusa), o ile ich wystąpienie będzie miało rzeczywisty wpływ na realizację Umowy;
 - b) uzasadnione przyczyny techniczne lub funkcjonalne powodujące konieczność zmian Umowy, np. wycofanie z produkcji lub zaprzestanie/wstrzymanie produkcji, wprowadzenie nowej technologii zgodnej z Umową;
 - c) zmiany wysokości naliczonej kary umownej, w sytuacji, gdy zobowiązanie Wykonawcy zostało w znacznej części wykonane a Zamawiający nie poniósł z tej przyczyny szkody.
2. Poza zmianami opisanymi powyżej, zmiana Umowy może nastąpić w przypadkach określonych w art. 455 ust. 1 i 2 ustawy Pzp, zgodnie z warunkami określonymi w postanowieniach przepisów art. 454-455 ustawy Pzp.
3. Każda zmiana Umowy może nastąpić jedynie za zgodą obu Stron wyrażoną na piśmie w formie aneksu pod rygorem nieważności, z zastrzeżeniem postanowień § 4 ust. 3.

§ 9. OCHRONA DANYCH OSOBOWYCH

1. Zamawiający udostępnia Wykonawcy dane osobowe w celu i zakresie niezbędnym do wykonania Umowy na podstawie art. 6 ust. 1 lit. b i f RODO.
2. Wykonawca zobowiązuje się do przetwarzania udostępnionych przez Zamawiającego danych osobowych zgodnie z przepisami prawa powszechnie obowiązującego o ochronie danych osobowych, w szczególności z przepisami Rozporządzenia Parlamentu Europejskiego i Rady z dnia 26 kwietnia 2016 r w sprawie ochrony osób fizycznych w związku z przetwarzaniem danych osobowych i w sprawie swobodnego przepływu takich danych oraz uchylenia dyrektywy 95/46/WE, zwane dalej „RODO”.
3. Wykonawca oświadcza, że stosuje powszechnie obowiązujące przepisy prawa o ochronie danych osobowych.
4. Zakres udostępnianych danych osobowych obejmuje dane pracowników w zakresie: imienia, nazwiska, adresu mailowego, numeru telefonu.
5. Udostępnione przez Zamawiającego dane osobowe będą przetwarzane przez Wykonawcę wyłącznie w celu realizacji umowy w zakresie realizacji dostawy, o której mowa w §1 Umowy.
6. Wykonawca zobowiązuje się, przy przetwarzaniu udostępnionych danych osobowych, do ich zabezpieczenia poprzez stosowanie odpowiednich środków technicznych i organizacyjnych zapewniających adekwatny stopień bezpieczeństwa odpowiadający ryzyku związanym z przetwarzaniem danych osobowych, w szczególności zgodnie z art. 32 RODO. Wykonawca poinformuje na piśmie Zamawiającego o zastosowanych środkach technicznych i organizacyjnych zapewniających adekwatny stopień bezpieczeństwa odpowiadający ryzyku związanym z przetwarzaniem danych osobowych zgodnie z art. 32 RODO.
7. Wykonawca zobowiązuje się dołożyć należytej staranności przy przetwarzaniu udostępnionych danych osobowych.
8. Wykonawca zapewni, że osoby, które będą zaangażowane w czynności przetwarzania danych osobowych w ramach jego organizacji:
 - 1) otrzymają pisemne upoważnienia do przetwarzania danych osobowych;
 - 2) będą zaznajomione z obowiązującymi przepisami o ochronie danych osobowych (z uwzględnieniem ich ewentualnych zmian) oraz z odpowiedzialnością za ich nieprzestrzeganie;
 - 3) będą dokonywały czynności przetwarzania danych osobowych wyłącznie na polecenie Administratora;
 - 4) zobowiążą się do bezterminowego zachowania w tajemnicy danych osobowych oraz stosowanych przez Wykonawcę sposobów ich zabezpieczenia, o ile taki obowiązek nie wynika dla nich z odpowiednich przepisów.
9. Wykonawca zobowiązuje się do zachowania w tajemnicy udostępnionych danych osobowych także po ustaniu Umowy.
10. Wykonawca, uwzględniając charakter przetwarzania danych osobowych oraz dostępne mu informacje, ma obowiązek współdziałania z Zamawiającym w wywiązaniu się z obowiązków określonych w art. 32–36 RODO.
11. W przypadku stwierdzenia naruszenia ochrony danych osobowych, w szczególności o którym mowa w art. 4 pkt 12 RODO, Wykonawca zobowiązuje się do bezzwłocznego poinformowania Zamawiającego, w formie pisemnej oraz dodatkowo na adres mailowy iod@pgi.gov.pl, o tym fakcie w okresie do 24 godzin, wskazując okoliczności i zakres naruszenia.
12. Jeżeli Wykonawca realizując Umowę zleci podwykonawcom prace, w trakcie których będą przetwarzane dane osobowe, odpowiednio powierzy im, za zgodą Zamawiającego, w drodze umowy zawartej na piśmie, przetwarzanie tych danych na warunkach zgodnych z postanowieniami Umowy. W przypadku zlecenia prac podwykonawcom, Wykonawca odpowiada za szkody, jakie powstaną wobec Zamawiającego lub osób trzecich na skutek przetwarzania przez podwykonawców danych osobowych niezgodnie z umową lub przepisami prawa powszechnie obowiązującego.
13. Wykonawca jest odpowiedzialny za udostępnienie lub wykorzystanie danych osobowych niezgodnie z treścią Umowy, a w szczególności za udostępnienie powierzonych do przetwarzania danych osobowych osobom nieupoważnionym.
14. Wykonawca zapewni w okresie obowiązywania Umowy pełną ochronę danych osobowych oraz zgodność ze wszelkimi obecnymi oraz przyszłymi przepisami prawa dotyczącymi ochrony danych osobowych i prywatności.
15. Wykonawcy nie przysługuje wynagrodzenie za wykonywanie obowiązków wynikających z niniejszego paragrafu.
16. W sprawach nieuregulowanych w niniejszym paragrafie zastosowanie mają przepisy RODO.
17. Wykonawca oświadcza, że akceptuje postanowienia Umowne w zakresie ochrony danych osobowych.

§ 10. POSTANOWIENIA KOŃCOWE

1. Wykonawca oświadcza, że nie zachodzi wobec niego podstawa wykluczenia przewidziana w art. 7 ust. 1 ustawy z dnia 13 kwietnia 2022 r. o szczególnych rozwiązaniach w zakresie przeciwdziałania wspieraniu agresji na Ukrainę oraz służących ochronie bezpieczeństwa narodowego (Dz. U. z 2022 r. poz. 835).
2. W trakcie realizacji Umowy Zamawiający uprawniony jest do wykonywania czynności kontrolnych wobec Wykonawcy odnośnie spełnienia przez Wykonawcę warunku, o którym mowa w ust. 1, w szczególności do:
 - 1) żądania oświadczeń i dokumentów w zakresie spełnienia przez Wykonawcę ww. wymogu i dokonywania ich oceny;
 - 2) żądania wyjaśnień w przypadku wątpliwości w zakresie potwierdzenia przez Wykonawcę spełnienia wskazanego powyżej wymogu.
3. Niezłożenie przez Wykonawcę w wyznaczonym przez Zamawiającego terminie żądanych przez Zamawiającego dokumentów lub wyjaśnień w celu potwierdzenia spełnienia przez Wykonawcę wymogu, o którym mowa w ust. 1, traktowane będzie jako niewłaściwe wykonywanie Umowy.

4. Ewentualne spory wynikłe z realizacji niniejszej Umowy będą rozstrzygane przez Sąd właściwy dla siedziby Zamawiającego.
5. Wszelkie zmiany i uzupełnienia Umowy wymagają formy pisemnej pod rygorem nieważności.
6. Za dni robocze uważa się dni od poniedziałku do piątku za wyjątkiem dni ustawowo wolnych od pracy.
7. Niniejsza Umowa wchodzi w życie w dniu jej podpisania przez Strony.
8. Niniejsza Umowa została zawarta w 3 egzemplarzach, 2 egzemplarze dla Zamawiającego i 1 egzemplarz dla Wykonawcy/Niniejsza Umowa wchodzi w życie w dniu jej podpisania przez Strony, w przypadku, jeśli podpisy Stron nie są złożone jednocześnie, Umowa wchodzi w życie z momentem złożenia ostatniego podpisu – jeśli dotyczy.

Załączniki:

- 1) Załącznik nr 1 – Opis przedmiotu zamówienia,
- 2) Załącznik nr 2 – Wzory opakowań i nadruków,
- 3) Załącznik nr 3 – Oferta Wykonawcy z dnia 2023 r.,
- 4) Załącznik nr 4 – Protokół odbioru,
- 5) Załącznik nr 5 – Wydruk KRS/CEIDG z dnia

Zamawiający:

Wykonawca:

.....

.....

Protokół odbioru przedmiotu umowy z dnia r.

sporządzony w Warszawie

Wykonawca: reprezentowany przez

.....

Zamawiający: Państwowy Instytut Geologiczny – Państwowy Instytut Badawczy reprezentowany przez

Strony oświadczają, że w dniu, zgodnie z Umową z dnia na dostawę materiałów archiwizacyjnych dla PIG-PIB, dostarczył nw. materiały:

L.p.	Nazwa usługi	Liczba dostarczonych materiałów
1	Teczka bezkwasowa biała wiązana (z nadrukiem naniesionym na karton przed wykonaniem bigów): na dokumenty formatu A4 – wymiary po złożeniu teczki: 320 x 250 x 55 mm;	
2	Pudło archiwizacyjne typu kopertowego z tektury bezkwasowej <i>wariant 1</i> – wymiary po złożeniu pudła: 330 x 260 x 60 mm	
3	Pudło archiwizacyjne typu kopertowego z tektury bezkwasowej <i>wariant 2</i> – wymiary po złożeniu pudła: 330 x 260 x 90 mm	
4	Pudło archiwizacyjne typu kopertowego z tektury bezkwasowej <i>wariant 3</i> – wymiary po złożeniu pudła: 330 x 260 x 110 mm	
5	Pudło archiwizacyjne typu kopertowego z tektury bezkwasowej <i>wariant 4</i> – wymiary po złożeniu pudła: 330 x 260 x 130 mm	
6	Teczka wiązana introligatorska z tektury bezkwasowej <i>wariant 1</i> – wymiary po złożeniu: 620 x 500 x 30 mm	
7	Teczka wiązana introligatorska z tektury bezkwasowej <i>wariant 2</i> – wymiary po złożeniu: 800 x 550 x 30 mm	
8	Teczka wiązana introligatorska z tektury bezkwasowej <i>wariant 3</i> – wymiary po złożeniu: 650 x 550 x 30 mm	
9	Teczka wiązana introligatorska z tektury bezkwasowej <i>wariant 4</i> – wymiary po złożeniu: 1000 x 700 x 30 mm	
10	Teczka wiązana introligatorska z tektury bezkwasowej <i>wariant 5</i> – wymiary po złożeniu: 450 x 380 x 30 mm	
11	Teczka wiązana introligatorska z tektury bezkwasowej <i>wariant 6</i> – wymiary po złożeniu: 450 x 550 x 30 mm	
12	Teczka wiązana introligatorska z tektury bezkwasowej <i>wariant 7</i> – wymiary po złożeniu: 550 x 550 x 30 mm	

13	Pudło na rulony w kształcie prostopadłościanu z tektury falistej – wymiary: 1100 x 105 x 105 mm ;	
14	Koperta na mapy – wymiary: 650 x 550 mm ;	
15	Teczka bezkwasowa biała na dokumenty formatu A4 – wymiary po złożeniu teczki: 320 x 230 x 50 mm ; gramatura: 300 g/m	
16	Teczka bezkwasowa biała na dokumenty formatu A4 – wymiary po złożeniu teczki: 320 x 230 x 50 mm ; gramatura: 450 g/m	
17	Klipsy archiwizacyjne	
18	Taśma do naprawy książek FP T-	

2. Przedstawiciele Zamawiającego nie zgłaszają zastrzeżeń, co do asortymentu, ilości, jakości i terminowości dostarczonych artykułów.

3. Przedstawiciele Zamawiającego zgłaszają poniższe zastrzeżenia do dostarczonych usług

- do asortymentu – w zakresie:
.....
- do jakości – w zakresie:
.....
- do ilości – w zakresie:
.....

Wszystkie pozostałe warunki Umowy w zakresie dostawy zostały zrealizowane przez Wykonawcę zgodnie z postanowieniami Umowy.

4. Przedstawiciele Zamawiającego **dokonali bez zastrzeżeń / z zastrzeżeniami / nie dokonali*** odbioru dostarczonych materiałów archiwizacyjnych dla PIG-PIB.

5. Inne uwagi:

.....
.....

Podpisy osób upoważnionych przez Zamawiającego do dokonania odbioru: *Podpis Wykonawcy lub osób upoważnionych przez Wykonawcę:*

.....

**jeżeli dotyczy*

Dane Wykonawcy / Wykonawców występujących wspólnie	
Adres Wykonawcy: kod, miejscowość, ulica, nr lokalu, województwo	
Osoba do kontaktu w sprawie postępowania: Imię i nazwisko, nr telefonu, e-mail	
REGON:	
NIP:	

Państwowy Instytut Geologiczny – Państwowy Instytut Badawczy
ul. Rakowiecka 4
00-975 Warszawa

OFERTA

Nawiązując do ogłoszenia o zamówieniu, oznaczenie sprawy **EZP.26.117.2023** pn.:

**Dostawa materiałów archiwizacyjnych do
Państwowego Instytutu Geologicznego – Państwowego Instytutu Badawczego**

My niżej podpisani działając w imieniu i na rzecz:

.....
(nazwa (firma) dokładny adres Wykonawcy/Wykonawców) (w przypadku składania oferty przez wykonawców wspólnie ubiegających się o udzielenie zamówienia należy podać nazwy(firmy) i adresy wszystkich tych Wykonawców)

1. Oferujemy wykonanie przedmiotowego zamówienia, określonego w specyfikacji warunków zamówienia za cenę:

Lp.	Przedmiot zamówienia (zgodny z Opiszem przedmiotu zamówienia)	Ilość [szt.]	Cena jednostkowa netto	Wartość netto	Wartość podatku VAT	Wartość brutto
1	2	3	4	5 = 3 x 4	6	7 = 5+6
1.	Teczka bezkwasowa biała wiązana (z nadrukiem naniesionym na karton przed wykonaniem bigów): na dokumenty formatu A4 – wymiary po złożeniu teczki: 320 x 250 x 55 mm;	15 000 zł zł zł zł
2.	Pudło archiwizacyjne typu kopertowego z tektury bezkwasowej <i>wariant 1</i> – wymiary po złożeniu pudła: 330 x 260 x 60 mm	250 zł zł zł zł
3.	Pudło archiwizacyjne typu kopertowego z tektury bezkwasowej <i>wariant 2</i> – wymiary po złożeniu pudła: 330 x 260 x 90 mm	360 zł zł zł zł
4.	Pudło archiwizacyjne typu kopertowego z tektury bezkwasowej <i>wariant 3</i> – wymiary po złożeniu pudła: 330 x 260 x 110 mm	100 zł zł zł zł
5.	Pudło archiwizacyjne typu kopertowego z tektury bezkwasowej <i>wariant 4</i> – wymiary po złożeniu pudła: 330 x 260 x 130 mm	100 zł zł zł zł
6.	Teczka wiązana introligatorska z tektury bezkwasowej <i>wariant 1</i> – wymiary po złożeniu: 620 x 500 x 30 mm	1200 zł zł zł zł
7.	Teczka wiązana introligatorska z tektury bezkwasowej <i>wariant 2</i> – wymiary po złożeniu: 800 x 550 x 30 mm	4 zł zł zł zł
8.	Teczka wiązana introligatorska z tektury bezkwasowej <i>wariant 3</i> – wymiary po złożeniu: 650 x 550 x 30 mm	42 zł zł zł zł
9.	Teczka wiązana introligatorska z tektury bezkwasowej <i>wariant 4</i> – wymiary po złożeniu: 1000 x 700 x 30 mm	4 zł zł zł zł
10.	Teczka wiązana introligatorska z tektury bezkwasowej <i>wariant 5</i> – wymiary po złożeniu: 450 x 380 x 30 mm	12 zł zł zł zł
11.	Teczka wiązana introligatorska z tektury bezkwasowej <i>wariant 6</i> – wymiary po złożeniu: 450 x 550 x 30 mm	237 zł zł zł zł

12.	Teczka wiązana introligatorska z tektury bezkwasowej wariant 7 – wymiary po złożeniu: 550 x 550 x 30 mm	9 zł zł zł zł
13.	Pudło na rulony w kształcie prostopadłościanu z tektury falistej - wymiary: 1100 x 105 x 105 mm ;	150 zł zł zł zł
14.	Koperta na mapy - wymiary: 650 x 550 mm ;	50 zł zł zł zł
15.	Teczka bezkwasowa biała na dokumenty formatu A4 – wymiary po złożeniu teczki: 320 x 230 x 50 mm ; gramatura: 300 g/m	2000 zł zł zł zł
16.	Teczka bezkwasowa biała na dokumenty formatu A4 – wymiary po złożeniu teczki: 320 x 230 x 50 mm ; gramatura: 450 g/m	1000 zł zł zł zł
17.	Klipsy archiwizacyjne (pakowane po 100 szt)	25 op. zł zł zł zł
18.	Taśma do naprawy książek FP T (rolka o dł. 50 mm x 10 000 mm)	2 op. zł zł zł zł
Łącznie			 zł	 zł

1. Zobowiązujemy się zrealizować zamówienie w terminie: **65 dni od dnia zawarcia Umowy.**

2. Oświadczamy, że:

1) Jesteśmy*:

mikroprzedsiębiorstwem	
małym przedsiębiorstwem	
średnim przedsiębiorstwem ^[1]	
jednoosobową działalnością gospodarczą	
osobą fizyczną nieprowadzącą działalnością gospodarczą	
inny rodzaj	

(*należy zaznaczyć rodzaj Wykonawcy*)

2) Zamówienie zrealizujemy:

*bez udziału podwykonawców;

*z udziałem niżej wskazanych podwykonawców

Lp.	Firma podwykonawcy	Część zamówienia, której wykonanie Wykonawca zamierza powierzyć podwykonawcy
1.		
...		

3) zapoznaliśmy się z treścią SWZ, a w szczególności z opisem przedmiotu zamówienia i z projektowanymi postanowieniami umowy oraz ze zmianami i wyjaśnieniami treści SWZ oraz, że wykonamy zamówienie na warunkach i zasadach określonych tam przez Zamawiającego;

4) wypełniliśmy obowiązki informacyjne przewidziane w art. 13 lub art. 14 rozporządzenia Parlamentu Europejskiego i Rady (UE) 2016/679 z dnia 27 kwietnia 2016 r. w sprawie ochrony osób fizycznych w związku z przetwarzaniem danych osobowych i w sprawie swobodnego przepływu takich danych oraz uchylenia dyrektywy 95/46/WE (ogólne rozporządzenie o ochronie danych) (Dz. Urz. UE L 119 z 2016 r.) wobec osób fizycznych, od których dane osobowe bezpośrednio lub pośrednio pozyskałem w celu ubiegania się o udzielenie zamówienia publicznego w niniejszym postępowaniu;

5) otrzymaliśmy konieczne informacje do przygotowania oferty. Uważamy się za związanych niniejszą ofertą przez czas wskazany w SWZ, w przypadku uznania naszej oferty za najkorzystniejszą zobowiązujemy się do podpisania umowy na warunkach zawartych w SWZ w miejscu i terminie wskazanym przez Zamawiającego;

[1] Definicja MŚP zawarta jest w załączniku I do Rozporządzenia Komisji (UE) nr 651/2014 z dnia 17 czerwca 2014 r. Wyodrębnia się następujące kategorie przedsiębiorstw: 1. Średnie przedsiębiorstwo: a) zatrudnia mniej niż 250 pracowników oraz b) jego roczny obrót nie przekracza 50 mln euro lub roczna suma bilansowa nie przekracza 43 mln euro; 2. Małe przedsiębiorstwo: a) zatrudnia mniej niż 50 pracowników oraz b) jego roczny obrót nie przekracza 10 mln euro lub roczna suma bilansowa nie przekracza 10 mln euro; 3. Mikroprzedsiębiorstwo: a) zatrudnia mniej niż 10 pracowników oraz b) jego roczny obrót nie przekracza 2 mln euro lub roczna suma bilansowa nie przekracza 2 mln euro.

6) następujące informacje i dokumenty zawarte w ofercie w stanowią tajemnicę przedsiębiorstwa w rozumieniu przepisów o zwalczaniu nieuczciwej konkurencji i nie mogą być ujawniane pozostałym uczestnikom postępowania:

-

-

(należy wpisać nazwy plików stanowiących tajemnicę przedsiębiorstwa – jeżeli dotyczy).*

7) świadom (-i) odpowiedzialności karnej oświadczam (-y), że załączone do oferty dokumenty opisują stan prawny i faktyczny aktualny na dzień złożenia niniejszej oferty (art. 297 k.k.);

8) Załącznikami do niniejszej oferty, stanowiącymi jej integralną część są:

1)

2)

**odpowiednio skreślić albo wypełnić*

**Niniejszy plik należy opatrzyć kwalifikowanym podpisem elektronicznym,
podpisem zaufanym lub podpisem osobistym przez osobę upoważnioną**

**OŚWIADCZENIE O NIEPODLEGANIU WYKLUCZENIU
ORAZ SPEŁNIENIU WARUNKÓW UDZIAŁU W POSTĘPOWANIU**

My niżej podpisani, działając w imieniu i na rzecz:

.....
.....

(nazwa /firma/ i adres Wykonawcy)

niniejszym oświadczamy, że ubiegając się o zamówienie publiczne na **dostawę materiałów archiwizacyjnych do Państwowego Instytutu Geologicznego – Państwowego Instytutu Badawczego** (oznaczenie sprawy: EZP.26.117.2023)

- 1) spełniamy* / nie spełniamy* warunki o których mowa w pkt 7 SWZ;
- 2) nie podlegamy wykluczeniu z postępowania o udzielenie zamówienia publicznego na podstawie art. 108 ust. 1 oraz art. 109 ust. 1 pkt 4 ustawy Prawo zamówień publicznych (t. j. Dz. U. z 2023 r., poz. 1605 z późn. zm.);
- 3) nie podlegamy wykluczeniu z postępowania o udzielenie zamówienia publicznego na podstawie art. 7 ust. 1 ustawy z dnia 13 kwietnia 2022 r. o szczególnych rozwiązaniach w zakresie przeciwdziałania wspieraniu agresji na Ukrainę oraz służących ochronie bezpieczeństwa narodowego (Dz. U. 2022 poz. 835);
- 4) zachodzą w stosunku do nas podstawy wykluczenia z postępowania na podstawie art. ustawy Pzp (podać mającą zastosowanie podstawę wykluczenia spośród wymienionych w art. 108 ust. 1 pkt 1, 2, 5 lub art. 109 ust. 1 pkt 4 ustawy Pzp)

Jednocześnie oświadczamy, że w związku z ww. okolicznością, na podstawie art. 110 ust. 2 ustawy Pzp podjęliśmy następujące środki naprawcze:

.....

- 5) informujemy o dostępności wymaganych w SWZ podmiotowych środkach dowodowych:

Nazwa oświadczenia lub dokumentu	Adres internetowy na której dokument lub oświadczenie dostępne jest w formie elektronicznej, wydający urząd lub organ/numer lub nazwa postępowania o udzielenie zamówienia publicznego

OŚWIADCZENIE DOTYCZĄCE PODANYCH INFORMACJI:

Oświadczam, że wszystkie informacje podane w powyższym oświadczeniu są aktualne i zgodne z prawem oraz zostały przedstawione z pełną świadomością konsekwencji wprowadzenia Zamawiającego w błąd przy przedstawianiu informacji.

W przypadku wykonawców wspólnie ubiegających się o udzielenie zamówienia oświadczenie składa każdy z wykonawców oddzielnie.

* *niepotrzebne skreślić*

**Niniejszy plik należy opatrzyć kwalifikowanym podpisem elektronicznym,
podpisem zaufanym lub podpisem osobistym przez osobę upoważnioną**

.....
Nazwa (firma) wykonawcy albo wykonawców
ubiegających się wspólnie o udzielenie zamówienia

**OŚWIADCZENIE WYKONAWCÓW WSPÓLNIE
UBIEGAJĄCYCH SIĘ O UDZIELENIE ZAMÓWIENIA**

Jako Wykonawcy wspólnie ubiegający się o udzielenie zamówienia w postępowaniu na **dostawę materiałów archiwizacyjnych do Państwowego Instytutu Geologicznego – Państwowego Instytutu Badawczego** (oznaczenie sprawy: EZP.26.117.2023), oświadczamy, że

wskazany powyżej Wykonawca wykona zakres zamówienia polegający na:

.....
.....
.....

1. Pozostali (inni niż wskazany w ust. 1) Wykonawcy wspólnie ubiegający się o udzielenie zamówienia:
 - 1) Wykonawca (wskazanie firmy i adresu Wykonawcy)
zrealizuje zamówienie w zakresie:
.....
 - 2) Wykonawca (wskazanie firmy i adresu Wykonawcy)
zrealizuje zamówienie w zakresie:
.....
.....

**Niniejszy plik należy opatrzyć kwalifikowanym podpisem elektronicznym,
podpisem zaufanym lub podpisem osobistym przez osobę upoważnioną**